

Dell™ 1350cnw Color Printer

Guia del usuario

Contents

Información Preliminar13

A	Notas, avisos y precauciones.....	15
1	Guía del usuario de la impresora Dell™ 1350cnw Color Printer 17	
2	Búsqueda de Información.....	19
3	Características del Producto.....	23
4	Acerca de la impresora.....	25
	Vista frontal	25
	Vista trasera	26
	Requisitos de espacio	26
	Panel del operador	27
	Seguridad de la impresora	28
	Solicitud de suministros	28

Configuración de la impresora (instalación de

la impresora)31

5 Conexión de su impresora 33

Conexión de la impresora al ordenador o la red 34

Conexión Directa 34

Conexión aRed 35

Encendido de la impresora 36

6 Configuración de la dirección IP 39

Asignación de una dirección IP (para el modo IPv4) 39

Panel del operador 39

Herramientas 42

Verificación de Configuración IP 43

Impresión y comprobación de la página de configuraciones de la impresora 43

Panel del operador 43

Herramientas 44

7 Carga del papel 45

Carga de material de impresión en el alimentador multiuso (MPF) 45

Carga de material de impresión en la bandeja prioritaria de inserción de hojas (PSI) 50

8 Instalación de los controladores de impresora en ordenadores con Windows 53

Identificación del estado previo de instalación del controlador de impresora (para configurar la conexión de red)	53
Panel del operador	53
Herramientas	53
Deshabilitar el cortafuegos antes de instalar su impresora	54
Inserción del CD Controladores y utilidades	55
Configuración de conexión directa	55
Para instalar el controlador de impresora basado en host	55
Para la instalación del controlador de impresora XPS (especificación del papel en XML)	55
Configuración de conexión en red	59
Configuración de la impresora en una red local	59
Configuración de la impresora en una red remota	65
Configuración inalámbrica	72
Uso del Asistente de Configuración para la configuración inalámbrica	73
Uso de la configuración avanzada para la configuración inalámbrica	75
Creación de un nuevo entorno de red inalámbrica para su PC (cuando necesita configurar la conectividad inalámbrica con el PC)	85
Configuración de la impresión compartida	95
Apuntar e imprimir	98
De igual a igual	101

9 Instalación de los controladores de impresora en ordenadores con Macintosh 105

Instalación de los controladores y el software	105
Adición de una impresora en Mac OS X 10.5 o versiones posteriores	106
Adición de una impresora en Mac OS X 10.4.11	107
Adición de una impresora en Mac OS X 10.3.9	109

Uso de la impresora111

10 Dell Printer Configuration Web Tool . . . 113

Descripción general	113
Uso de Dell Printer Configuration Web Tool	115
Configuración de Dell Printer Configuration Web Tool	117
Configuración desde el navegador web	117
Configuración desde el panel del operador	120
Formato de presentación de la página	120
Cuadro superior	120
Cuadro izquierdo	122
Cuadro derecho	123
Modificación de los valores de los elementos de menú	125
Detalles de los elementos de menú	125
Estado de la impresora	127
Trabajos de la impresora	129
Configuración de la impresora	131
Configuración del servidor de impresión	142
Copiar configuración de la impresora	165
Volumen de impresión	166

11 Instrucciones para el material de impresión 167

Papel	167
Características del papel	167
Papel recomendado	169
Papel no recomendado	169
Selección del papel	170
Selección de material preimpreso y papel con membrete	170
Impresión en papel con membrete	171
Carga de papel con membrete	171
Selección de papel con perforaciones	172
Sobres	172
Etiquetas	174
Almacenamiento del Material de Impresión	175
Identificación del material de impresión y de las especificaciones	175
Tamaños de papel compatibles	175
Tipos de papel compatibles	177
Especificaciones del tipo de papel	177

12 Carga del material de impresión 179

Capacidad	179
Dimensiones del material de impresión	179
Carga de material de impresión en el alimentador multiuso (MPF)	180
Carga de sobres en el alimentador multiuso (MPF)	184
Carga de papel con membrete	187
Carga de material de impresión en la bandeja prioritaria de inserción de hojas (PSI)	187

	Carga de un sobre en la bandeja prioritaria de inserción de hojas (PSI)	189
	Carga de papel con membrete	192
	Impresión Dúplex Manual (solo controlador de impresora Windows)	193
	Cuando utilice el alimentador multiuso (MPF)	193
	Cuando se use la bandeja prioritaria de inserción de hojas (PSI)	195
	Uso de la extensión de la bandeja de salida	196
13	Panel del operador	197
	Uso de los botones del panel del operador	197
	Impresión de una página de configuraciones del dispositivo	198
	Panel del operador	198
	Herramientas	198
14	Impresión	201
	Sugerencias para imprimir correctamente	201
	Sugerencias sobre el almacenamiento de materiales de impresión	201
	Cómo evitar atascos de papel	201
	Envío de un trabajo a imprimir	201
	Cancelación de un trabajo de impresión	202
	Cancelación desde el panel del operador	202
	Cancelación de un trabajo desde el equipo con Windows	202
	Impresión de una página de informe	203
	Impresión de una página de configuraciones de la impresora	203

Panel del operador	204
Herramientas	204
Configuración de la impresora	204
Uso del panel del operador para modificar las configuraciones de la impresora	204
Uso de Herramientas para modificar las configuraciones de la impresora	206
Ajuste del idioma	207

Conozca su impresora209

15 Descripción de los menús de Herramientas 211

Informe de las Configuraciones de la Impresora	211
Información de la impresora	211
Configuración del menú	212
Informes	214
Configuraciones TCP/IP	215
Mantenimiento de la Impresora	215
Configuración del sistema	215
Densidad del Papel	218
Ajustar BTR	218
Ajustar fusor	219
Ajuste de Registro de Color	221
Ajustar Altitud	222
Rest Valor Pred	223
Tóner no Dell	223
Modo Actualizar BTR	224
Configuraciones TCP/IP	225
Configuraciones de Red	225

Diagnóstico	226
Impresión de Cuadros	226
Verificación de la Máquina	227
Información del sensor de entorno	229
Modo de Agitación del Revelador	229
Modo de Actualización	229
Restablecimiento de los valores predeterminados	230

16 Descripción de los menús de la impresora 231

Informe/Lista	231
Menú Admin	232
Red	232
Configuración USB	239
Configuración del sistema	240
Mantenimiento	243
Configuración segura	250
Idioma del Panel	251
Función Bloqueo del panel	252
Activación del bloqueo del panel	252
Inhabilitación del bloqueo de panel	253
Restablecimiento de los valores predeterminados	254

17 Acerca del software de la impresora . . 255

Windows®	255
Ventana Estado de la Impresora	255
Consola de Monitoreo de Estado	255
Sistema de Administración de Suministros Dell™	255

Actualización de software	256
Utilidad de inicio rápido	256
User Setup Disk Creating Tool	257
Macintosh®	258
Widget de Monitoreo de Estado	258
18 Descripción de los mensajes de la impresora	263
19 Impresión con Web Services on Devices (WSD)	269
Adición de roles de servicios de impresión	269
Configuración de la impresora	270
Instalación de un Controlador de Impresora Utilizando el Asistente para Agregar Impresora	270
20 Especificaciones	273
Compatibilidad con sistemas operativos	273
Alimentación eléctrica	273
Dimensiones	274
Memoria	274
Lenguaje de descripción de página (PDL)/Emulación, sistema operativo e interfaz	274
Compatibilidad MIB	274
Entorno	275
Cables	276

Mantenimiento de la impresora277

21	Mantenimiento de la impresora	279
	Determinación del estado de los suministros	279
	Ahorro de suministros	279
	Almacenamiento del Material de Impresión	280
	Almacenamiento de Consumibles	281
	Sustitución de los cartuchos de tóner	281
	Retirada de los cartuchos de tóner	281
	Instalación de un cartucho de tóner	283
	Limpieza del Interior de la Impresora	284
	Limpieza del sensor de densidad de color del tóner (CTD)	287
	Ajuste del Registro de Color	289
	Realizar la Corrección Automática	289
	Impresión del cuadro del registro de color	289
	Determinación de Valores	290
	Introducción de valores	291
22	Eliminación de atascos	295
	Cómo evitar atascos	295
	Identificación de la ubicación de atascos de papel	296
	Eliminar atascos de papel desde la parte delantera de la impresora	297
	Eliminar atascos de papel desde la parte trasera de la impresora	298

Solución de Problemas303

23 Solución de Problemas	305
Problemas básicos de la impresora	305
Problemas en pantalla	305
Problemas de impresión	307
Problemas de calidad de impresión	309
El material de salida está demasiado claro.	309
Se producen manchas de tóner o el tóner se sale/mancha en la parte posterior	311
Manchas aleatorias/imágenes borrosas	312
El material de salida está completamente en blanco	313
Aparecen líneas en el material de salida	314
Puntos en color inclinados	314
Espacios en blanco verticales	315
Motas	315
Fantasma	316
Niebla	317
Bead-Carry-Out (BCO)	318
Marca de perforación	319
Papel arrugado/sucio	320
El margen superior es incorrecto	321
El registro de color está desalineado	322
Papel irregular/desigual	323
Ruido	324
Atasco	325

Atasco por alimentación inadecuada	326
Atasco por alimentación múltiple	327
Otros problemas	328
Cómo ponerse en contacto con el servicio de asistencia técnica	328

Apéndice331

B Apéndice	333
Política de asistencia técnica de Dell	333
Servicios en línea	333
Garantía y política de devolución	334
Información de reciclado	334
Cómo ponerse en contacto con Dell	335

Información Preliminar

Notas, avisos y precauciones



NOTA: Una **NOTA** indica información importante que le ayudará a usar mejor la impresora.



AVISO: Un **AVISO** indica un posible daño al hardware o la pérdida de datos y le informa de cómo evitar el problema.



PRECAUCIÓN: Un mensaje de **PRECAUCIÓN** indica la posibilidad de que el equipo resulte averiado, de sufrir lesiones personales o incluso la muerte.

La información incluida en este documento está sujeta a cambios sin previo aviso.

© 2010 Dell Inc. Reservados todos los derechos.

Queda totalmente prohibido cualquier tipo de reproducción de este material sin el permiso por escrito de Dell Inc.

Marcas comerciales utilizadas en este texto: *Dell* y el logotipo de *DELL* son marcas comerciales de Dell Inc. *Microsoft*, *Windows*, *Windows Server* y *Windows Vista* son marcas comerciales registradas o marcas comerciales de Microsoft Corporation en Estados Unidos y/u otros países. Wi-Fi es una marca comercial registrada de Wi-Fi Alliance.

Especificación del papel en XML (XPS): Este producto puede incluir propiedad intelectual de Microsoft Corporation. Los términos y condiciones sobre la licencia de propiedad intelectual de Microsoft pueden encontrarse en <http://go.microsoft.com/fwlink/?LinkId=52369>; *DES:* Este producto contiene software desarrollado por Eric Young (eay@mincom.oz.au); *AES:* Copyright © 2003, Dr Brian Gladman, Worcester, UK. Todos los derechos reservados. Este producto utiliza software AES publicado suministrado por el Dr Brian Gladman bajo los términos de licencia BSD; *TIFF (libtiff):* Copyright © 1988-1997 Sam Leffler and Copyright © 1991-1997 Silicon Graphics, Inc.; *ICC Profile (Little cms):* Copyright © 1998-2004 Marti Maria.

Es posible que se utilicen otras marcas y nombres comerciales en este documento para hacer referencia a las entidades propietarias de dichas marcas y nombres o a sus productos. Dell Inc. renuncia a cualquier interés de propiedad en las marcas comerciales y los nombres comerciales que no sean los suyos propios.

En el software de la impresora se utilizan algunos códigos definidos por el Independent JPEG Group.

DERECHOS RESTRINGIDOS DEL GOBIERNO DE LOS ESTADOS UNIDOS

Este software y la documentación se suministran con DERECHOS RESTRINGIDOS. El uso, la copia o la divulgación por el gobierno está sujeto a ciertas restricciones tal y como se expresa en el apartado (c)(1)(ii) de la cláusula sobre derechos de datos técnicos y de software informático del DFARS 252.227-7013 y en las normas aplicables del FAR:Dell Inc., One Dell Way, Round Rock, Texas, 78682, USA.

Septiembre 2010 Rev. A00

Guía del usuario de la impresora Dell™ 1350cnw Color Printer

Haga clic en los enlaces de la izquierda para obtener información sobre las funciones, las opciones y el funcionamiento de la impresora. Para obtener información sobre el resto de la documentación incluida con la impresora, consulte "Búsqueda de Información" en la página 19.

Para solicitar cartuchos de tóner de repuesto o suministros a Dell:

- 1 Haga doble clic en el icono del escritorio.



Si no encuentra el icono en el escritorio, lleve a cabo el siguiente procedimiento.

- a Vaya hasta `x:\abc\Dell Printers\Additional Color Software\Reorder`, donde `x:\abc` es la ubicación en la que se ha instalado el software de la impresora.
 - b Haga clic en el archivo **DLRMM.EXE**.
 - c Haga clic en **Archivo** en la barra de herramientas.
 - d Elija **Enviar a** en el menú desplegable y, a continuación, haga clic en **Escritorio (crear acceso directo)** en el submenú que aparece.
- 2 Visite el sitio Web de suministros de impresora Dell en www.dell.com/supplies o realice su pedido de suministros de impresora Dell por teléfono.

Para obtener un mejor servicio, tenga preparada la Etiqueta de servicio de impresora Dell.

Para encontrar la Etiqueta de servicio de su impresora, consulte "Código de Servicio Express y número de Etiqueta de Servicio" en la página 21.

Búsqueda de Información



NOTA: El cable USB y el cable Ethernet no se incluyen con su impresora.

¿Qué busca?

- Controladores para la impresora
- *Guía del usuario*

Encuéntrelo aquí

CD de Controladores y utilidades



El CD *Controladores y Utilidades* contiene un vídeo de configuración, documentación y controladores para la impresora. Puede utilizar el CD para instalar/reinstalar los controladores o acceder al vídeo de configuración y a la documentación.

Es posible que se incluyan archivos Readme (Léeme) en el CD para proporcionar actualizaciones recientes sobre cambios técnicos en la impresora o material de referencia técnica avanzada para usuarios expertos o técnicos.

¿Qué busca?

Encuéntrelo aquí

- Información sobre el uso de la impresora *Guía Rápida de Uso*

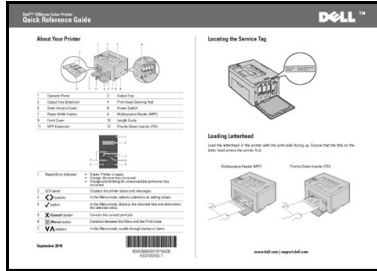

- Información de Seguridad *Guía de Información del Producto*
- Información de garantía

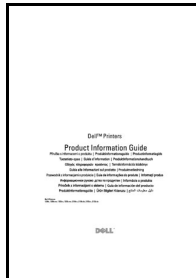

PRECAUCIÓN: Lea y siga todas las instrucciones de seguridad de la *Guía de información del producto* antes de configurar y utilizar la impresora.

Información sobre la configuración de la impresora

Diagrama de configuración

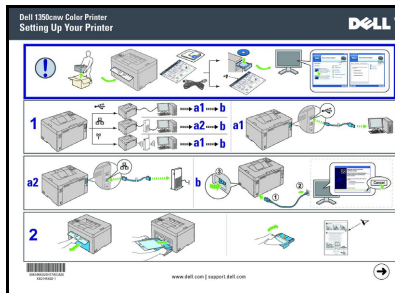

Solución de Problemas

"Solución de Problemas" en la página 305

¿Qué busca?**Encuéntrelo aquí**

Código de Servicio Express y
número de Etiqueta de
Servicio

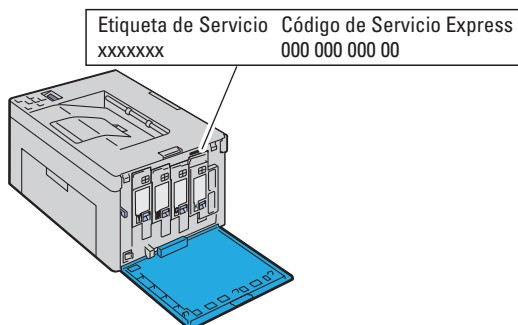

El Código de servicio express y la Etiqueta de servicio se encuentran en el interior de la puerta lateral de la impresora.

-
- Controladores más recientes para la impresora
 - Respuestas a preguntas de servicio y asistencia técnica
 - Documentación de la impresora

Visite support.dell.com

support.dell.com proporciona varias herramientas en línea, entre las que se incluyen:

- Soluciones – consejos y sugerencias para solucionar problemas, artículos de técnicos y cursos en línea
- Actualizaciones – información de actualización de componentes, como el controlador de la impresora
- Atención al cliente – información de contacto, estado de pedidos, garantía e información de reparación
- Descargas – controladores
- Manuales – documentación de la impresora y especificaciones del producto

Visite support.dell.com. Seleccione su región y proporcione la información solicitada para acceder a las herramientas de ayuda y a la información.

Características del Producto

Este capítulo describe las características del producto e indica sus enlaces.

Doble cara (impresión dúplex manual)

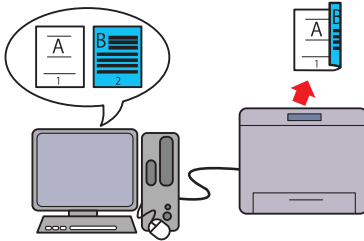

La impresión dúplex manual es imprimir dos o más páginas por el lado anterior y posterior de una misma hoja de papel manualmente. Esta función le permite reducir el consumo de papel.

Para obtener más información, consulte "Impresión Dúplex Manual (solo controlador de impresora Windows)" en la página 193.

Dispositivo prioritario de inserción de hojas (PSI)

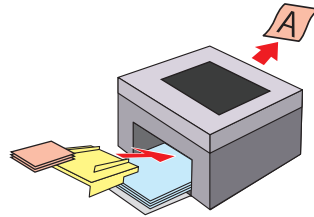

Los materiales de impresión cargados en el PSI tienen prioridad sobre los cargados en el alimentador multiusuario (MPF). El uso del PSI permite usar otros tipos y tamaños de material de impresión con prioridad sobre el material de impresión cargado en el MPF.

Para obtener más información, consulte "Carga de material de impresión en la bandeja prioritaria de inserción de hojas (PSI)" en la página 187.

Impresión a través de una conexión inalámbrica (impresión inalámbrica)

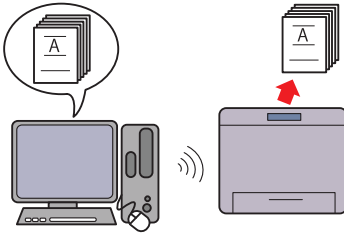

La función LAN inalámbrica de su impresora le permite instalar la impresora en cualquier lugar y permite imprimir sin una conexión cableada con el ordenador.
Para obtener más información, consulte "Configuración inalámbrica" en la página 72.

Múltiples en 1 en la ficha Diseño (Impresión de N)

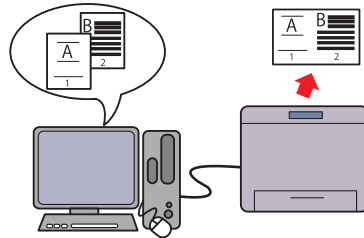

La impresión de N permite imprimir varias páginas en una sola hoja de papel. Esta función le permite reducir el consumo de papel.
Para obtener más información, consulte la ayuda del controlador de la impresora.

Acerca de la impresora

En este capítulo se proporciona una descripción general de la Dell™ 1350cnw Color Printer.

Vista frontal

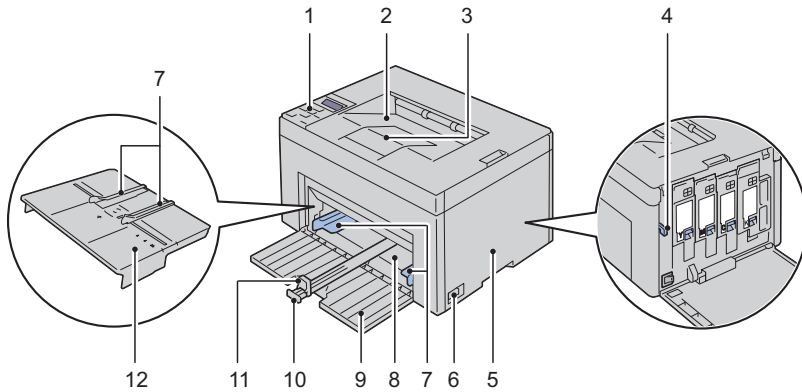

1	Panel del operador	2	Bandeja de salida
3	Extensión de la bandeja de salida	4	Varilla de limpieza del cabezal de impresión
5	Cubierta de acceso al tóner	6	Interruptor principal
7	Guías de anchura del papel	8	Alimentador Multiuso (MPF)
9	Cubierta frontal	10	Guía de longitud
11	Extensión del MPF	12	Dispositivo prioritario de inserción de hojas (PSI)

Vista trasera

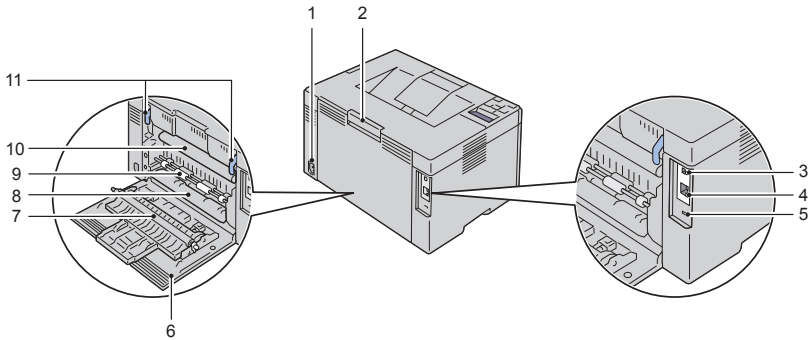

1	Conector de la pared	2	Palanca de liberación de la cubierta trasera
3	Puerto USB	4	Puerto Ethernet
5	Ranura de seguridad	6	Cubierta trasera
7	Rodillo de Transferencia	8	Entrada de papel
9	Rodillo de alimentación de papel	10	Cinta de transferencia
11	Palanca de liberación del fusor		

Requisitos de espacio

Coloque la impresora en un lugar donde exista espacio suficiente para usar el alimentador y las cubiertas de la impresora.

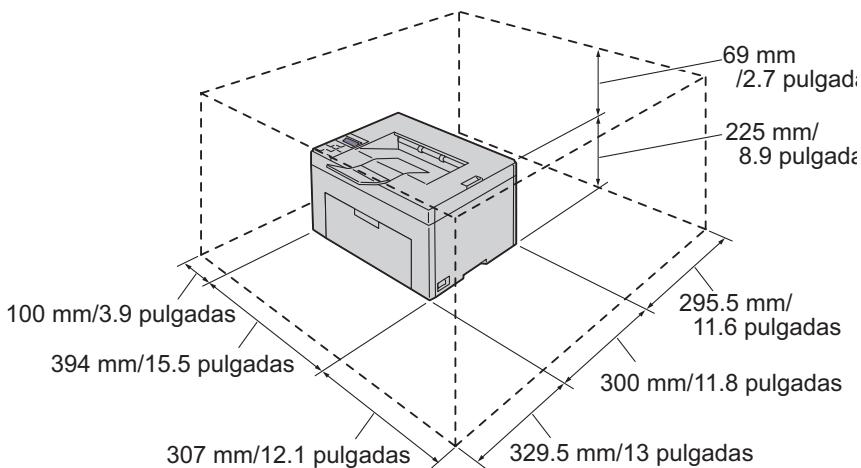

Si utiliza la impresora con la cubierta delantera abierta, no coloque la impresora bajo la luz directa del sol. De hacerlo, podría producirse un fallo o una imagen de pantalla anómala.

Panel del operador

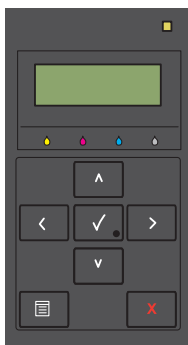

Para obtener más información sobre el panel del operador, consulte "Panel del operador" en la página 197.

Seguridad de la impresora

Para proteger la impresora frente a robo, podrá utilizar el candado Kensington opcional.

Coloque el candado Kensington en la ranura de seguridad de la impresora.

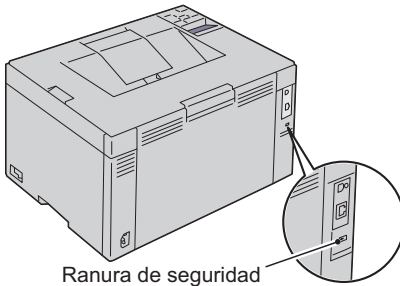

Ranura de seguridad

Para obtener más información, consulte las instrucciones de empleo suministradas con el candado Kensington.

Solicitud de suministros

Si la impresora está conectada a la red, podrá solicitar consumibles a Dell a través de Internet. Introduzca la dirección IP de la impresora en el navegador Web, inicie la herramienta **Dell Printer Configuration Web Tool** y haga clic en **Realice el Pedido de Suministros en:** para solicitar tóner para su impresora.

También podrá solicitar cartuchos de tóner de la siguiente forma:

- 1** Haga clic en **Inicio** → **Todos los programas** → **Impresoras Dell** → **Software Adicional de Láser Color** → **Sistema de Administración de Suministros Dell**.
Aparecerá la ventana **Sistema de Administración de Suministros Dell**.
- 2** Seleccione su impresora en la lista **Seleccionar Modelo de Impresora**.
- 3** Si se solicita desde la Web:
 - a** Seleccione una dirección web de la lista **Seleccionar URL para pedidos nuevos**.

- b** Haga clic en **Visite el sitio web de pedidos de suministros de la impresora Dell.**

Aparece la pantalla **Dell 1350cnw Color Printer - Sistema de Administración de Suministros Dell.**

- c** Introduzca la Etiqueta de servicio y, a continuación, haga clic en **Aceptar.**

El número de etiqueta de servicio se encuentra en el interior de la cubierta de acceso al tóner de la impresora.

Aparece el sitio web de suministros Dell.

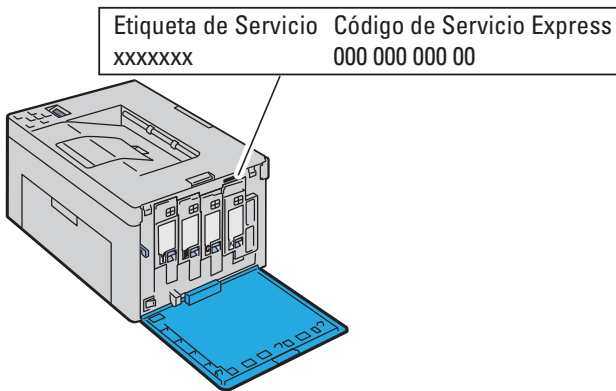

Si lo solicita por teléfono, llame al número que aparece en la sección **Solicitar por teléfono.**

Configuración de la impresora (instalación de la impresora)

Conexión de su impresora

El cable de interconexión de su impresora Dell™ 1350cnw Color Printer debe cumplir los siguientes requisitos:

Tipo de conexión	Especificaciones de conexión
USB	Compatible con USB 2.0
Inalámbrica	IEEE 802.11b/802.11g/802.11n
Ethernet	Compatible con 10 Base-T/100 Base-TX

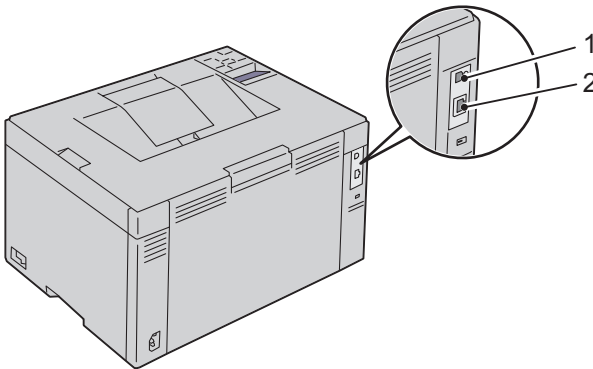

1 Puerto USB



2 Puerto Ethernet



Conexión de la impresora al ordenador o la red

Conexión Directa

Una impresora local es una impresora conectada al ordenador mediante el cable USB. Si la impresora está conectada a una red y no al PC, omita esta sección y vaya a "Conexión aRed" en la página 35.

Cable USB

Los siguientes sistemas operativos son compatibles con la conexión USB:

- Microsoft® Windows® XP
- Microsoft Windows XP 64-bit Edition
- Windows Server® 2003
- Windows Server 2003 x64 Edition
- Windows Server 2008
- Windows Server 2008 64-bit Edition
- Windows Server 2008 R2
- Windows Vista®
- Windows Vista 64-bit Edition
- Windows 7
- Windows 7 64-bit Edition
- Mac OS® X 10.3.9/10.4.11/10.5/10.6

Para conectar la impresora a un PC:

- 1** Asegúrese de que la impresora, el PC y cualquier otro dispositivo conectado están apagados y desenchufados de la toma de corriente.
- 2** Conecte el conector USB más pequeño en el puerto USB de la parte trasera de la impresora.

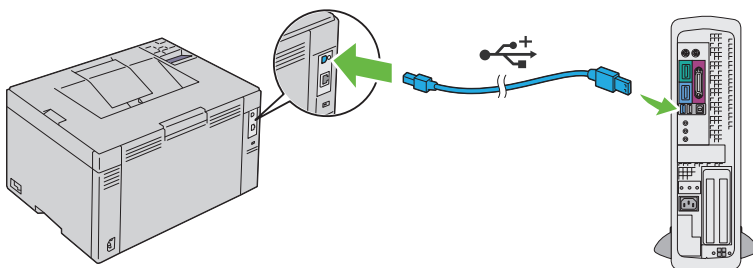

- 3 Conecte el otro extremo del cable en un puerto USB del ordenador.

➡ AVISO: No conecte el cable USB al puerto USB disponible en el teclado.

Conexión aRed

Para conectar la impresora a la red:

- 1 Asegúrese de que la impresora, el PC y cualquier otro dispositivo conectado están apagados y todos los cables han sido desconectados.
- 2 Conecte el cable Ethernet.

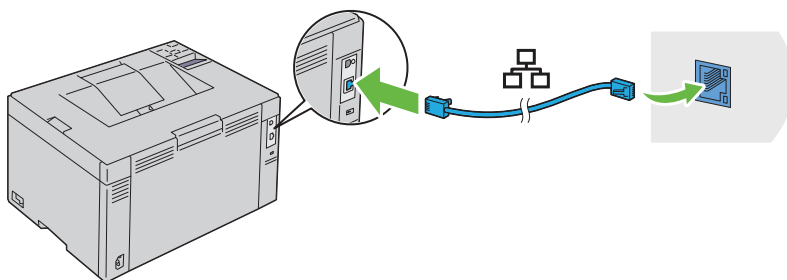

✍ NOTA: Conecte el cable Ethernet solo si necesita establecer una conexión cableada.

Para conectar la impresora a la red, conecte un extremo del cable Ethernet al puerto Ethernet en la parte posterior de la impresora, y el otro extremo a un puerto o concentrador LAN.

Para establecer una conexión inalámbrica, consulte "Configuración inalámbrica" en la página 72.

NOTA: Cuando utilice la conexión USB y no utilice la conexión inalámbrica, deberá deshabilitar la LAN inalámbrica en el panel del operador. Para obtener más información, consulte "Red" en la página 232.

Encendido de la impresora

PRECAUCIÓN: No use cables alargadores ni regletas.

PRECAUCIÓN: La impresora no deberá enchufarse a un sistema de SAI (Sistema de alimentación ininterrumpida, UPS).

- 1 Conecte el cable de alimentación al conector en la parte posterior de su impresora (consulte "Vista trasera" en la página 26).

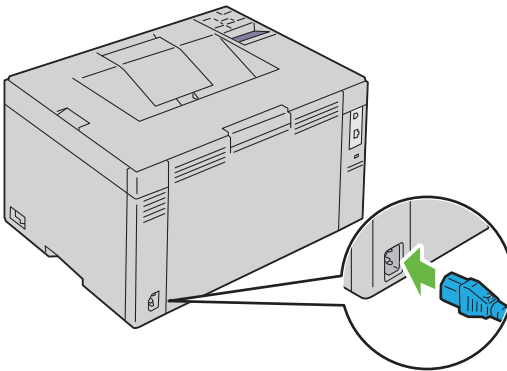

- 2 Conecte el otro extremo del cable a la red eléctrica.
- 3 Encienda la impresora.

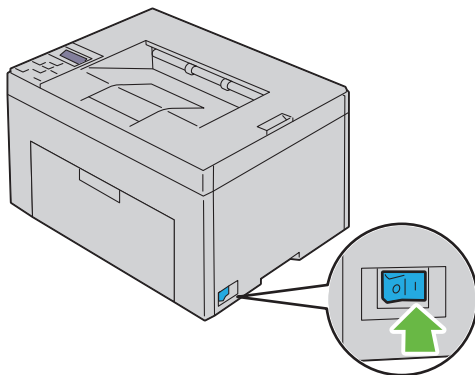

Configuración de la dirección IP

Asignación de una dirección IP (para el modo IPv4)

 **NOTA:** Cuando asigne una dirección IP manualmente en **Modo IPv6**, utilice la herramienta **Dell Printer Configuration Web Tool**. Para abrir **Dell Printer Configuration Web Tool**, emplee la dirección de enlace local. Para comprobar una dirección de enlace local, consulte "Impresión y comprobación de la página de configuraciones de la impresora" en la página 43.

Las direcciones IP son números únicos compuestos por cuatro secciones separadas por puntos, que pueden incluir hasta tres dígitos en cada sección, por ejemplo, 111 . 222 . 33 . 44.

La asignación de una dirección IP que ya se encuentre en uso puede ocasionar problemas de funcionamiento de la red.



 **NOTA:** La asignación de una dirección IP se considera como una función avanzada, que normalmente realiza un administrador del sistema.

 **NOTA:** En función de la clase de dirección, el rango de IP asignado puede diferir. En la clase A, por ejemplo, puede asignarse una dirección IP dentro del rango 0.0.0.0 a 127.255.255.255. Para la asignación de las direcciones IP, póngase en contacto con su administrador de sistemas.

Puede asignar la dirección IP usando el panel del operador o en Herramientas.



Panel del operador

Para obtener más información sobre cómo utilizar el panel del operador, consulte "Panel del operador" en la página 197.

- 1 Encienda la impresora.
Aparece el mensaje *Listo Imprimir* en el panel LCD.
- 2 Pulse el botón  (Menú).
- 3 Pulse el botón  hasta que aparezca *Menú Admin* y, a continuación, pulse el botón .

- 4 Asegúrese de que aparece Red y, a continuación, pulse el botón ✓.

- 5 Pulse el botón **V** hasta que aparezca TCP/IP y, a continuación, pulse el botón **✓**.
- 6 Pulse el botón **V** hasta que aparezca IPv4 y, a continuación, pulse el botón **✓**.
- 7 Asegúrese de que aparece Obtener Dirección IP y, a continuación, pulse el botón **✓**.
- 8 Asegúrese de que aparece Panel y, a continuación, pulse el botón **✓**.
- 9 Pulse el botón **<** y compruebe que aparezca Obtener Dirección IP.
- 10 Pulse el botón **V** hasta que aparezca Dirección IP y, a continuación, pulse el botón **✓**.
El cursor se sitúa en el primer dígito de la dirección IP.
- 11 Pulse el botón **^** o **V** para introducir los números para la dirección IP.
- 12 Pulse el botón **>**.
El siguiente dígito aparece seleccionado.
- 13 Repita los pasos paso 11 y paso 12 para introducir todos los dígitos de la dirección IP y, a continuación, pulse **✓**.
- 14 Pulse el botón **<** y compruebe que aparezca Dirección IP.
- 15 Pulse el botón **V** hasta que aparezca Máscara Subred y, a continuación, pulse el botón **✓**.
El cursor se sitúa en el primer dígito de la máscara de subred.
- 16 Pulse el botón **^** o **V** para introducir los números para la máscara de subred.
- 17 Pulse el botón **>**.
El siguiente dígito aparece seleccionado.
- 18 Repita los pasos paso 16 y paso 17 para definir la máscara de subred y, a continuación, pulse el botón **✓**.
- 19 Pulse el botón **<** y compruebe que aparezca Máscara de Subred.
- 20 Pulse el botón **V** hasta que aparezca Dirección de Pasarela y, a continuación, pulse el botón **✓**.
El cursor se sitúa en el primer dígito de la dirección de pasarela.
- 21 Pulse el botón **^** o **V** para introducir los números para la dirección de pasarela.

- 22 Pulse el botón .
El siguiente dígito aparece seleccionado.
- 23 Repita los pasos paso 21 y paso 22 para definir la dirección de pasarela y, a continuación, pulse el botón .
- 24 Apague la impresora y vuélvala a encender.

Herramientas



NOTA:



NOTA:Cuando utilice el Modo IPv6 para la impresión en red, no podrá utilizar Herramientas para asignar una dirección IP.

- 1 Haga clic en **Inicio**→ **Todos los programas**→ **Impresoras Dell**→ **Dell 1350cnw Color Printer**→ **Herramientas**.



NOTA:En este paso, se abrirá el cuadro de diálogo **Seleccionar impresora** si su PC tiene instalados varios controladores de impresora. En tal caso, haga clic en el nombre de **Dell 1350cnw Color Printer** que aparece en **Nombre de la impresora** y, a continuación, haga clic en **Aceptar**.

Se abrirá la función **Herramientas** .

- 2 Haga clic en la pestaña **Mantenimiento de la impresora**.
- 3 En la lista a la izquierda de la página seleccione **Configuraciones TCP/IP**. Aparecerá la página **Configuraciones TCP/IP**.
- 4 Elija el modo en **Modo de dirección IP** y, a continuación, introduzca los valores en **Dirección IP**, **Máscara de subred** y **Dirección de puerta de enlace**.
- 5 Haga clic en el botón **Aplicar nueva configuración** .

La dirección IP se asignará a la impresora. Para verificar la configuración, abra el navegador web en cualquier equipo conectado a la red e introduzca la dirección IP en la barra de dirección del navegador. Si la dirección IP está configurada correctamente, aparecerá **Dell Printer Configuration Web Tool** en el navegador.

También podrá asignar la dirección IP a la impresora al instalar los controladores de impresora con el programa de instalación. Cuando utiliza la función **Instalación en Red**, y el campo **Obtener Dir IP** está definido en **AutoIP**

en el menú del panel del operador, podrá configurar la dirección IP de 0.0.0.0 hasta la dirección IP que desee en la ventana de selección de impresora.

Verificación de Configuración IP

- 1 Imprima la página de configuraciones de la impresora.
Consulte "Impresión y comprobación de la página de configuraciones de la impresora" en la página 43.
- 2 Busque bajo el encabezado **TCP/IP** en la página de Configuraciones de la Impresora y asegúrese de que la dirección IP, la máscara de subred y la pasarela son las correctas.



Para comprobar si la impresora está activa en la red, ejecute el comando ping desde su ordenador:

- 1 Vaya al intérprete de comandos de MS DOS.
- 2 Escriba `cmd` y, después, pulse OK.
- 3 En la ventana negra que aparece, escriba `ping xx . xx . xx . xx` (donde `xx . xx . xx . xx` es la dirección IP de su impresora).
- 4 La respuesta de la dirección IP indica que la impresora está activa en la red.

Impresión y comprobación de la página de configuraciones de la impresora

Impresión de la página de configuraciones de la impresora y comprobación de la dirección IP de su impresora.

Panel del operador

- 1 Pulse el botón  (Menú).
- 2 Asegúrese de que aparece **Informe/Lista** y, a continuación, pulse el botón .
- 3 Asegúrese de que aparece **Configuración de impresora** y, a continuación, pulse el botón .

Se imprimirá la página de configuraciones de la impresora.

- 4 Confirme la dirección IP al lado de **Dirección IP en Red** en la página de configuración de la impresora. Si la dirección IP muestra un valor distinto de 0 . 0 . 0 . 0 (valor predeterminado de fábrica) o 169 . 254 . xx . xx, la impresora tendrá una dirección IP asignada y almacenada. Vaya a "Verificación de Configuración IP" en la página 43.

Herramientas

NOTA:

- 1 Haga clic en Inicio→ Todos los programas→ Impresoras Dell→ Dell 1350cnw Color Printer→ Herramientas.

 **NOTA:**La ventana **Seleccionar impresora** se mostrará en este paso si tiene varios controladores de impresora instalados en el ordenador. En tal caso, haga clic en el nombre de **Dell 1350cnw Color Printer** que aparece en **Nombre de la impresora** y, a continuación, haga clic en **Aceptar**.



Se abrirá la función **Herramientas** .

- 2 Haga clic en la ficha **Informe de las Configuraciones de la Impresora**.
- 3 En la lista a la izquierda de la página seleccione **Informes**.
Aparecerá la página **Informes**.
- 4 Haga clic en el botón **Configuraciones de la Impresora**.

Se imprimirá la página de configuraciones de la impresora.

Si la dirección IP es 0 . 0 . 0 . 0 (el valor predeterminado de fábrica) o 169 . 254 . xx . xx, es que no se ha asignado una dirección IP. Para asignar una dirección IP a la impresora, consulte "Asignación de una dirección IP (para el modo IPv4)" en la página 39.

Carga del papel

-  **NOTA:** Para evitar atascos de papel, no extraiga la bandeja prioritaria de inserción de hojas mientras se está imprimiendo.
-  **NOTA:** Utilice sólo material de impresión láser. No utilice papel de inyección de tinta en esta impresora.
-  **NOTA:** Para imprimir sobres, consulte "Carga del material de impresión" en la página 179.

Carga de material de impresión en el alimentador multiusos (MPF)

- 1 Abra la cubierta delantera tirando de la hoja de instrucciones.

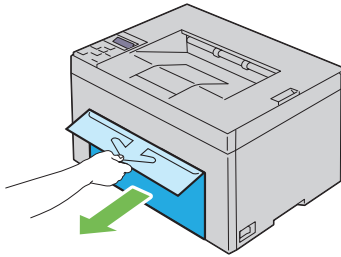

- 2 Extraiga la bandeja prioritaria de inserción de hojas (PSI).

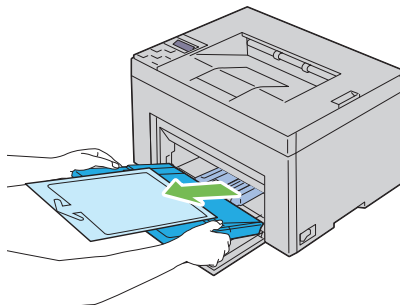

- 3 Retire la hoja de instrucciones sujeto al PSI mediante cinta adhesiva.

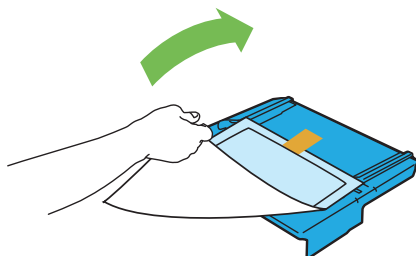

NOTA: Antes de usar el PSI, asegúrese de haber leído la hoja de instrucciones.

- 4 Empuje la guía de longitud hasta que haga tope.

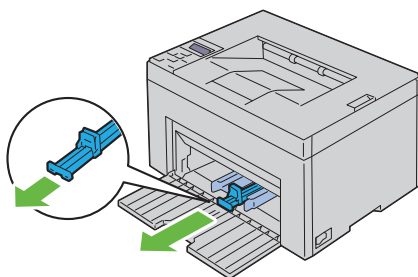

- 5 Empuje la extensión de MPF hasta que haga tope.

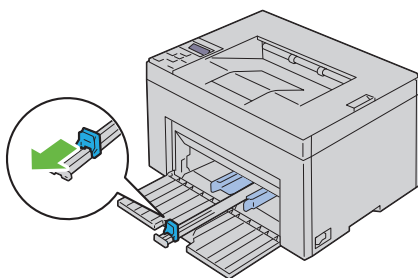

- 6 Ajuste las guías de anchura del papel hasta la anchura máxima.

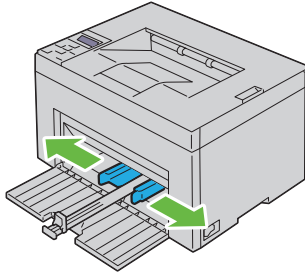

- 7** Antes de cargar el material de impresión, airee las hojas para evitar que se peguen entre sí. Alinee los bordes de la pila sobre una superficie plana.

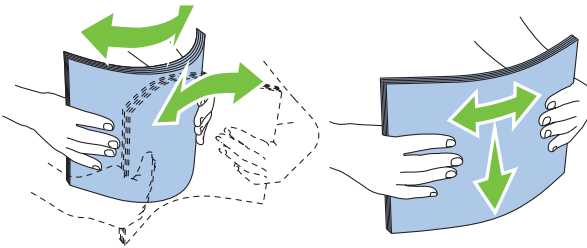

- 8** Cargue material de impresión en el MPF con el borde superior hacia delante y la cara de impresión recomendada hacia arriba.

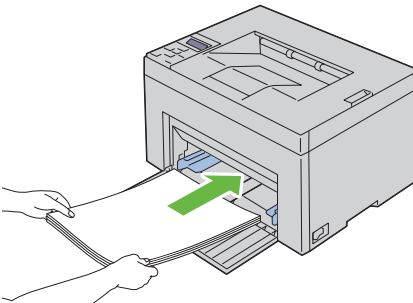

- 9** Ajuste las guías de anchura hasta que reposen contra los bordes de la pila del material de impresión.

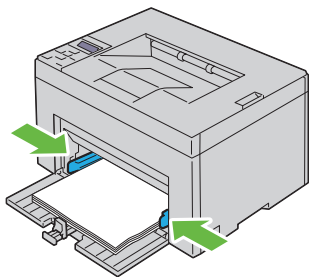

- 10** Mueva la guía de longitud hacia la impresora hasta que toque el material de impresión.

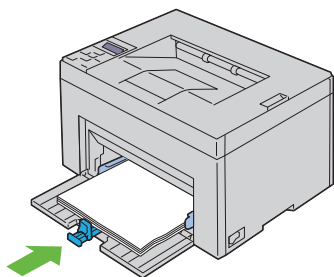

 **NOTA:** En función del tamaño del material de impresión, mueva primero la guía de longitud hacia atrás hasta que haga tope y, después, mueva la extensión del MPF hasta que toque el material de impresión.

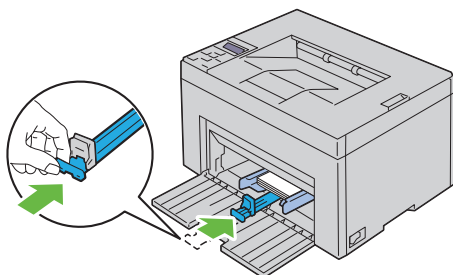

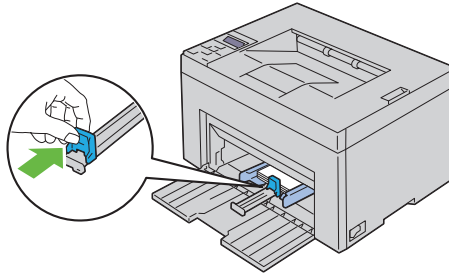

- 11** Inserte el PSI en la impresora y, después, alinee el PSI con la marca en la bandeja de papel.

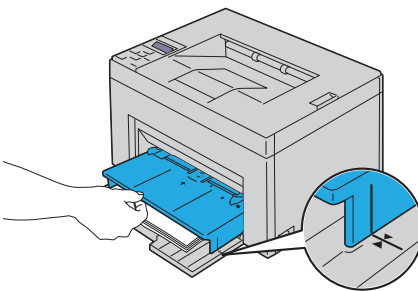
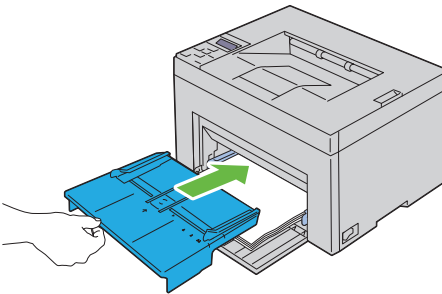

- 12** Seleccione el tipo de papel en el controlador de la impresora si el material de impresión cargado no es papel normal estándar. Si carga un material de impresión especificado por el usuario en el MPF, deberá especificar el tamaño del papel mediante el controlador de la impresora.

Carga de material de impresión en la bandeja prioritaria de inserción de hojas (PSI)

- 1 Abra la cubierta frontal.

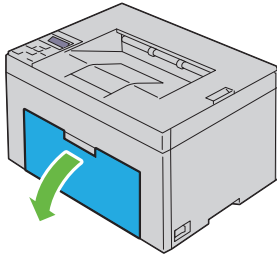

- 2 Mueva el PSI hacia delante y, después, alinee el PSI con la marca en la bandeja de papel.

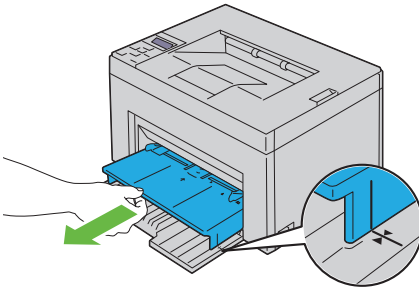

- 3 Antes de cargar el material de impresión, airee las hojas para evitar que se peguen entre sí. Alinee los bordes de la pila sobre una superficie plana.

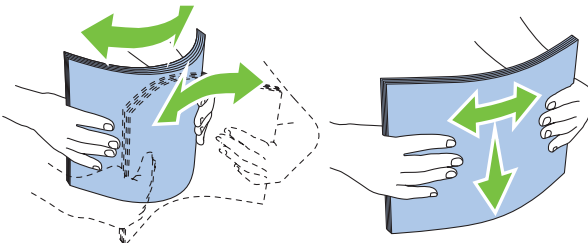

- 4** Cargue material de impresión en el PSI con el borde superior hacia delante y la cara de impresión recomendada hacia arriba.

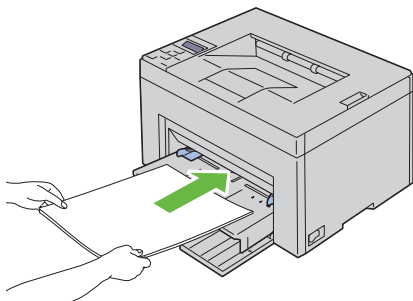

- 5** Ajuste las guías de anchura hasta que reposen contra los bordes de la pila del material de impresión.

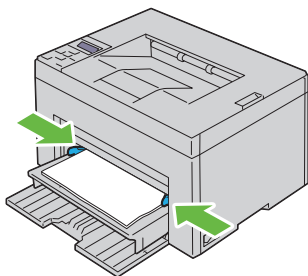



- 6** Seleccione el tipo de papel en el controlador de la impresora si el material de impresión cargado no es papel normal estándar. Si carga un material de impresión especificado por el usuario en el PSI, deberá especificar el tamaño del papel mediante el controlador de la impresora.

Instalación de los controladores de impresora en ordenadores con Windows

Identificación del estado previo de instalación del controlador de impresora (para configurar la conexión de red)

Antes de instalar el controlador de impresora en el equipo, imprima la página de configuraciones de la impresora para verificar la dirección IP de su impresora.

Panel del operador

- 1 Pulse el botón  (Menú).
 - 2 Asegúrese de que aparece Informe/Lista y, a continuación, pulse el botón .
 - 3 Asegúrese de que aparece Configuración de impresora y, a continuación, pulse el botón .
- Se imprimirá la página de configuraciones de la impresora.
- 4 Encuentre la dirección IP en **Red (Cableada/Inalámbrica)** en la página de configuraciones de la impresora.

Si la dirección IP es 0 . 0 . 0 . 0, espere unos minutos para resolver la dirección IP automáticamente y luego vuelva a imprimir la página de configuraciones de la impresora.

Si la dirección IP no se resuelve automáticamente, consulte "Asignación de una dirección IP (para el modo IPv4)" en la página 39.

Herramientas

 **NOTA:**

- 1 Haga clic en **Inicio**→ **Todos los programas**→ **Impresoras Dell**→ **Dell 1350cnw Color Printer**→ **Herramientas**.



NOTA: Cuando haya varios controladores de impresora instalados en el ordenador, se abre la ventana **Seleccionar impresora**. En tal caso, haga clic en el nombre de Dell 1350cnw Color Printer que aparece en **Nombre de la impresora** y, a continuación, haga clic en **Aceptar**.

Se abrirá la función **Herramientas** .

- 2 En la lista a la izquierda de la página seleccione **Configuración TCP/IP** . Aparece la página **Configuraciones de TCP/IP**

Si la dirección IP que se muestra es 0 . 0 . 0 . 0 (el valor predeterminado de fábrica) o 169 . 254 . xx . xx, es que no se ha asignado una dirección IP. Para asignar una a la impresora, consulte "Asignación de una dirección IP (para el modo IPv4)" en la página 39.

Deshabilitar el cortafuegos antes de instalar su impresora



NOTA: Para Windows XP, debe estar instalado el Service Pack 2 o 3.

Si utiliza uno de los siguientes operativos, debe deshabilitar el cortafuegos antes de instalar el software de la impresora Dell:

- Windows 7
- Windows Vista
- Windows Server 2008 R2
- Windows Server 2008
- Windows XP

- 1 Haga clic en **Inicio**→ **Ayuda y soporte técnico**.



NOTA: En el caso de los sistemas operativos Windows Server 2008 R2 y Windows 7, si utiliza **Ayuda En Línea**, active **Offline Help** (Ayuda fuera de línea) en la ventana **Windows Help and Support** (Ayuda y soporte técnico de Windows).

- 2 En el cuadro **Buscar**, escriba `firewall` y, a continuación, pulse **Enter**.

En la lista, haga clic en **Activar o desactivar Firewall de Windows** y siga las instrucciones que aparecen en pantalla.

Habilite el cortafuegos después de que la instalación del software de la impresora Dell esté completa.

Inserción del CD Controladores y utilidades

- 1 Inserte el CD *Controladores y utilidades* en el equipo para iniciar Navegador de Configuración Fácil.

 **NOTA:** Si el CD no se ejecuta automáticamente, haga clic en Inicio → Todos los programas (para Windows Vista y Windows 7) → Accesorios (para Windows Vista y Windows 7) → Ejecutar y, a continuación, escriba D:\setup_assist.exe (donde D es la letra de la unidad de su CD) y luego haga clic en Aceptar.

Configuración de conexión directa

Para instalar el controlador de impresora basado en host

- 1 Haga clic en **Instalación del Software**.
- 2 Seleccione **Instalación Personal** y, a continuación, haga clic en **Siguiente**.
- 3 Siga las instrucciones que aparecen en pantalla para conectar el ordenador y la impresora con un cable USB y, a continuación, encienda la impresora. Se iniciará la instalación Plug and Play y el software de instalación pasará a la siguiente página automáticamente.

 **NOTA:** Si el software de instalación no pasa automáticamente a la siguiente página, haga clic en **Instalar**.

- 4 Haga clic en **Finalizar** para salir del asistente cuando aparezca la pantalla ¡Felicitaciones!. Si fuera necesario, haga clic en **Imprimir página de prueba** para imprimir una página de prueba.

Impresión en USB

Una impresora personal es una impresora conectada al equipo o a un servidor de impresión mediante un cable USB. Si la impresora está conectada a una red y no a su equipo, consulte "Configuración de conexión en red" en la página 59.

Para la instalación del controlador de impresora XPS (especificación del papel en XML)

 **NOTA:** Descargue e instale el controlador de impresora XPS en support.dell.com/support



NOTA:El controlador XPS puede utilizarse en los siguientes sistemas operativos: Windows 7, Windows 7 64-bit Edition, Windows Vista, Windows Vista 64-bit Edition, Windows Server 2008 R2, Windows Server 2008 y Windows Server 2008 64-bit Edition.

Windows Vista o Windows Vista 64-bit Edition

- 1 Extraiga el archivo zip que ha descargado en la ubicación que desee.
- 2 Haga clic en **Inicio**→ **Panel de control**→ **Hardware y sonido**→ **Impresoras**.
- 3 Haga clic en **Agregar una impresora local**.
- 4 Haga clic en **Agregar una impresora local**.
- 5 Seleccione el puerto conectado a este producto y, a continuación, haga clic en **Siguiente**.
- 6 Haga clic en **Utilizar disco** para mostrar el cuadro de diálogo **Instalar desde disco**.
- 7 Haga clic en **Examinar** y, a continuación, seleccione la carpeta extraída en paso 1.
- 8 Haga clic en **Aceptar**.
- 9 Seleccione el nombre de la impresora y haga clic en **Siguiente**.
- 10 Para cambiar el nombre de la impresora, introduzca el nombre de la impresora en el cuadro **Nombre de la impresora**. Para utilizar esta impresora como predeterminada, seleccione la casilla que se muestra bajo **Nombre de la impresora**. Haga clic en **Siguiente**.

Se iniciará la instalación.

Si se muestra el cuadro de diálogo **Control de cuentas de usuario**, haga clic en **Continuar**.



NOTA:Si es usted administrador del PC, haga clic en **Continuar**; en caso contrario, póngase en contacto con el administrador para proseguir con la acción deseada.

- 11 Cuando finalice la instalación del controlador, haga clic en **Imprimir página de prueba** para imprimir una página de prueba.
- 12 Haga clic en **Finalizar**.

Windows Server 2008 o Windows Server 2008 64-bit Edition



NOTA: Debe iniciar la sesión como administrador.

- 1 Extraiga el archivo zip que ha descargado en la ubicación que desee.
- 2 Haga clic en **Inicio**→ **Panel de control**→ **Hardware y sonido**→ **Impresoras**.
- 3 Haga clic en **Agregar una impresora local**.
- 4 Haga clic en **Agregar una impresora local**.
- 5 Seleccione el puerto conectado a este producto y, a continuación, haga clic en **Siguiente**.
- 6 Haga clic en **Utilizar disco** para mostrar el cuadro de diálogo **Instalar desde disco**.
- 7 Haga clic en **Examinar** y, a continuación, seleccione la carpeta extraída en paso 1.
- 8 Haga clic en **Aceptar**.
- 9 Seleccione el nombre de la impresora y haga clic en **Siguiente**.
- 10 Para cambiar el nombre de la impresora, introduzca el nombre de la impresora en el cuadro **Nombre de la impresora**.
Para utilizar esta impresora como predeterminada, seleccione la casilla **Configurar esta impresora como predeterminada**. Haga clic en **Siguiente**.
Se iniciará la instalación.
- 11 Si no desea compartir la impresora, seleccione **Do not share this printer (No compartir esta impresora)**. Si decide compartir la impresora, seleccione **Share this printer so that others on your network can find and use it (Compartir esta impresora para que otros usuarios de la red puedan buscarla y usarla)**. Haga clic en **Siguiente**.
- 12 Cuando finalice la instalación del controlador, haga clic en **Imprimir página de prueba** para imprimir una página de prueba.
- 13 Haga clic en **Finalizar**.

Windows 7, Windows 7 64-bit Edition o Windows Server 2008 R2

- 1 Extraiga el archivo zip que ha descargado en la ubicación que desee.
- 2 Haga clic en **Inicio**→ **Devices and Printers (Dispositivos e impresoras)**.

- 3 Haga clic en **Agregar una impresora local**.
- 4 Si utiliza Windows Server 2008 R2, haga clic en **Add a local or network printer as an administrator (Agregar una impresora local o de red como administrador)**.

Si se muestra el cuadro de diálogo **Control de cuentas de usuario**, haga clic en **Sí**.

 **NOTA:** Si es usted administrador del PC, haga clic en **Sí**; en caso contrario, póngase en contacto con el administrador para proseguir con la acción deseada.

- 5 Haga clic en **Agregar una impresora local**.
- 6 Seleccione el puerto conectado a este producto y, a continuación, haga clic en **Siguiente**.
- 7 Haga clic en **Utilizar disco** para mostrar el cuadro de diálogo **Instalar desde disco**.
- 8 Haga clic en **Examinar** y, a continuación, seleccione la carpeta extraída en paso 1.
- 9 Haga clic en **Aceptar**.
- 10 Seleccione el nombre de la impresora y haga clic en **Siguiente**.
- 11 Para cambiar el nombre de la impresora, introduzca el **nombre de la impresora** en el cuadro Nombre de la impresora y, a continuación, haga clic en **Siguiente**.
Se iniciará la instalación.
- 12 Si no desea compartir la impresora, seleccione **Do not share this printer (No compartir esta impresora)**. Si decide compartir la impresora, seleccione **Share this printer so that others on your network can find and use it (Compartir esta impresora para que otros usuarios de la red puedan buscarla y usarla)**. Haga clic en **Siguiente**.
- 13 Cuando finalice la instalación del controlador, haga clic en **Imprimir página de prueba** para imprimir una página de prueba. Para utilizar esta impresora como predeterminada, seleccione la casilla **Configurar esta impresora como predeterminada**.
- 14 Haga clic en **Finalizar**.

Configuración de conexión en red

Configuración de la impresora en una red local

Para instalar el controlador de impresora basado en host

- 1 Haga clic en **Instalación del Software**.
- 2 Haga clic en **Instalación en Red** y, a continuación, haga clic en **Siguiente**.
- 3 Haga clic en **Instalación Local** y, a continuación, haga clic en **Siguiente**.
- 4 Seleccione la impresora que desea instalar en la lista de impresoras y, a continuación, haga clic en **Siguiente**. Si la impresora no aparece en la lista, haga clic en **Refrescar** para actualizar la lista o haga clic en **Agregar Impresora** para agregar una impresora a la lista manualmente. Podrá especificar la dirección de IP y el nombre de puerto en este momento.

Si ha instalado esta impresora en un equipo servidor, active la casilla de verificación **Estoy instalando esta impresora en el servidor**.

 **NOTA:** Si utiliza AutoIP, aparecerá 0.0.0.0 en el instalador. Antes de poder continuar, deberá especificar una dirección IP válida.

 **NOTA:** Si está utilizando alguno de los siguientes sistemas operativos, se muestra una alerta de seguridad de Windows:

- Windows Vista
- Windows Vista 64-bit Edition
- Windows Server 2008
- Windows Server 2008 64-bit Edition
- Windows Server 2008 R2 64-bit Edition
- Windows 7
- Windows 7 64-bit Edition

Para seguir instalando el controlador de impresora basado en host, haga clic en **Desbloquear o Permitir acceso** (para Windows Server 2008 R2 y Windows 7).

- 5 Especifique la configuración de la impresora y, a continuación, haga clic en **Siguiente**.
 - a Escriba el nombre de la impresora.

- b Si desea que otros usuarios de la red tengan acceso a esta impresora, seleccione **Compartir esta impresora con otros ordenadores en la red** y especifique un nombre compartido que los usuarios puedan identificar fácilmente.
 - c Si desea definir una impresora como predeterminada, active la casilla de verificación **Configurar esta impresora como predeterminada**.
- 6 Seleccione el software y la documentación que desea instalar y, a continuación, haga clic en **Siguiente**. Podrá especificar las carpetas para instalar el software y la documentación de Dell. Para cambiar las carpetas, haga clic en **Examinar**.
 - 7 Haga clic en **Finalizar** para salir del asistente cuando aparezca la pantalla ¡Felicitaciones!. Si fuera necesario, haga clic en **Imprimir página de prueba** para imprimir una página de prueba.

Para la instalación del controlador de impresora XPS (especificación del papel en XML)



NOTA: Descargue e instale el controlador de impresora XPS en support.dell.com/support



NOTA: El controlador XPS puede utilizarse en los siguientes sistemas operativos: Windows 7, Windows 7 64-bit Edition, Windows Vista, Windows Vista 64-bit Edition, Windows Server 2008 R2, Windows Server 2008 y Windows Server 2008 64-bit Edition.

Windows Vista o Windows Vista 64-bit Edition

- 1 Extraiga el archivo zip que ha descargado en la ubicación que desee.
- 2 Haga clic en **Inicio** → **Panel de control** → **Hardware y sonido** → **Impresoras**.
- 3 Haga clic en **Agregar una impresora local**.
- 4 Haga clic en **Agregar una impresora de red, inalámbrica o Bluetooth**.
- 5 Seleccione la impresora o haga clic en **La impresora deseada no está en la lista**.
- 6 Seleccione **Agregar una impresora por medio de una dirección TCP/IP o un nombre de host** y, a continuación, haga clic en **Siguiente**.

- 7 Seleccione **TCP/IP Device (Dispositivo TCP/IP)** en **Device type (Tipo de dispositivo)**, especifique la dirección IP en **Nombre de host o dirección IP** y, a continuación, haga clic en **Siguiente**.

Si se muestra el cuadro de diálogo **Control de cuentas de usuario**, haga clic en **Continuar**.

 **NOTA:** Si es usted administrador del PC, haga clic en **Continuar**; en caso contrario, póngase en contacto con el administrador para proseguir con la acción deseada.

- 8 Haga clic en **Utilizar disco** para mostrar el cuadro de diálogo **Instalar desde disco**.
- 9 Haga clic en **Examinar** y, a continuación, seleccione la carpeta extraída en paso 1 antes de hacer clic en **Aceptar**.
- 10 Seleccione el nombre de la impresora y haga clic en **Siguiente**.
- 11 Para cambiar el nombre de la impresora, introduzca el nombre de la impresora en el cuadro **Nombre de la impresora** y, a continuación, haga clic en **Siguiente**.

Para utilizar esta impresora como predeterminada, seleccione la casilla **Configurar esta impresora como predeterminada**.

Se iniciará la instalación.

Si se muestra el cuadro de diálogo **Control de cuentas de usuario**, haga clic en **Continuar**.

 **NOTA:** Si es usted administrador del PC, haga clic en **Continuar**; en caso contrario, póngase en contacto con el administrador para proseguir con la acción deseada.

- 12 Cuando finalice la instalación del controlador, haga clic en **Imprimir página de prueba** para imprimir una página de prueba.
- 13 Haga clic en **Finalizar**.

Windows Server 2008 o Windows Server 2008 64-bit Edition

 **NOTA:** Debe iniciar la sesión como administrador.

- 1 Extraiga el archivo zip que ha descargado en la ubicación que desee.
- 2 Haga clic en **Inicio** → **Panel de control** → **Hardware y sonido** → **Impresoras**.

- 3 Haga clic en **Agregar una impresora local**.
- 4 Haga clic en **Agregar una impresora de red, inalámbrica o Bluetooth**.
- 5 Seleccione su impresora o haga clic en **La impresora deseada no está en la lista**.

Cuando seleccione la impresora, vaya al paso 8.

Cuando haga clic en **La impresora deseada no está en la lista**, vaya al paso 6.

- 6 Seleccione **Agregar una impresora por medio de una dirección TCP/IP o un nombre de host** y, a continuación, haga clic en **Siguiente**.
- 7 Seleccione **TCP/IP Device (Dispositivo TCP/IP)** en **Device type (Tipo de dispositivo)**, especifique la dirección IP en **Nombre de host o dirección IP** y, a continuación, haga clic en **Siguiente**.

Si se muestra el cuadro de diálogo Control de cuentas de usuario, haga clic en **Continuar**.

- 8 Haga clic en **Utilizar disco** para mostrar el cuadro de diálogo **Instalar desde disco**.
- 9 Haga clic en **Examinar** y, a continuación, seleccione la carpeta extraída en paso 1 antes de hacer clic en **Aceptar**.
- 10 Seleccione el nombre de la impresora y haga clic en **Siguiente**.
- 11 Para cambiar el nombre de la impresora, introduzca el nombre de la impresora en el cuadro **Nombre de la impresora** y, a continuación, haga clic en **Siguiente**.

Para utilizar esta impresora como predeterminada, seleccione la casilla **Configurar esta impresora como predeterminada**.

Se iniciará la instalación.

- 12 Si no desea compartir la impresora, seleccione **Do not share this printer (No compartir esta impresora)**. Si decide compartir la impresora, seleccione **Share this printer so that others on your network can find and use it (Compartir esta impresora para que otros usuarios de la red puedan buscarla y usarla)**. Haga clic en **Siguiente**.
- 13 Cuando finalice la instalación del controlador, haga clic en **Imprimir página de prueba** para imprimir una página de prueba.

14 Haga clic en **Finalizar**.

Windows Server 2008 R2

- 1 Extraiga el archivo zip que ha descargado en la ubicación que desee.
- 2 Haga clic en **Inicio**→ **Devices and Printers** (Dispositivos e impresoras).
- 3 Haga clic en **Agregar una impresora local**.
- 4 Haga clic en **Agregar una impresora de red, inalámbrica o Bluetooth**.
- 5 Seleccione su impresora o haga clic en **La impresora deseada no está en la lista**.



NOTA: Cuando haga clic en **La impresora deseada no está en la lista**, aparecerá la pantalla **Find a printer by name or TCP/IP address** (Buscar una impresora por nombre o dirección TCP/IP). Busque su impresora en esta pantalla.

Si se muestra el cuadro de diálogo **Control de cuentas de usuario**, haga clic en **Sí**.



NOTA: Si es usted administrador del PC, haga clic en **Sí**; en caso contrario, póngase en contacto con el administrador para proseguir con la acción deseada.

- 6 Haga clic en **Utilizar disco** para mostrar el cuadro de diálogo **Instalar desde disco**.
- 7 Haga clic en **Examinar** y, a continuación, seleccione la carpeta extraída en paso 1 antes de hacer clic en **Aceptar**.
- 8 Seleccione el nombre de la impresora y haga clic en **Siguiente**.
- 9 Para cambiar el nombre de la impresora, introduzca el nombre de la impresora en el cuadro **Nombre de la impresora** y, a continuación, haga clic en **Siguiente**.
- 10 Si no desea compartir la impresora, seleccione **Do not share this printer** (**No compartir esta impresora**). Si decide compartir la impresora, seleccione **Share this printer so that others on your network can find and use it** (**Compartir esta impresora para que otros usuarios de la red puedan buscarla y usarla**).
- 11 Haga clic en **Siguiente**.
Se iniciará la instalación.

- 12 Cuando finalice la instalación del controlador, haga clic en **Imprimir página de prueba** para imprimir una página de prueba. Para utilizar esta impresora como predeterminada, seleccione la casilla **Configurar esta impresora como predeterminada**.
- 13 Haga clic en **Finalizar**.

Windows 7 o Windows 7 64-bit Edition

- 1 Extraiga el archivo zip que ha descargado en la ubicación que desee.
- 2 Haga clic en **Inicio**→ **Devices and Printers** (Dispositivos e impresoras).
- 3 Haga clic en **Agregar una impresora local**.
- 4 Haga clic en **Agregar una impresora de red, inalámbrica o Bluetooth**.
- 5 Seleccione su impresora o haga clic en **La impresora deseada no está en la lista**.

Cuando seleccione la impresora, vaya al paso paso 8.

Cuando haga clic en **La impresora deseada no está en la lista**, vaya al paso paso 6.

- 6 Seleccione **Agregar una impresora por medio de una dirección TCP/IP o un nombre de host** y, a continuación, haga clic en **Siguiente**.
- 7 Seleccione **TCP/IP Device (Dispositivo TCP/IP)** en **Device type (Tipo de dispositivo)**, especifique la dirección IP en **Nombre de host o dirección IP** y, a continuación, haga clic en **Siguiente**.

Si se muestra el cuadro de diálogo **Control de cuentas de usuario**, haga clic en **Sí**.

 **NOTA:** Si es usted administrador del PC, haga clic en **Sí**; en caso contrario, póngase en contacto con el administrador para proseguir con la acción deseada.

- 8 Haga clic en **Utilizar disco** para mostrar el cuadro de diálogo **Instalar desde disco**.
- 9 Haga clic en **Examinar** y, a continuación, seleccione la carpeta extraída en paso 1 antes de hacer clic en **Aceptar**.
- 10 Seleccione el nombre de la impresora y haga clic en **Siguiente**.

- 11 Para cambiar el nombre de la impresora, introduzca el nombre de la impresora en el cuadro **Nombre de la impresora** y, a continuación, haga clic en **Siguiente**.

Se iniciará la instalación.

- 12 Cuando finalice la instalación del controlador, haga clic en **Imprimir página de prueba** para imprimir una página de prueba. Para utilizar esta impresora como predeterminada, seleccione la casilla **Configurar esta impresora como predeterminada**.

- 13 Haga clic en **Finalizar**.



NOTA: Podrá definir **Dell Printer Configuration Web Tool** para que le envíe un e-mail cuando la impresora necesite suministros o intervención del usuario.

Para obtener más información acerca de **Alerta de E-Mail**, consulte "Aviso de e-mail" en la página 116.

Configuración de la impresora en una red remota

Antes de realizar la instalación

Antes de iniciar la instalación remota, realice los procedimientos siguientes.

Permitir que el controlador de impresión diferida acepte conexiones de clientes.



NOTA: Este paso es obligatorio para Windows XP 64-bit Edition, Windows Vista, Windows Vista 64-bit Edition, Windows Server 2003, Windows Server 2003 x64 Edition, Windows Server 2008, Windows Server 2008 64-bit Edition, Windows Server 2008 R2, Windows 7 y Windows 7 64-bit Edition.

Para Windows XP 64-bit Edition, Windows Vista, Windows Server 2003 y Windows Server 2008:

- 1 Haga clic en **Inicio** → **Todos los programas** (en Windows Vista solo) → **Accesorios** (en Windows Vista solo) → **Ejecutar**.
- 2 Escriba `gpedit.msc` y luego haga clic en **Aceptar**.
- 3 Haga clic en **Configuración del equipo** → **Plantillas administrativas** → **Impresoras**.
- 4 Haga clic con el botón derecho en **Permitir que el administrador de trabajos de impresión acepte conexiones cliente** y seleccione **Propiedades**.

- 5 En la ficha **Configuración**, seleccione **Habilitada** y haga clic en **Aceptar**.
- 6 Reinicie el equipo.

En **Windows Server 2008 R2** y **Windows 7**:

- 1 Haga clic en **Inicio** → **Todos los programas** (en **Windows 7** solo) → **Accesorios** (en **Windows 7** solo) → **Ejecutar**.
- 2 Escriba `gpedit.msc` y luego haga clic en **Aceptar**.
- 3 Haga clic en **Configuración del equipo** → **Plantillas administrativas** → **Impresoras**.
- 4 Haga clic con el botón derecho en **Permitir que el administrador de trabajos de impresión acepte conexiones cliente** y seleccione **Editar**.
- 5 Seleccione **Habilitado** y, a continuación, haga clic en **Aceptar**.
- 6 Reinicie el equipo.

Compartir el archivo del servidor de seguridad y la impresora.



NOTA: Este paso es obligatorio para **Windows XP**, **Windows XP 64-bit Edition**, **Windows Vista**, **Windows Vista 64-bit Edition**, **Windows Server 2008**, **Windows Server 2008 64-bit Edition**, **Windows Server 2008 R2**, **Windows 7** y **Windows 7 64-bit Edition**.

En **Windows XP**:

- 1 Haga clic en **Inicio** → **Panel de control**.
- 2 Seleccione **Centro de seguridad**.
- 3 Haga clic en **Firewall de Windows**.
- 4 En la ficha **Excepciones**, active la casilla de verificación **Compartir archivos e impresoras** y, a continuación, haga clic en **Aceptar**.

En **Windows Vista**:

- 1 Haga clic en **Inicio** → **Panel de control**.
- 2 Seleccione **Seguridad**.
- 3 Haga clic en **Firewall de Windows**.
- 4 Haga clic en **Cambiar la configuración**.
- 5 Haga clic en **Continuar**.
- 6 En la ficha **Excepciones**, active la casilla de verificación **Compartir archivos e impresoras** y, a continuación, haga clic en **Aceptar**.

En Windows Server 2008:

- 1 Haga clic en **Inicio** → **Panel de control**.
- 2 Haga doble clic en **Firewall de Windows**.
- 3 Haga clic en **Cambiar la configuración**.
- 4 En la ficha **Excepciones**, active la casilla de verificación **Compartir archivos e impresoras** y, a continuación, haga clic en **Aceptar**.

En Windows Server 2008 R2 y Windows 7:

- 1 Haga clic en **Inicio** → **Panel de control**.
- 2 Seleccione **System and Security (Sistema y seguridad)**.
- 3 Haga clic en **Firewall de Windows**.
- 4 Haga clic en **Allow a program or feature through Windows Firewall (Permitir un programa o una característica a través de Firewall de Windows)**.
- 5 Si las casillas de verificación de **Allowed programs and features (Programas y características permitidos)**: se muestran atenuadas, haga clic en **Cambiar la configuración**.
- 6 Active la casilla de verificación **Compartir archivos e impresoras**. La casilla de verificación **Home/Work (Private) (Doméstica/trabajo (privada))** o **Public (Pública)** se marcará automáticamente conforme a su configuración.
Si aparece el cuadro de diálogo **File and Printer Sharing Properties (Propiedades de Compartir archivos e impresoras)**, haga clic en **Aceptar**.
- 7 Haga clic en **Aceptar**.

Iniciar Registro Remoto



NOTA: Este paso es obligatorio para Windows Vista, Windows Vista 64-bit Edition, Windows 7 y Windows 7 64-bit Edition.

- 1 Haga clic en **Inicio** → **Panel de control**.
- 2 Seleccione **Sistema y mantenimiento (System and Security (Sistema y seguridad))** en Windows 7).
- 3 Haga clic en **Herramientas administrativas**.
- 4 Haga doble clic en **Servicios**.

- 5 Haga clic en **Continuar** (sólo en Windows Vista).
- 6 Haga clic con el botón derecho en **Registro remoto** y seleccione **Iniciar**.
- 7 Haga clic con el botón derecho en **Registro remoto** y seleccione **Propiedades**.
- 8 Cambie **Tipo de inicio** a **Automático** y haga clic en **Aceptar**.

Deshabilitar Control de Cuenta de Usuario



NOTA:La deshabilitación del Control de cuentas de usuario podría dejar el sistema desprotegido frente a ataques de virus.



NOTA:Este paso es obligatorio para Windows Vista, Windows Vista 64-bit Edition, Windows Server 2008, Windows Server 2008 64-bit Edition, Windows Server 2008 R2, Windows 7 y Windows 7 64-bit Edition.

En Windows Vista:

- 1 Haga clic en **Inicio** → **Panel de control**.
- 2 Seleccione **Cuentas de usuario y protección infantil**.
- 3 Haga clic en **Cuentas de usuario**.
- 4 Haga clic en **Activar o desactivar el Control de cuentas de usuario**.
- 5 Haga clic en **Continuar**.
- 6 Desactive la casilla de verificación **Usar el Control de cuentas de usuario (UAC) para ayudar a proteger el equipo**.
- 7 Reinicie el equipo.

En Windows Server 2008:

- 1 Haga clic en **Inicio** → **Panel de control**.
- 2 Haga doble clic en **Cuentas de usuario**.
- 3 Haga clic en **Activar o desactivar el Control de cuentas de usuario**.
- 4 Haga clic en **Continuar**.
- 5 Desactive la casilla de verificación **Usar el Control de cuentas de usuario (UAC) para ayudar a proteger el equipo**.
- 6 Haga clic en **Aceptar**.
- 7 Reinicie el equipo.

En Windows Server 2008 R2:

- 1 Haga clic en Inicio → Panel de control.
- 2 Seleccione Cuentas de usuario.
- 3 Haga clic en Cuentas de usuario.
- 4 Haga clic en Change User Account Control Settings (Cambiar configuración de Control de cuentas de usuario).
- 5 Mueva el control deslizante totalmente hacia abajo y haga clic en Aceptar.
- 6 Haga clic en Sí.
- 7 Reinicie el equipo.

En Windows 7:

- 1 Haga clic en Inicio → Panel de control.
- 2 Seleccione Cuentas de usuario y protección infantil.
- 3 Haga clic en Cuentas de usuario.
- 4 Haga clic en Change User Account Control Settings (Cambiar configuración de Control de cuentas de usuario).
- 5 Mueva el control deslizante totalmente hacia abajo y haga clic en Aceptar.
- 6 Haga clic en Sí en el cuadro de diálogo Control de cuentas de usuario.
- 7 Reinicie el equipo.

Activar la detección de redes y el uso compartido de archivos para todas las redes públicas



NOTA: Este paso es obligatorio cuando se utiliza Windows Vista, Windows Vista 64-bit Edition, Windows Server 2008, Windows Server 2008 64-bit Edition, Windows Server 2008 R2, Windows 7 y Windows 7 64-bit Edition para el equipo servidor.

Para Windows 7, Windows 7 64-bit Edition o Windows Server 2008 R2

- 1 Haga clic en Inicio → Panel de control → Redes e Internet → Centro de redes y recursos compartidos → Cambiar opciones de uso compartido avanzado.
- 2 Para que su ordenador pueda ser encontrado en la red y permitir a otros ordenadores de la red compartir las carpetas y archivos de su ordenador, haga clic en Activar la detección de redes.
- 3 Haga clic en Guardar los cambios.

- 4 Si aparece el cuadro de diálogo **Control de cuentas de usuario**, haga clic en **Sí**.

Para **Windows Vista, Windows Vista 64-bit Edition, Windows Server 2008 y Windows Server 2008 64-bit Edition**:

- 1 Haga clic en **Inicio** → **Red**.
- 2 Haga clic con el botón derecho en **Red** y seleccione **Propiedades**.
Aparece la pantalla del **Centro de redes y recursos compartidos**.
- 3 Haga clic en la flecha hacia abajo situada al lado de **Detección de redes**.
- 4 Para que su ordenador pueda ser encontrado en la red y permitir a otros ordenadores de la red compartir las carpetas y archivos de su ordenador, haga clic en **Activar la detección de redes**.
- 5 Haga clic en **Aplicar**.
- 6 Si aparece el cuadro de diálogo **Control de cuentas de usuario**, confirme que la acción que muestra es la que desea y, a continuación, haga clic en **Continuar**.

Deshabilitar el uso compartido simple de archivos



NOTA: Este paso es necesario para **Windows XP y Windows XP 64-bit Edition**.

- 1 Haga clic en **Inicio** → **Panel de control**.
- 2 Seleccione **Apariencia y temas**.
- 3 Seleccione **Opciones de carpeta**.
- 4 En la ficha **Ver**, desactive la casilla de verificación **Utilizar uso compartido simple de archivos (recomendado)** y, a continuación, haga clic en **Aceptar**.
- 5 Haga clic en **Inicio** → **Panel de control**.
- 6 Seleccione **Rendimiento y mantenimiento**.
- 7 Seleccione **Herramientas administrativas**.
- 8 Haga clic en **Directiva de seguridad local**.
- 9 Haga clic en **Directivas locales** → **Opciones de seguridad**.
- 10 Haga clic con el botón derecho en **Acceso de red: modelo de seguridad y para compartir para cuentas locales** y seleccione **Propiedades**.
- 11 Asegúrese de que **Clásico: usuarios locales autenticados como ellos mismos** está seleccionado.

Instalación del controlador de impresora



NOTA:No se admite la instalación en Windows XP Home Edition, Windows Vista Home Basic, Windows Vista Home Premium, Windows Vista x64 Home Basic, Windows Vista x64 Home Premium, Windows 7 Starter, Windows 7 Home Basic, Windows 7 Home Premium, Windows 7 x64 Home Basic ni Windows 7 x64 Home Premium.

- 1** Introduzca el CD Drivers and Utilities (Controladores y utilidades) suministrado con la impresora en su PC. El archivo Navegador de Configuración Fácil se inicia automáticamente.
- 2** Haga clic en **Instalación del Software**.
Aparece la pantalla **Instalación del software y el controlador de la impresora**.
- 3** Haga clic en **Instalación en Red** y, a continuación, haga clic en **Siguiente**.
- 4** Haga clic en **Instalación Remota** y, a continuación, haga clic en **Siguiente**.
- 5** Escriba el nombre de usuario y la contraseña del administrador del ordenador cliente y, a continuación, seleccione los clientes o servidores antes de hacer clic en **Siguiente**.



NOTA:Si está utilizando alguno de los siguientes sistemas operativos, se muestra una alerta de seguridad de Windows:

- Windows Vista
- Windows Vista 64-bit Edition
- Windows Server 2008
- Windows Server 2008 64-bit Edition
- Windows Server 2008 R2 64-bit Edition
- Windows 7
- Windows 7 64-bit Edition

Para seguir instalando el controlador de impresora basado en host, haga clic en **Desbloquear o Permitir acceso** (para Windows Server 2008 R2 y Windows 7).

- 6** Compruebe si la impresora que va a instalar aparece en **Seleccionar impresora** y, a continuación, haga clic en **Siguiente**.



NOTA:Si la impresora que va a instalar no aparece en **Seleccionar impresora**, pruebe los siguientes pasos:

- Haga clic en **Actualizar** para refrescar la información.

- Haga clic en **Agregar Impresora** y, a continuación, introduzca un nombre de puerto (cualquier cadena alfanumérica de su elección) y una dirección IP existente para la impresora.
- 7 Seleccione los elementos deseados en **Configuración de la impresora** y, a continuación, haga clic en **Instalar**.
 -  **NOTA:** Cuando cambie la carpeta de instalación, haga clic en **Entrada** y, a continuación, escriba la ruta y haga clic en **Aceptar** en el cuadro de diálogo **Carpeta de instalación**.
 - 8 Haga clic en **Finalizar** para salir de esta herramienta.

Configuración inalámbrica

En esta sección, se describe cómo realizar la configuración inalámbrica mediante el Navegador de Configuración Fácil.

A continuación se describen las especificaciones de la función de configuración inalámbrica:

Elemento	Especificación
Conectividad	Inalámbrica
Estándar de conectividad	Cumple IEEE 802.11b/802.11g/802.11n
Anchura de banda	2.4 GHz
Velocidad de transferencia de datos	Modo IEEE 802.11b: 11, 5.5, 2, 1 Mb/s Modo IEEE 802.11g: 54, 48, 36, 24, 18, 12, 9, 6 Mb/s Modo IEEE 802.11n: 65 Mb/s
Seguridad	64 (clave de 40 bits)/128 (clave de 104 bits) WEP, WPA-PSK (TKIP, AES), WPA2-PSK (AES) (la función de certificación IEEE 802.1x de WPA 1x no corresponde)
Configuración Wi-Fi protegida (WPS)	Configuración de pulsador (PBC), número de identificación personal (PIN)

Puede seleccionar uno de los siguientes métodos para realizar la configuración inalámbrica:

Asistente de configuración mediante conexión USB

Configuración avanzada mediante Conexión Ethernet

Panel del operador

Dell Printer Configuration Web Tool

WPS-PIN^{*1}

WPS-PBC^{*2}

^{*1} WPS-PIN (Configuración Wi-Fi[®] protegida-Número de identificación personal) es un método para autenticar y registrar los dispositivos necesarios para la configuración inalámbrica, introduciendo asignaciones de PIN en la impresora y en el ordenador. Esta configuración, realizada mediante punto de acceso, sólo está disponible cuando los puntos de acceso de su router inalámbrico admiten WPS.

^{*2} WPS-PBC (Configuración WI-FI protegida-Configuración de botón de comando) es un método para autenticar y registrar dispositivos necesarios para la configuración inalámbrica, mediante la pulsación del botón suministrado en el punto de acceso a través de los routers inalámbricos, y realizando a continuación la configuración WPS-PBC en el panel de operador. Esta configuración sólo está disponible si el punto de acceso admite WPS.



NOTA: Para obtener información sobre cómo instalar el adaptador inalámbrico, consulte "Uso del Asistente de Configuración para la configuración inalámbrica" en la página 73 o "Uso de la configuración avanzada para la configuración inalámbrica" en la página 75.

Uso del Asistente de Configuración para la configuración inalámbrica

- 1 Introduzca el CD *Controladores y utilidades* suministrado con la impresora en su ordenador. El archivo **Navegador de Configuración Fácil** se inicia automáticamente.



- 2 Haga clic en **Configuración guiada**.
- 3 Seleccione **Conexión inalámbrica** y, a continuación, haga clic en **Siguiente**.

Aparece la ventana de selección del método de configuración.



- 4 Compruebe que esté seleccionado **Asistente** y, después, haga clic en **Siguiente**.
- 5 Siga las instrucciones hasta que aparezca la pantalla **Compruebe la configuración**.

- 6 Compruebe que no se muestre ningún error en el panel del operador y, después, haga clic en **NO**.
Si ve algún error, haga clic en **SÍ** y siga las instrucciones.
- 7 Haga clic en **Iniciar instalación**.
- 8 Haga clic en **Instalación Local** y, a continuación, haga clic en **Siguiente**.
- 9 Compruebe si la impresora que va a instalar aparece en **Seleccionar impresora** y, a continuación, haga clic en **Siguiente**.
 **NOTA:** Si la impresora que va a instalar no aparece en la pantalla **Seleccionar impresora**, pruebe los siguientes pasos:
 - Haga clic en **Actualizar** para refrescar la información.
 - Haga clic en **Agregar impresora** y, a continuación, introduzca manualmente los datos de la impresora.
- 10 Seleccione los elementos deseados en la pantalla **Introducir la configuración de la impresora** y, a continuación, haga clic en **Siguiente**.
- 11 Seleccione el software que desea instalar y, a continuación, haga clic en **Instalar**.
Aparece la pantalla ¡Felicitaciones!
- 12 Haga clic en **Finalizar** para salir de esta herramienta.
La Configuración inalámbrica ha finalizado.

Uso de la configuración avanzada para la configuración inalámbrica

Para usar la Configuración avanzada, muestre la pantalla Configuración inalámbrica.

Mostrar la pantalla de configuración inalámbrica

- 1 Introduzca el CD *Controladores y utilidades* suministrado con la impresora en su ordenador. El archivo **Navegador de Configuración Fácil** se inicia automáticamente.



- 2 Haga clic en **Configuración guiada**.
- 3 Seleccione **Conexión inalámbrica** y, a continuación, haga clic en **Siguiente**.

Aparece la ventana de selección del método de configuración.



- 4 Seleccione **Opciones avanzadas**.

Seleccione un método de conexión entre los siguientes

- Cable Ethernet
- WPS-PIN

- WPS-PBC
- Panel del operador
- Dell Printer Configuration Web Tool

Cable Ethernet

- 1 Seleccione **Cable Ethernet** y, a continuación, haga clic en **Siguiente**.
- 2 Siga las instrucciones y, a continuación, haga clic en **Siguiente**.
Se muestra la pantalla **Herramienta de configuración avanzada**.
- 3 Seleccione la impresora que desea configurar en la pantalla **Seleccionar impresora** y, a continuación, haga clic en **Siguiente**.



NOTA: Si la impresora que va a configurar no aparece en la pantalla **Seleccionar impresora**, pruebe los siguientes pasos:

- Haga clic en **Actualizar** para refrescar la información.
- Haga clic en **Introducir dirección IP** y, a continuación, indique la dirección IP de su impresora.

- 4 Introduzca el **SSID**.
- 5 Seleccione el **Tipo de red inalámbrica**.
- 6 Especifique la configuración de seguridad y, a continuación, haga clic en **Siguiente**.
Se muestra la pantalla **Configuración de Dirección IP**.
- 7 Seleccione **Modo IP** en función del esquema de su red.
Si selecciona **IPv4**:

Configure lo siguiente:

- a Seleccione **Tipo**.
- b Especifique los siguientes elementos:
 - **Dirección IP** de su impresora
 - **Máscara de subred**
 - **Dirección de puerta de enlace**

Si selecciona **IPv6**:

Configure lo siguiente:

- a Seleccione **Usar dirección manual**.
- b Introduzca la dirección IP de su impresora.
- c Introduzca la dirección de pasarela de su red.

Si selecciona **Doble pila** (IPv4 y IPv6):

Configure ambos ajustes (IPv4 y IPv6)

- 8 Haga clic en **Siguiente**.
- 9 Compruebe que se muestre la configuración inalámbrica y, después, haga clic en **Aplicar**.

Se muestra la pantalla **Configuración Completa**

- 10 Haga clic en **Siguiente**.
- 11 Siga las instrucciones hasta que aparezca la pantalla **Compruebe la configuración** y, a continuación, haga clic en **Siguiente**.
- 12 Compruebe que no se muestre ningún error en el panel del operador y, después, haga clic en **NO** en la pantalla **Compruebe la configuración**.

 **NOTA:** Si ve algún error, haga clic en **SÍ** y siga las instrucciones.



- 13 Haga clic en **Iniciar instalación**.
- 14 Haga clic en **Instalación Local** y, a continuación, haga clic en **Siguiente**.
- 15 Compruebe si la impresora que va a instalar aparece en **Seleccionar impresora** y, a continuación, haga clic en **Siguiente**.

 **NOTA:** Si la impresora que va a instalar no aparece en la pantalla **Seleccionar impresora**, pruebe los siguientes pasos:

- Haga clic en **Actualizar** para refrescar la información.
- Haga clic en **Agregar impresora** y, a continuación, introduzca manualmente los datos de la impresora.

16 Configure los elementos deseados en la pantalla **Introducir la configuración de la impresora** y, a continuación, haga clic en **Siguiente**.

17 Seleccione el software que desea instalar y, a continuación, haga clic en **Instalar**.

Aparece la pantalla ¡Felicitaciones!

18 Haga clic en **Finalizar** para salir de esta herramienta.

La Configuración inalámbrica ha finalizado.

WPS-PIN

 **NOTA:** WPS-PIN (Configuración Wi-Fi protegida-Número de identificación personal) es un método para autenticar y registrar los dispositivos necesarios para la configuración inalámbrica, introduciendo asignaciones de PIN en una impresora y en un ordenador. Esta configuración, realizada mediante punto de acceso, sólo está disponible cuando los puntos de acceso de su router inalámbrico admiten WPS.

1 Haga clic en **WPS-PIN** y, a continuación, haga clic en **Siguiente**.

2 Siga las instrucciones hasta que aparezca la pantalla **Compruebe la configuración**.

3 Compruebe que no se muestre ningún error en el panel del operador y, después, haga clic en **NO** en la pantalla **Compruebe la configuración**.

 **NOTA:** Si ve algún error, haga clic en **Sí** y siga las instrucciones.



4 Haga clic en **Instalación Local** y, a continuación, haga clic en **Siguiente**.

5 Compruebe si la impresora que va a instalar aparece en **Seleccionar impresora** y, a continuación, haga clic en **Siguiente**.



NOTA: Si la impresora que va a instalar no aparece en **Seleccionar impresora**, pruebe los siguientes pasos:

- Haga clic en **Actualizar** para refrescar la información.
- Haga clic en **Agregar impresora** y, a continuación, introduzca manualmente los datos de la impresora.

6 Configure los elementos deseados en la pantalla **Introducir la configuración de la impresora** y, a continuación, haga clic en **Siguiente**.

7 Seleccione el software que desea instalar y, a continuación, haga clic en **Instalar**.

Aparece la pantalla **¡Felicitaciones!**

8 Haga clic en **Finalizar** para salir de esta herramienta.

La Configuración inalámbrica ha finalizado.

Una vez que la operación **WPS-PIN** se ha realizado con éxito y se reinicia la impresora, la conexión LAN inalámbrica ha finalizado.

WPS-PBC

 **NOTA:**WPS-PBC (Configuración WI-FI protegida-Configuración de botón de comando) es un método para autenticar y registrar dispositivos necesarios para la configuración inalámbrica, mediante la pulsación del botón suministrado en el punto de acceso a través de los routers inalámbricos, y realizando a continuación la configuración WPS-PBC en el panel de operador. Esta configuración sólo está disponible si el punto de acceso admite WPS.

- 1 Haga clic en **WPS-PBC** y, a continuación, haga clic en **Siguiente**.
- 2 Siga las instrucciones hasta que aparezca la pantalla **Compruebe la configuración**.
- 3 Compruebe que no se muestre ningún error en el panel del operador y, después, haga clic en **NO** en la pantalla **Compruebe la configuración**.

 **NOTA:**Si ve algún error, haga clic en **Sí** y siga las instrucciones.



- 4 Haga clic en **Instalación Local** y, a continuación, haga clic en **Siguiente**.
- 5 Compruebe si la impresora que va a instalar aparece en **Seleccionar impresora** y, a continuación, haga clic en **Siguiente**.

 **NOTA:**Si la impresora que va a instalar no aparece en la pantalla **Seleccionar impresora**, pruebe los siguientes pasos:

- Haga clic en **Actualizar** para refrescar la información.
- Haga clic en **Agregar impresora** y, a continuación, introduzca manualmente los datos de la impresora.

- 6 Configure los elementos deseados en la pantalla **Introducir la configuración de la impresora** y, a continuación, haga clic en **Siguiente**.
- 7 Seleccione el software que desea instalar y, a continuación, haga clic en **Instalar**.

Aparece la pantalla **¡Felicitaciones!**

- 8 Haga clic en **Finalizar** para salir de esta herramienta.
La Configuración inalámbrica ha finalizado.

 **NOTA:** Para las operaciones **WPS-PBC** en el punto de acceso LAN inalámbrico, consulte el manual suministrado con el punto de acceso LAN inalámbrico.

Una vez que la operación **WPS-PBC** se ha realizado con éxito y se reinicia la impresora, la conexión LAN inalámbrica ha finalizado.

Panel del operador

- 1 Seleccione **Panel del operador** y, a continuación, haga clic en **Siguiente**.
- 2 Siga las instrucciones hasta que aparezca la pantalla **Compruebe la configuración**.
- 3 Compruebe que no se muestre ningún error en el panel del operador y, después, haga clic en **NO** en la pantalla **Compruebe la configuración**.

 **NOTA:** Si ve algún error, haga clic en **SÍ** y siga las instrucciones.



- 4 Haga clic en **Instalación Local** y, a continuación, haga clic en **Siguiente**.

- 5 Compruebe si la impresora que va a instalar aparece en **Seleccionar impresora** y, a continuación, haga clic en **Siguiente**.



NOTA: Si la impresora que va a instalar no aparece en la pantalla **Seleccionar impresora**, pruebe los siguientes pasos:

- Haga clic en **Actualizar** para refrescar la información.
- Haga clic en **Agregar impresora** y, a continuación, introduzca manualmente los datos de la impresora.

- 6 Configure los elementos deseados en la pantalla **Introducir la configuración de la impresora** y, a continuación, haga clic en **Siguiente**.
- 7 Seleccione el software que desea instalar y, a continuación, haga clic en **Instalar**.

Aparece la pantalla **¡Felicitaciones!**

- 8 Haga clic en **Finalizar** para salir de esta herramienta.
La Configuración inalámbrica ha finalizado.

Dell Printer Configuration Web Tool

- 1 Seleccione **Dell Printer Configuration Web Tool** y, a continuación, haga clic en **Siguiente**.
- 2 Siga las instrucciones hasta que aparezca la pantalla **Compruebe la configuración**.
- 3 Compruebe que no se muestre ningún error en el panel del operador y, después, haga clic en **NO** en la pantalla **Compruebe la configuración**.



NOTA: Si ve algún error, haga clic en **Sí** y siga las instrucciones.



4 Seleccione **Instalación Local** y, a continuación, haga clic en **Siguiente**.

5 Compruebe si la impresora que va a instalar aparece en **Seleccionar impresora** y, a continuación, haga clic en **Siguiente**.



NOTA: Si la impresora que va a instalar no aparece en la pantalla **Seleccionar impresora**, pruebe los siguientes pasos:

- Haga clic en **Actualizar** para refrescar la información.
- Haga clic en **Agregar impresora** y, a continuación, introduzca manualmente los datos de la impresora.

6 Configure los elementos deseados en la pantalla **Introducir la configuración de la impresora** y, a continuación, haga clic en **Siguiente**.

7 Seleccione el software que desea instalar y, a continuación, haga clic en **Instalar**.

Aparece la pantalla **¡Felicitaciones!**

8 Haga clic en **Finalizar** para salir de esta herramienta.

La Configuración inalámbrica ha finalizado.

Una vez que la operación **Dell Printer Configuration Web Tool** se ha realizado con éxito y se reinicia la impresora, la conexión LAN inalámbrica ha finalizado.

Creación de un nuevo entorno de red inalámbrica para su PC (cuando necesita configurar la conectividad inalámbrica con el PC)

Para red DHCP:

- 1 Configuración del ordenador para conectividad inalámbrica:



NOTA: También puede modificar la configuración inalámbrica mediante la aplicación inalámbrica que puede estar instalada en su ordenador.

En Windows XP y Windows Server 2003:

- a Seleccione **Conexiones de red** en el **Panel de control**.
- b Haga clic con el botón derecho en **Conexiones de red inalámbricas** y seleccione **Propiedades**.
- c Seleccione la pestaña **Redes inalámbricas**.
- d Asegúrese de que la casilla de verificación **Usar Windows para establecer mi configuración de red inalámbrica** está marcada.
 - a Haga clic en el botón **Opciones Avanzadas**.
 - b Seleccione **Sólo redes de equipo a equipo (ad hoc)** y cierre el cuadro de diálogo **Opciones avanzadas**.
 - c Haga clic en el botón **Agregar** para visualizar las **Propiedades de la red inalámbrica**.
 - d En la ficha **Asociación**, introduzca la siguiente información y haga clic en **OK**.



NOTA: Anote la configuración inalámbrica de la ventana **Opciones avanzadas** (paso f) y la ventana **Propiedades de red inalámbrica** (paso g). Necesitará después estas configuraciones.

Nombre de red (SSID): dell_device

Autenticación de red: Abierta

Encriptado de datos: Deshabilitado

Red Ad hoc: marcada

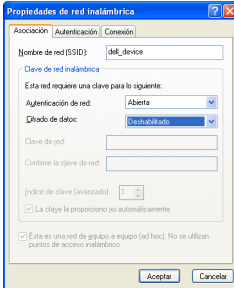

- i Haga clic en el botón **Subir** para mover la SSID recién agregada a la parte superior de la lista.
- j Haga clic en **OK** para cerrar el cuadro de diálogo **Propiedades**.

En Windows Vista:











- a Abra el **Panel de control**.
- b Seleccione **Redes e Internet**.
- c Seleccione **Centro de redes y recursos compartidos**.
- d Seleccione **Conectarse a una red**.
- e Seleccione **dell_device** en los elementos de red que aparecen en **Conectarse a una red**.
- f Seleccione **Conectarse de todas formas** en el cuadro de diálogo de aviso que indica que está entrando en un área no segura.
- g Haga clic en **Cerrar** en el cuadro de diálogo tras confirmar que la conexión se ha realizado de forma satisfactoria.

En Windows Server 2008:

- a Abra el **Panel de control**.
- b Seleccione **Centro de redes y recursos compartidos**.
- c Seleccione **Conectarse a una red**.
- d Seleccione **dell_device** en los elementos de red que aparecen en **Conectarse a una red**.
- e Seleccione **Conectarse de todas formas** en el cuadro de diálogo de aviso que indica que está entrando en un área no segura.

- f** Haga clic en **Cerrar** en el cuadro de diálogo tras confirmar que la conexión se ha realizado de forma satisfactoria.

En **Windows Server 2008 R2** y **Windows 7**:

- a** Abra el **Panel de control**.
 - b** Seleccione **Redes e Internet**.
 - c** Seleccione **Centro de redes y recursos compartidos**.
 - d** Seleccione **Conectarse a una red**.
 - e** Seleccione **dell_device** de los elementos de red mostrados en la lista de redes disponibles, y haga clic en **Conectar**.
- 2** Verifique la dirección IP asignada por AutoIP en la impresora.
- a** Pulse  (**Menú**) en el panel del operador de la impresora.
 - b** Pulse el botón  hasta que aparezca **Menú Admin** y, a continuación, pulse el botón .
 - c** Pulse el botón  hasta que aparezca **Red** y, a continuación, pulse el botón .
 - d** Pulse el botón  hasta que aparezca **TCP/IP** y, a continuación, pulse el botón .
 - e** Pulse el botón  hasta que aparezca **IPv4** y, a continuación, pulse el botón .
 - f** Pulse el botón  hasta que aparezca **Dirección IP** y, a continuación, pulse el botón .
- (Rango de dirección IP predeterminada: 169.254.xxx.yyy)

```
Dirección IP
169.254.000.041*
```

- 3** Compruebe que la dirección IP de su equipo es asignada por DHCP.

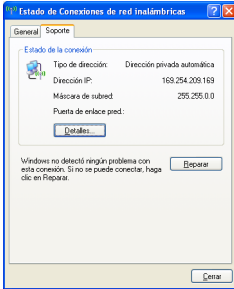

- 4 Introduzca la dirección IP en la barra de dirección de su navegador web. Aparece la página de Dell Printer Configuration Web Tool.

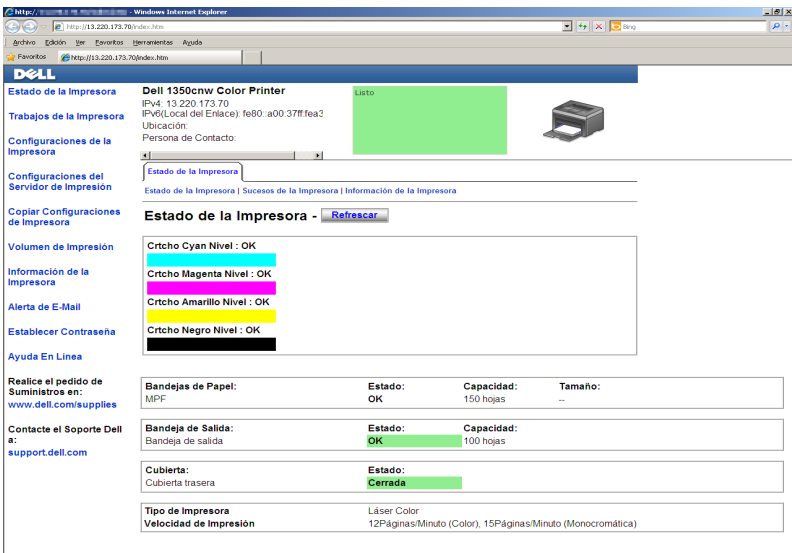

- 5 Cree la configuración inalámbrica de la impresora en la herramienta Dell Printer Configuration Web Tool.
- 6 Reinicie la impresora.
- 7 Restablezca la configuración inalámbrica en su equipo.



NOTA: Si el sistema operativo de su ordenador ofrece una aplicación de configuración inalámbrica, utilícela para modificar la configuración inalámbrica. También podrá cambiar las configuraciones inalámbricas utilizando la herramienta proporcionada con el sistema operativo. Vea las siguientes instrucciones.

En Windows XP y Windows Server 2003:

- a Abra el **Panel de control**.
- b Seleccione **Conexiones de Red**.
- c Haga clic con el botón derecho en **Conexiones de red inalámbricas** y seleccione **Propiedades**.
- d Seleccione la ficha **Redes inalámbricas**.
- e Asegúrese de que la casilla de verificación **Usar Windows para establecer mi configuración de red inalámbrica** está marcada.
- f Haga clic en **Opciones avanzadas**.
- g Puede configurar la impresora en el modo ad-hoc o infraestructura.

Para el modo ad-hoc:

Seleccione **Sólo redes de equipo a equipo (ad hoc)** y cierre el cuadro de diálogo **Opciones avanzadas**.

Para el modo infraestructura:

Seleccione **Solo redes de punto de acceso (infraestructura)** y cierre el cuadro de diálogo **Opciones avanzadas**.

- h Haga clic en **Agregar** para visualizar las **Propiedades de red inalámbrica**.
- i Introduzca el valor que desea enviar a la impresora y haga clic en **Aceptar**.
- j Haga clic en **Subir** para desplazar el valor a la parte superior de la lista.
- k Haga clic en **Aceptar** para cerrar el cuadro de diálogo **Propiedades**.

En Windows Vista:

- a Abra el **Panel de control**.
- b Seleccione **Redes e Internet**.
- c Seleccione **Centro de redes y recursos compartidos**.

- d Seleccione **Conectarse a una red**.
- e Seleccione la red y haga clic en **Conectar**.
- f Seleccione **Conectarse de todas formas** en el cuadro de diálogo de aviso que indica que está entrando en un área no segura.
- g Haga clic en **Cerrar** en el cuadro de diálogo tras confirmar que la conexión se ha realizado de forma satisfactoria.

En Windows Server 2008:

- a Abra el **Panel de control**.
- b Seleccione **Centro de redes y recursos compartidos**.
- c Seleccione **Conectarse a una red**.
- d Seleccione la red y haga clic en **Conectar**.
- e Seleccione **Conectarse de todas formas** en el cuadro de diálogo de aviso que indica que está entrando en un área no segura.
- f Haga clic en **Cerrar** en el cuadro de diálogo tras confirmar que la conexión se ha realizado de forma satisfactoria.

En Windows Server 2008 R2 y Windows 7:

- a Abra el **Panel de control**.
- b Seleccione **Redes e Internet**.
- c Seleccione **Centro de redes y recursos compartidos**.
- d Seleccione **Conectarse a una red**.
- e Seleccione la red y haga clic en **Conectar**.
- f Introduzca la **Clave de seguridad** y haga clic en **OK**, si es necesario.

Para redes con IP fija:

- 1 Configuración del ordenador para conectividad inalámbrica:



NOTA: Si el sistema operativo de su ordenador ofrece una aplicación de configuración inalámbrica, utilícela para modificar la configuración inalámbrica. También podrá cambiar las configuraciones inalámbricas utilizando la herramienta proporcionada con el sistema operativo. Vea las siguientes instrucciones.

En Windows XP y Windows Server 2003:

- a Seleccione **Conexiones de red** en el Panel de control.

- b Haga clic con el botón derecho en **Conexiones de red inalámbricas** y seleccione **Propiedades**.
- c Seleccione la pestaña **Redes inalámbricas**.
- d Asegúrese de que la casilla de verificación **Usar Windows para establecer mi configuración de red inalámbrica** está marcada.



NOTA: Asegúrese de anotar los valores actuales del equipo inalámbrico en los pasos paso d y paso f para poder restablecerlos posteriormente.

- e Haga clic en el botón **Opciones Avanzadas**.
- f Seleccione **Sólo redes de equipo a equipo (ad hoc)** y cierre el cuadro de diálogo **Opciones avanzadas**.
- g Haga clic en el botón **Agregar** para visualizar las **Propiedades de la red inalámbrica**.
- h En la ficha **Asociación**, introduzca la siguiente información y haga clic en **OK**.

Nombre de red (SSID): dell_device

Autenticación de red: Abierta

Encriptado de datos: Deshabilitado

Red Ad hoc: marcada

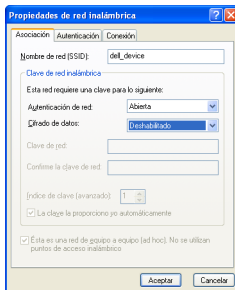

- i Haga clic en el botón **Subir** para mover la SSID recién agregada a la parte superior de la lista.
- j Haga clic en **OK** para cerrar el cuadro de diálogo **Propiedades**.

En Windows Vista:

- a Abra el **Panel de control**.

- b** Seleccione **Redes e Internet**.
- c** Seleccione **Centro de redes y recursos compartidos**.
- d** Seleccione **Conectarse a una red**.
- e** Seleccione **dell_device** en los elementos de red que aparecen en **Conectarse a una red**.
- f** Seleccione **Conectarse de todas formas** en el cuadro de diálogo de aviso que indica que está entrando en un área no segura.
- g** Haga clic en **Cerrar** en el cuadro de diálogo tras confirmar que la conexión se ha realizado de forma satisfactoria.

En **Windows Server 2008**:

- a** Abra el **Panel de control**.
- b** Seleccione **Centro de redes y recursos compartidos**.
- c** Seleccione **Conectarse a una red**.
- d** Seleccione **dell_device** en los elementos de red que aparecen en **Conectarse a una red**.
- e** Seleccione **Conectarse de todas formas** en el cuadro de diálogo de aviso que indica que está entrando en un área no segura.
- f** Haga clic en **Cerrar** en el cuadro de diálogo tras confirmar que la conexión se ha realizado de forma satisfactoria.

En **Windows Server 2008 R2 y Windows 7**:

- a** Abra el **Panel de control**.
- b** Seleccione **Redes e Internet**.
- c** Seleccione **Centro de redes y recursos compartidos**.
- d** Seleccione **Conectarse a una red**.
- e** Seleccione **dell_device** de los elementos de red mostrados en la lista de redes disponibles, y haga clic en **Conectar**.

- 2** Compruebe la dirección IP en el equipo.

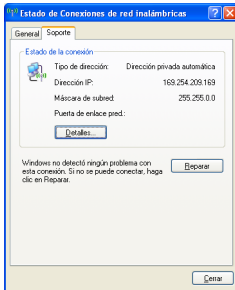

3 Configure la dirección IP en la impresora.

Consulte "Asignación de una dirección IP (para el modo IPv4)" en la página 39.

4 Introduzca la dirección IP en la barra de dirección de su navegador web.

Aparece la página de **Dell Printer Configuration Web Tool**.

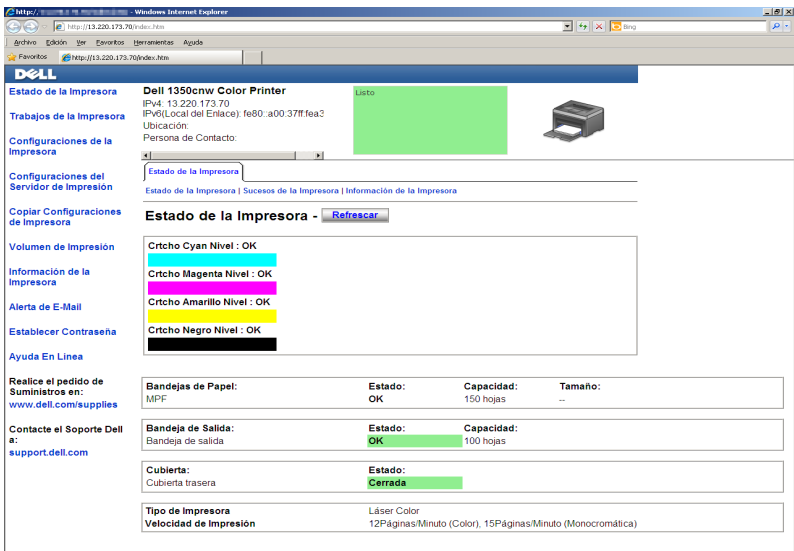

5 Cambie la configuración inalámbrica de la impresora en la herramienta **Dell Printer Configuration Web Tool**.

- 6 Reinicie la impresora.
- 7 Restablezca la configuración inalámbrica en su equipo.



NOTA: Si el sistema operativo de su ordenador ofrece una aplicación de configuración inalámbrica, utilícela para modificar la configuración inalámbrica. También podrá cambiar las configuraciones inalámbricas utilizando la herramienta proporcionada con el sistema operativo. Vea las siguientes instrucciones.

En Windows XP y Windows Server 2003:

- a Seleccione **Conexiones de red** en el Panel de control.
- b Haga clic con el botón derecho en **Conexiones de red inalámbricas** y seleccione **Propiedades**.
- c Seleccione la ficha **Redes inalámbricas**.
- d Asegúrese de que la casilla de verificación **Usar Windows para establecer mi configuración de red inalámbrica** está marcada.
- e Haga clic en **Opciones avanzadas**.
- f Puede configurar la impresora en el modo ad-hoc o infraestructura.

Para el modo ad-hoc:

Seleccione **Sólo redes de equipo a equipo (ad hoc)** y cierre el cuadro de diálogo **Opciones avanzadas**.

Para el modo infraestructura:

Seleccione **Solo redes de punto de acceso (infraestructura)** y cierre el cuadro de diálogo **Opciones avanzadas**.

- g Haga clic en **Agregar** para visualizar las **Propiedades de red inalámbrica**.
- h Introduzca el valor que desea enviar a la impresora y haga clic en **Aceptar**.
- i Haga clic en **Subir** para desplazar el valor a la parte superior de la lista.
- j Haga clic en **OK** para cerrar el cuadro de diálogo **Propiedades**.

En Windows Vista:

- a Abra el **Panel de control**.
- b Seleccione **Redes e Internet**.

- c** Seleccione **Centro de redes y recursos compartidos**.
- d** Seleccione **Conectarse a una red**.
- e** Seleccione la red y haga clic en **Conectar**.
- f** Seleccione **Conectarse de todas formas** en el cuadro de diálogo de aviso que indica que está entrando en un área no segura.
- g** Haga clic en **Cerrar** en el cuadro de diálogo tras confirmar que la conexión se ha realizado de forma satisfactoria.

En **Windows Server 2008**:

- a** Abra el **Panel de control**.
- b** Seleccione **Centro de redes y recursos compartidos**.
- c** Seleccione **Conectarse a una red**.
- d** Seleccione la red y haga clic en **Conectar**.
- e** Seleccione **Conectarse de todas formas** en el cuadro de diálogo de aviso que indica que está entrando en un área no segura.
- f** Haga clic en **Cerrar** en el cuadro de diálogo tras confirmar que la conexión se ha realizado de forma satisfactoria.

En **Windows Server 2008 R2 y Windows 7**:

- a** Abra el **Panel de control**.
- b** Seleccione **Redes e Internet**.
- c** Seleccione **Centro de redes y recursos compartidos**.
- d** Seleccione **Conectarse a una red**.
- e** Seleccione la red y haga clic en **Conectar**.
- f** Introduzca la **Clave de seguridad** y haga clic en **OK**, si es necesario.

Configuración de la impresión compartida

Podrá compartir la nueva impresora en la red mediante el CD *Controladores y utilidades* incluido con la impresora o mediante el método Apuntar e imprimir o de igual a igual de Windows. Sin embargo, si utiliza alguno de los métodos de Microsoft[®], no dispondrá de funciones como el monitor de estado y otras utilidades de la impresora, que se instalan con el CD *Controladores y utilidades*.

Si desea usar la impresora en una red, comparta la impresora e instale los controladores en todos los ordenadores de la red.



NOTA: Deberá adquirir un cable Ethernet por separado para la impresión compartida.

Para Windows® XP, Windows XP 64-bit Edition, Windows Server® 2003 y Windows Server 2003 x64 Edition

- 1 Haga clic en **Inicio** → **Impresoras y faxes**.
- 2 Haga clic con el botón derecho en el icono de la impresora y seleccione **Propiedades**.
- 3 En la ficha **Compartir**, marque la casilla de verificación **Compartir impresora** y, a continuación, escriba un nombre en el cuadro de texto **Recurso compartido**.
- 4 Haga clic en **Controladores adicionales** y seleccione los sistemas operativos de todos los clientes de red que van a utilizar esta impresora.
- 5 Haga clic en **Aceptar**.

Si los archivos no están alojados en su ordenador, se le pedirá que introduzca el CD del sistema operativo del servidor.

Para Windows Vista® y Windows Vista 64-bit Edition

- 1 Haga clic en **Inicio** → **Panel de control** → **Hardware y sonido** → **Impresoras**.
- 2 Haga clic con el botón derecho en el icono de la impresora y seleccione **Compartir**.
- 3 Haga clic en el botón **Cambiar opciones de uso compartido**.
- 4 Aparecerá **Windows necesita su permiso para continuar**.
- 5 Haga clic en el botón **Continuar**.
- 6 Marque la casilla de verificación **Compartir impresora** y, a continuación, escriba un nombre en el cuadro de texto **Recurso compartido**.
- 7 Haga clic en **Controladores adicionales** y seleccione los sistemas operativos de todos los clientes de red que van a utilizar esta impresora.
- 8 Haga clic en **Aceptar**.

Para Windows Server 2008 y Windows Server 2008 64-bit Edition

- 1** Haga clic en **Inicio** → **Panel de control** → **Impresoras**.
- 2** Haga clic con el botón derecho en el icono de la impresora y seleccione **Compartir**.
- 3** Haga clic en el botón **Cambiar opciones de uso compartido**, si existe.
- 4** Marque la casilla de verificación **Compartir impresora** y, a continuación, escriba un nombre en el cuadro de texto **Recurso compartido**.
- 5** Haga clic en **Controladores adicionales** y seleccione los sistemas operativos de todos los clientes de red que van a utilizar esta impresora.
- 6** Haga clic en **Aceptar**.

Para Windows 7, Windows 7 64-bit Edition o Windows Server 2008 R2

- 1** Haga clic en **Inicio** → **Devices and Printers (Dispositivos e impresoras)**.
- 2** Haga clic con el botón derecho en el icono de la impresora y seleccione **Propiedades de impresora**.
- 3** En la ficha **Compartir**, haga clic en el botón **Cambiar opciones de uso compartido**, si existe.
- 4** Marque la casilla de verificación **Compartir impresora** y, a continuación, escriba un nombre en el cuadro de texto **Recurso compartido**.
- 5** Haga clic en **Controladores adicionales** y seleccione los sistemas operativos de todos los clientes de red que van a utilizar esta impresora.
- 6** Haga clic en **Aplicar** y, a continuación, haga clic en **OK**.

Para comprobar que la impresora se comparte:

- Asegúrese de que el objeto de impresora de la carpeta **Impresoras, Impresoras y faxes o Dispositivos e impresoras** esté compartido. El icono de uso compartido aparece debajo del icono de impresora.
- Vaya a **Red o Mis sitios de red**. Busque el nombre del host del servidor y el nombre compartido que ha asignado a la impresora.

Ahora que la impresora está compartida, podrá instalarla en los clientes de red utilizando los métodos **Apuntar e imprimir** o **de igual a igual**.

Apuntar e imprimir

Apuntar e imprimir es una tecnología de Microsoft que le permite conectarse a una impresora remota. Esta función descarga e instala automáticamente el controlador de la impresora.

Para Windows XP, Windows XP 64-bit Edition, Windows Server 2003 y Windows Server 2003 x64 Edition

- 1 En el escritorio de Windows del equipo cliente, haga doble clic en **Mis sitios de red**.
- 2 Busque el nombre del host del equipo servidor y, a continuación, haga doble clic en el nombre del host.
- 3 Haga clic con el botón derecho en el nombre de la impresora compartida y, a continuación, haga clic en **Conectar**.

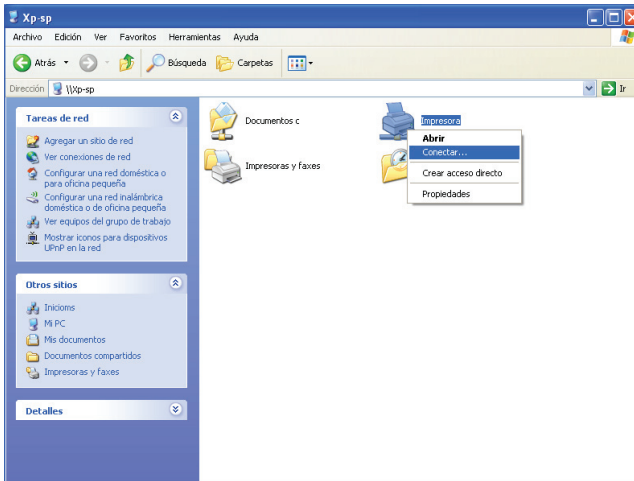

Espera a que se copie la información del controlador desde el equipo servidor al equipo cliente y a que se añada un nuevo objeto de impresora a la carpeta **Impresoras y faxes**. El tiempo que se tarda en copiar varía en función del tráfico en la red.

Cierre **Mis sitios de red**.

- 4 Imprima una página de prueba para verificar la instalación.

- a Haga clic en **inicio** (**Inicio** para Windows Server 2003/Windows Server 2003 x64 Edition) → **Configuración** (para Windows XP/Windows XP 64-bit Edition) → **Impresoras y faxes**.
- b Seleccione la impresora que ha instalado.
- c Haga clic en **Archivo** → **Propiedades**.
- d En la ficha **General**, haga clic en **Imprimir página de prueba**.
Cuando la página de prueba se imprima correctamente, la instalación habrá finalizado.

Para Windows Vista y Windows Vista 64-bit Edition

- 1 Haga clic en **Inicio** → **Red**.
- 2 Encuentre y haga doble clic en el nombre de host del equipo servidor.
- 3 Haga clic con el botón derecho en el nombre de la impresora compartida y, a continuación, haga clic en **Conectar**.
- 4 Haga clic en **Instalar controlador**.
- 5 Haga clic en **Continuar** en el cuadro de diálogo **Control de cuentas de usuario**.
Espere a que se copie el controlador desde el servidor en el equipo cliente. Se añada un nuevo objeto de impresora a la carpeta Impresoras. La duración de este procedimiento varía en función del tráfico en la red.
- 6 Imprima una página de prueba para verificar la instalación.
 - a Haga clic en **Inicio** → **Panel de control** → **Hardware y sonido**.
 - b Seleccione **Impresoras**.
 - c Haga clic con el botón derecho en el icono de la impresora que acaba de crear y seleccione **Propiedades**.
 - d En la ficha **General**, haga clic en **Imprimir página de prueba**.
Cuando la página de prueba se imprima correctamente, la instalación habrá finalizado.

Para Windows Server 2008 y Windows Server 2008 64-bit Edition

- 1 Haga clic en **Inicio** → **Red**.
- 2 Busque el nombre del host del equipo servidor y, a continuación, haga doble clic en el nombre del host.

- 3 Haga clic con el botón derecho en el nombre de la impresora compartida y, a continuación, haga clic en **Conectar**.
- 4 Haga clic en **Instalar controlador**.
- 5 Espere a que se copie el controlador desde el servidor en el equipo cliente. Se añadirá un nuevo objeto de impresora a la carpeta Impresoras. El tiempo que se tarda en realizar estas actividades varía en función del tráfico en la red.
- 6 Imprima una página de prueba para verificar la instalación.
 - a Haga clic en **Inicio** → **Panel de control**.
 - b Seleccione **Impresoras**.
 - c Haga clic con el botón derecho en el icono de la impresora que acaba de crear y seleccione **Propiedades**.
 - d En la ficha **General**, haga clic en **Imprimir página de prueba**.
Cuando la página de prueba se imprima correctamente, la instalación habrá finalizado.

Para Windows 7, Windows 7 64-bit Edition o Windows Server 2008 R2

- 1 Haga clic en **Inicio** → **Red** (**Inicio** → **Red** para Windows Server 2008 R2).
- 2 Busque el nombre del host del equipo servidor y, a continuación, haga doble clic en el nombre del host.
- 3 Haga clic con el botón derecho en el nombre de la impresora compartida y, a continuación, haga clic en **Conectar**.
- 4 Haga clic en **Instalar controlador**.
- 5 Espere a que se copie el controlador desde el servidor en el equipo cliente. Se añadirá un nuevo objeto de impresora a la carpeta Impresoras. El tiempo que se tarda en realizar estas actividades varía en función del tráfico en la red.
- 6 Imprima una página de prueba para verificar la instalación.
 - a Haga clic en **Inicio** → **Devices and Printers (Dispositivos e impresoras)**.
 - b Haga clic con el botón derecho en el icono de la impresora que acaba de crear y seleccione **Propiedades de impresora**.
 - c En la ficha **General**, haga clic en **Imprimir página de prueba**.

Cuando la página de prueba se imprima correctamente, la instalación habrá finalizado.

De igual a igual

Si utiliza el método de igual a igual, el controlador de la impresora se instalará completamente en cada equipo cliente. Los equipos clientes pueden modificar los controladores y manejar los trabajos de impresión.

Para Windows XP, Windows XP 64-bit Edition, Windows Server 2003 y Windows Server 2003 x64 Edition

- 1 Haga clic en **Inicio** (**Inicio** para Windows Server 2003/Windows Server 2003 x64 Edition) → **Configuración** (para Windows XP/Windows XP 64-bit Edition) **Impresoras y faxes**.
- 2 Haga clic en **Agregar una impresora** para iniciar el asistente **Agregar impresora**.
- 3 Haga clic en **Siguiente**.
- 4 Seleccione **Una impresora de red o una impresora conectada a otro equipo** y, a continuación, haga clic en **Siguiente**. Si la impresora no está en la lista, escriba su ruta de acceso en el cuadro de texto.

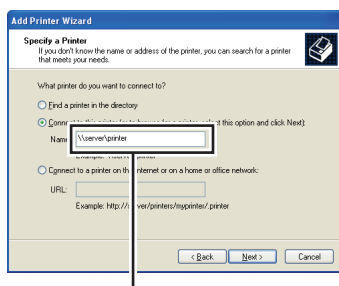

For example: \\<server host name>\<shared printer name>

El nombre del host del servidor es el nombre del equipo servidor que lo identifica en la red. El nombre de la impresora compartida es el nombre asignado durante el proceso de instalación del servidor.

- 5 Haga clic en **Buscar una impresora** y, a continuación, haga clic en **Siguiente**.

Si se trata de una impresora nueva, es posible que se le solicite que instale un controlador de impresora. Si el controlador del sistema no está disponible, especifique la ubicación donde el controlador esté disponible.

- 6 Seleccione **Sí** si desea establecer esta impresora como impresora predeterminada y, a continuación, haga clic en **Siguiente**.

Si desea verificar la instalación, haga clic en **Sí** para imprimir una página de prueba.

- 7 Haga clic en **Finalizar**.

Cuando la página de prueba se imprima correctamente, la instalación habrá finalizado.

Para Windows Vista y Windows Vista 64-bit Edition

- 1 Haga clic en **Inicio** → **Panel de control** → **Hardware y sonido** → **Impresoras**.
- 2 Haga clic en **Agregar una impresora** para iniciar el **Asistente para agregar impresora**.
- 3 Seleccione **Agregar una impresora de red, inalámbrica o Bluetooth** y, a continuación, haga clic en **Siguiente**. Si la impresora aparece en la lista, selecciónela y haga clic en **Siguiente**, o bien seleccione **La impresora deseada no está en la lista** y escriba la ruta de acceso de la impresora en el cuadro de texto **Seleccionar una impresora compartida por nombre** y haga clic en **Siguiente**.

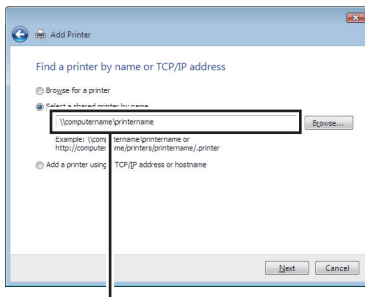

For example: \\<server host name>\<shared printer name>

El nombre del host del servidor es el nombre del equipo servidor que lo identifica en la red. El nombre de la impresora compartida es el nombre asignado durante el proceso de instalación del servidor.

- 4 Si se trata de una impresora nueva, es posible que se le solicite que instale un controlador de impresora. Si el controlador del sistema no está disponible, especifique la ubicación donde el controlador esté disponible.
- 5 Seleccione **Sí** si desea establecer esta impresora como impresora predeterminada y, a continuación, haga clic en **Siguiente**.
- 6 Si desea verificar la instalación, haga clic en **Imprimir una página de prueba**.
- 7 Haga clic en **Finalizar**.

Cuando la página de prueba se imprima correctamente, la instalación habrá finalizado.

Para Windows Server 2008 y Windows Server 2008 64-bit Edition

- 1 Haga clic en **Inicio** → **Panel de control** → **Impresoras**.
- 2 Haga clic en **Agregar una impresora** para iniciar el asistente **Agregar impresora**.
- 3 Seleccione **Agregar una impresora de red, inalámbrica o Bluetooth** y, a continuación, haga clic en **Siguiente**. Si la impresora aparece en la lista, selecciónela y haga clic en **Siguiente**, o bien seleccione **La impresora deseada no está en la lista** y escriba la ruta de acceso de la impresora en el cuadro de texto **Seleccionar una impresora compartida por nombre** y haga clic en **Siguiente**.

Por ejemplo: \\<nombre del host del servidor>\<nombre de la impresora compartida>

El nombre del host del servidor es el nombre del equipo servidor que lo identifica en la red. El nombre de la impresora compartida es el nombre asignado durante el proceso de instalación del servidor.

- 4 Si se trata de una impresora nueva, es posible que se le solicite que instale un controlador de impresora. Si el controlador del sistema no está disponible, especifique la ubicación donde el controlador esté disponible.
- 5 Seleccione **Sí** si desea establecer esta impresora como impresora predeterminada y, a continuación, haga clic en **Siguiente**.

6 Si desea verificar la instalación, haga clic en **Imprimir una página de prueba**.

7 Haga clic en **Finalizar**.

Cuando la página de prueba se imprima correctamente, la instalación habrá finalizado.

Para Windows 7, Windows 7 64-bit Edition o Windows Server 2008 R2

1 Haga clic en **Inicio** → **Devices and Printers (Dispositivos e impresoras)**.

2 Haga clic en **Agregar una impresora** para iniciar el asistente **Agregar impresora**.

3 Seleccione **Agregar una impresora de red, inalámbrica o Bluetooth**. Si la impresora aparece en la lista, selecciónela y haga clic en **Siguiente**, o bien seleccione **La impresora deseada no está en la lista**. Haga clic en **Seleccionar una impresora compartida por nombre**, escriba la ruta de acceso de la impresora en el cuadro de texto y, a continuación, haga clic en **Siguiente**.

Por ejemplo: \\<nombre del host del servidor>\<nombre de la impresora compartida>

El nombre del host del servidor es el nombre del equipo servidor que lo identifica en la red. El nombre de la impresora compartida es el nombre asignado durante el proceso de instalación del servidor.

4 Si se trata de una impresora nueva, es posible que se le solicite que instale un controlador de impresora. Si no hay ningún controlador del sistema disponible, tendrá que especificar la ruta de acceso a los controladores disponibles.

5 Confirme el nombre de la impresora y, a continuación, haga clic en **Siguiente**.

6 Seleccione **Sí** si desea establecer esta impresora como impresora predeterminada y, a continuación, haga clic en **Siguiente**.

7 Si desea verificar la instalación, haga clic en **Imprimir una página de prueba**.

8 Haga clic en **Finalizar**.

Cuando la página de prueba se imprima correctamente, la instalación habrá finalizado.

Instalación de los controladores de impresora en ordenadores con Macintosh

Instalación de los controladores y el software

- 1 Ejecute el CD *Controladores y utilidades* en el ordenador Macintosh.
- 2 Haga doble clic en el icono del **Instalador de Dell 1350cnw** y, a continuación, haga clic en **Continuar**.
- 3 Haga clic en **Continuar** en la pantalla de **Presentación**.
- 4 Seleccione un idioma para el contrato de licencia del software.
- 5 Después de leer el contrato de licencia del software, haga clic en **Continuar**.
- 6 Si está de acuerdo con los términos del contrato de licencia del software, haga clic en **Aceptar** para continuar con el proceso de instalación.
- 7 Confirme el lugar de instalación y, a continuación, haga clic en **Continuar**.
- 8 Haga clic en **Instalar** para realizar la instalación estándar.
Si elige la instalación personalizada, haga clic en **Personalizar**, seleccione los elementos que desea instalar y, a continuación, haga clic en **Instalar**.
 - Controlador de la impresora
 - Widget de Monitoreo de Estado
- 9 Escriba el nombre y la contraseña del administrador y luego haga clic en **OK**.
- 10 Haga clic en **Instalar** para continuar con la instalación.
- 11 Haga clic en **Cerrar** para finalizar la instalación.

Adición de una impresora en Mac OS X 10.5 o versiones posteriores

Cuando se utilice una conexión USB

- 1 Encienda la impresora.
- 2 Conecte el cable USB entre la impresora y el ordenador Macintosh.
- 3 Abra las **Preferencias del Sistema** y haga clic en **Impresora y Fax**.
- 4 Haga clic en el signo (+) y haga clic en **Predeterminado**.
- 5 Seleccione la impresora conectada mediante USB en la lista **Nombre de la Impresora**.
- 6 Los valores de **Nombre** e **Imprimir con** se introducen automáticamente.
- 7 Haga clic en **Añadir**.

Cuando se utilice Bonjour

- 1 Encienda la impresora.
- 2 Compruebe que el ordenador Macintosh y la impresora estén conectados.
Si utiliza una conexión por cable, conecte el cable LAN entre la impresora y la red.
Si utiliza una conexión inalámbrica, compruebe que la conexión inalámbrica esté bien configurada en el ordenador Macintosh y la impresora.
- 3 Abra las **Preferencias del Sistema** y haga clic en **Impresora y Fax**.
- 4 Haga clic en el signo (+) y haga clic en **Predeterminado**.
- 5 Seleccione la impresora conectada mediante Bonjour en la lista **Nombre de la Impresora**.
- 6 Los valores de **Nombre** e **Imprimir con** se introducen automáticamente.
- 7 Haga clic en **Añadir**.

Cuando se utilice impresión IP

- 1 Encienda la impresora.
- 2 Compruebe que el ordenador Macintosh y la impresora estén conectados.
Si utiliza una conexión por cable, conecte el cable LAN entre la impresora y la red.

Si utiliza una conexión inalámbrica, compruebe que la conexión inalámbrica esté bien configurada en el ordenador Macintosh y la impresora.

- 3 Abra las **Preferencias del Sistema** y haga clic en **Impresora y Fax**.
- 4 Haga clic en el signo (+) y haga clic en **IP**.
- 5 Seleccione **Line Printer Daemon (LPD)** en **Protocolo**.
- 6 Escriba la dirección IP de la impresora en el campo **Dirección**.
- 7 Seleccione el modelo de su impresora para **Imprimir Usando**.



NOTA: Cuando la impresión se configure utilizando impresión IP, el nombre de la cola se mostrará en blanco. No necesitará especificarlo.

- 8 Haga clic en **Añadir**.

Adición de una impresora en Mac OS X 10.4.11

Cuando se utilice una conexión USB

- 1 Encienda la impresora.
- 2 Conecte el cable USB entre la impresora y el ordenador Macintosh.
- 3 Inicie la **Utilidad de configuración de impresora**.



NOTA: Puede encontrar la **Utilidad de configuración de impresora** en la carpeta **Utilidades en Aplicaciones**.

- 4 Haga clic en **Añadir**.
- 5 Haga clic en **Navegador por omisión** en el cuadro de diálogo **Navegador de impresoras**.
- 6 Seleccione la impresora conectada mediante USB en la lista de impresoras.
- 7 Los valores de **Nombre** e **Imprimir con** se introducen automáticamente.
- 8 Haga clic en **Añadir**.

Cuando se utilice Bonjour

- 1 Encienda la impresora.
- 2 Compruebe que el ordenador Macintosh y la impresora estén conectados.
Si utiliza una conexión por cable, conecte el cable LAN entre la impresora y la red.

Si utiliza una conexión inalámbrica, compruebe que la conexión inalámbrica esté bien configurada en el ordenador Macintosh y la impresora.

- 3 Inicie la **Utilidad de configuración de impresora**.



NOTA: Puede encontrar la **Utilidad de configuración de impresora** en la carpeta **Utilidades** en **Aplicaciones**.

- 4 Haga clic en **Añadir**.
- 5 Haga clic en **Navegador por omisión** en el cuadro de diálogo **Navegador de impresoras**.
- 6 Seleccione la impresora conectada mediante Bonjour en la lista **Nombre de la Impresora**.
- 7 Los valores de **Nombre** e **Imprimir con** se introducen automáticamente.
- 8 Haga clic en **Añadir**.

Cuando se utilice impresión IP

- 1 Encienda la impresora.
- 2 Compruebe que el ordenador Macintosh y la impresora estén conectados.
Si utiliza una conexión por cable, conecte el cable LAN entre la impresora y la red.

Si utiliza una conexión inalámbrica, compruebe que la conexión inalámbrica esté bien configurada en el ordenador Macintosh y la impresora.

- 3 Inicie la **Utilidad de configuración de impresora**.



NOTA: Puede encontrar la **Utilidad de configuración de impresora** en la carpeta **Utilidades** en **Aplicaciones**.

- 4 Haga clic en **Añadir**.
- 5 Haga clic en **Impresora IP** en el cuadro de diálogo **Navegador de impresoras**.
- 6 Seleccione **Line Printer Daemon (LPD)** en **Protocolo**.
- 7 Escriba la dirección IP de la impresora en el campo **Dirección**.
- 8 Seleccione el **modelo de su impresora** para **Imprimir Usando**.



NOTA: Cuando la impresión se configure utilizando impresión IP, el nombre de la cola se mostrará en blanco. No necesitará especificarlo.

- 9 Haga clic en **Añadir**.

Adición de una impresora en Mac OS X 10.3.9

Cuando se utilice una conexión USB

- 1 Encienda la impresora.
- 2 Conecte el cable USB entre la impresora y el ordenador Macintosh.
- 3 Inicie la **Utilidad de configuración de impresora**.



NOTA: Puede encontrar la **Utilidad de configuración de impresora** en la carpeta **Utilidades** en **Aplicaciones**.

- 4 Haga clic en **Añadir**.
- 5 Seleccione **USB** en el menú.
- 6 Se selecciona automáticamente el **Modelo de impresora**.
- 7 Haga clic en **Añadir**.

Cuando se utilice Rendezvous (Bonjour)

- 1 Encienda la impresora.
- 2 Compruebe que el ordenador Macintosh y la impresora estén conectados.
Si utiliza una conexión por cable, conecte el cable LAN entre la impresora y la red.

Si utiliza una conexión inalámbrica, compruebe que la conexión inalámbrica esté bien configurada en el ordenador Macintosh y la impresora.

- 3 Inicie la **Utilidad de configuración de impresora**.



NOTA: Puede encontrar la **Utilidad de configuración de impresora** en la carpeta **Utilidades** en **Aplicaciones**.

- 4 Haga clic en **Añadir** en el cuadro de diálogo **Lista de impresoras**.
- 5 Seleccione **Rendezvous** en el menú.
- 6 Seleccione **Dell** para **Modelo de la Impresora** y seleccione el modelo de su impresora.

- 7 Haga clic en **Añadir**.

Cuando se utilice impresión IP

- 1 Encienda la impresora.
- 2 Compruebe que el ordenador Macintosh y la impresora estén conectados.
Si utiliza una conexión por cable, conecte el cable LAN entre la impresora y la red.

Si utiliza una conexión inalámbrica, compruebe que la conexión inalámbrica esté bien configurada en el ordenador Macintosh y la impresora.

- 3 Inicie la **Utilidad de configuración de impresora**.



NOTA: Puede encontrar la **Utilidad de configuración de impresora** en la carpeta **Utilidades** en **Aplicaciones**.

- 4 Haga clic en **Añadir** en el cuadro de diálogo **Lista de impresoras**.
- 5 Seleccione **Impresión IP** en el menú.
- 6 Seleccione **LPD/LPR** para el **Tipo de impresora**.
- 7 Escriba la dirección IP de la impresora en el campo **Dirección**.
- 8 Seleccione **Dell** para **Modelo de la Impresora** y seleccione el modelo de su impresora.



NOTA: Cuando la impresión se configure utilizando impresión IP, el nombre de la cola se mostrará en blanco. No necesitará especificarlo.

- 9 Haga clic en **Añadir**.

Uso de la impresora

Dell Printer Configuration Web Tool

Descripción general

 **NOTA:** Esta herramienta web solo está disponible cuando la impresora está conectada a una red.

Una de las funciones de Dell™ Printer Configuration Web Tool es la Configuración de Alerta de E-Mail, que le envía a usted, o a la persona encargada, un e-mail cuando la impresora necesita suministros o la intervención del usuario.

Para rellenar informes de inventario de impresoras donde se pida el número de etiqueta de activo de todas las impresoras de su área, utilice la función **Información de la Impresora** de Dell Printer Configuration Web Tool. Introduzca la dirección IP de cada impresora de la red para mostrar su número de etiqueta de activo.

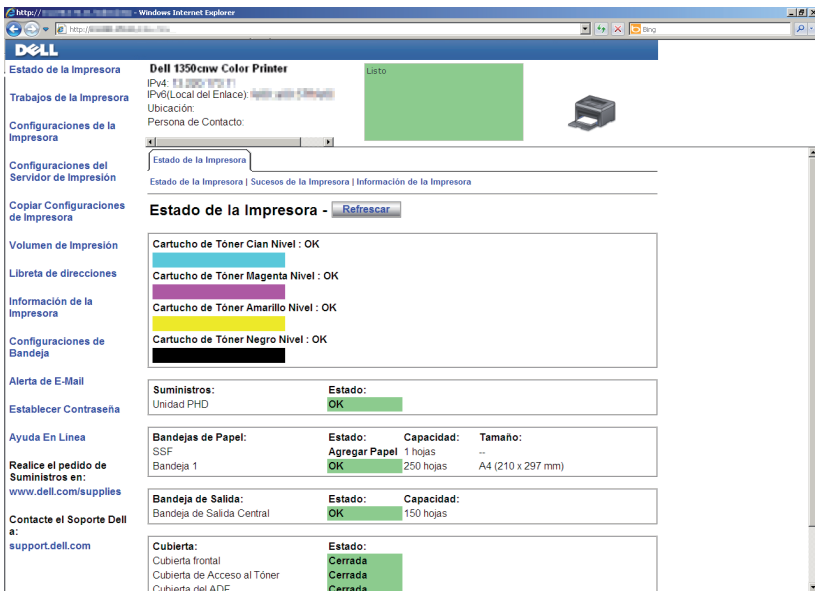

The screenshot displays the Dell Printer Configuration Web Tool interface for a Dell 1350cnw Color Printer. The printer's status is 'Listo' (Ready). The interface includes a navigation menu on the left and a main content area with the following sections:

- Estado de la Impresora:** Shows the printer is 'Listo' (Ready).
- Trabajos de la Impresora:** Displays a list of print jobs.
- Configuraciones de la Impresora:** Includes fields for IP4, IPv6, Location, and Contact Person.
- Configuraciones del Servidor de Impresión:** Provides links for printer status, events, and information.
- Copiar Configuraciones de Impresora:** A button to save the current configuration.
- Volumen de Impresión:** A section for managing print volume.
- Libreta de direcciones:** A section for managing address books.
- Información de la Impresora:** A section for printer information.
- Configuraciones de Bandeja:** A section for tray configurations.
- Alerta de E-Mail:** A section for configuring email alerts.
- Establecer Contraseña:** A section for setting a password.
- Ayuda En Línea:** A section for online help.
- Realice el pedido de Suministros en:** A link to the Dell supplies website.
- Contacte el Soporte Dell a:** A link to the Dell support website.

The main content area displays the following information:

Estado de la Impresora - Refrescar

- Cartucho de Tóner Cian Nivel : OK
- Cartucho de Tóner Magenta Nivel : OK
- Cartucho de Tóner Amarillo Nivel : OK
- Cartucho de Tóner Negro Nivel : OK

Suministros:

Unidad PHD	Estado:
OK	OK

Bandejas de Papel:

SSF	Estado:	Capacidad:	Tamaño:
Bandeja 1	Agregar Papel	250 hojas	A4 (210 x 297 mm)

Bandeja de Salida:

Bandeja de Salida Central	Estado:	Capacidad:
OK	OK	150 hojas

Cubierta:



Cubierta	Estado:
Cubierta frontal	Cerrada
Cubierta de Acceso al Tóner	Cerrada
Cubierta del ADF	Cerrada

La función **Dell Printer Configuration Web Tool** también le permite cambiar valores de la impresora y realizar un seguimiento de las tendencias de impresión. Si es administrador de red, podrá copiar fácilmente los valores de la impresora a otra o a todas las impresoras de la red con el navegador web.

Para iniciar **Dell Printer Configuration Web Tool**, escriba la dirección IP de la impresora en el navegador web.

Si no conoce la dirección IP de la impresora, imprima una página de configuraciones de la impresora o abra la página **Configuraciones TCP/IP**, donde se indica la dirección IP.

Panel del operador

- 1 Pulse el botón  (Menú).
- 2 Asegúrese de que aparece Informe/Lista y, a continuación, pulse el botón .
- 3 Asegúrese de que aparece Configuración de impresora y, a continuación, pulse el botón .

Se imprimirá la página de configuraciones de la impresora.

- 4 Confirme la dirección IP al lado de **Dirección IP en Red** en la página de configuración de la impresora.

Si la dirección IP es 0 . 0 . 0 . 0, espere unos minutos para resolver la dirección IP automáticamente y luego vuelva a imprimir la página de configuraciones de la impresora.

Si la dirección IP no se resuelve automáticamente, consulte "Asignación de una dirección IP (para el modo IPv4)" en la página 39.

Herramientas



NOTA: Cuando la impresora esté conectada al puerto USB, **Configuraciones de TCP/IP** no podrá visualizarse.



NOTA:

- 1 Haga clic en Inicio → Todos los programas → Impresoras Dell → Dell 1350cnw Color Printer → Herramientas.



NOTA: Cuando haya varios controladores de impresora instalados en el ordenador, aparece la ventana **Seleccionar impresora**. En tal caso, haga clic en el nombre de Dell 1350cnw Color Printer que aparece en **Nombre de la impresora** y, a continuación, haga clic en **OK**.

Se abrirá la función **Herramientas** .

- 2 Aparece la ficha **Informe de las Configuraciones de la Impresora**.
- 3 En la lista a la izquierda de la página seleccione **Configuraciones TCP/IP**. Aparecerá la página **Configuraciones TCP/IP**.

Si la dirección IP que se muestra es 0 . 0 . 0 . 0 (el valor predeterminado de fábrica) o 169 . 254 . xx . xx, es que no se ha asignado una dirección IP. Para asignar una dirección IP a la impresora, consulte "Asignación de una dirección IP (para el modo IPv4)" en la página 39.

Uso de Dell Printer Configuration Web Tool

Utilice **Dell Printer Configuration Web Tool** para:

Estado de la Impresora

Use el menú **Estado de la Impresora** para obtener información sobre el estado de la impresora. Cuando se esté agotando el cartucho de tóner, haga clic en el enlace de solicitud de suministros de la primera pantalla para solicitar cartuchos de tóner adicionales.

Trabajos de la Impresora

Use el menú **Trabajos de la Impresora** que contiene información sobre la página **Lista de Trabajos** y la página **Trabajos Completados**.

Estas páginas muestran información detallada sobre el estado de cada protocolo o cada trabajo.

Configuraciones de la Impresora

Use el menú **Configuraciones de la Impresora** para cambiar la configuración de la impresora y poder ver dicha configuración en el panel del operador de forma remota.

Configuraciones del Servidor de Impresión

Utilice el menú **Configuraciones del Servidor de Impresión** para cambiar el tipo de interfaz de la impresora y las condiciones necesarias de comunicación.

Copiar Configuraciones de Impresora

Use el menú **Copiar configuración de la impresora** para copiar los valores de la impresora a otra u otras impresoras de la red escribiendo simplemente la dirección IP de cada impresora.



NOTA: Deberá iniciar la sesión como administrador para utilizar esta función.

Volumen de Impresión

Use la opción **Volumen de impresión** para comprobar el número de páginas impresas por cada tamaño de papel.

Información de la Impresora

Use el menú **Información de la impresora** para mostrar la información de su impresora.

Aviso de e-mail

Use el menú **Alerta de E-Mail** para recibir un correo electrónico cuando la impresora necesite suministros o la intervención del usuario. Escriba su nombre o el de la persona encargada en el cuadro de lista de e-mail para recibir notificaciones.

Establecer Contraseña

Use el menú **Establecer Contraseña** para bloquear la herramienta **Dell Printer Configuration Web Tool** con una contraseña para que los demás usuarios no cambien accidentalmente los valores de impresora que ha seleccionado.



NOTA: Deberá iniciar la sesión como administrador para utilizar esta función.

Ayuda En Línea

Haga clic en **Ayuda en línea** para visitar el sitio Web de asistencia de Dell.

Realice el pedido de suministros en:

www.dell.com/supplies

Póngase en contacto con asistencia Dell en:

support.dell.com

Configuración de Dell Printer Configuration Web Tool

Antes de usar la función **Dell Printer Configuration Web Tool**, asegúrese de que JavaScript está activado en su navegador.

Se recomienda configurar los valores de entorno de su navegador web antes de utilizar **Dell Printer Configuration Web Tool**.



NOTA: Las páginas de Dell Printer Configuration Web Tool pueden resultar ilegibles si el idioma es diferente al de su navegador web.

Configuración desde el navegador web

Se recomienda configurar los valores de entorno de su navegador web y del panel de operador antes de utilizar **Dell Printer Configuration Web Tool**.

Para Internet Explorer® 6.0, Internet Explorer 7.0, Internet Explorer 8.0

Configuración del idioma de interfaz

- 1 En la barra de menús, seleccione **Herramientas** y luego **Opciones de Internet**.
- 2 Seleccione **Idiomas** en la ficha **General**.
- 3 Especifique el idioma de interfaz en orden de preferencia en la lista **Idioma**.

Por ejemplo:

- Italiano (Italia) [it-IT]
- Español – España (alfabetización tradicional) [es-ES tradnl]
- Alemán (Alemania) [de-DE]
- Francés (Francia) [fr-FR]

- Inglés (Estados Unidos) [en-us]
- Danés [da-DK]
- Neerlandés (Países Bajos) [nl-NL]
- Noruego (Bokmal) [no]
- Sueco [sv-SE]

Definición de la dirección IP de la impresora sin proxy

- 1 Seleccione **Opciones de Internet** en el menú **Herramientas**.
- 2 Haga clic en **Configuración de LAN** bajo **Configuración de la red de área local (LAN)** en la ficha **Conexiones**.
- 3 Puede configurar la configuración de LAN de una de las siguientes formas:
 - Desactive la casilla de verificación **Utilizar un servidor proxy para su LAN** bajo **Servidor proxy**.
 - Haga clic en **Avanzadas** y especifique la dirección IP de su impresora en el campo **Usar el mismo servidor proxy para todos los protocolos** dentro de **Excepciones**.

Después de configurar el idioma y el proxy, introduzca `<http://nnn.nnn.nnn.nnn/>` (la dirección IP de su impresora) en el campo de entrada de URL del navegador para activar **Dell Printer Configuration Web Tool**.

Si utiliza Firefox 2.0 o versión posterior

Configuración del idioma de interfaz

- 1 Seleccione **Opciones** en el menú **Herramientas**.
- 2 Haga clic en **Opciones avanzadas**.
- 3 Si utiliza Firefox 2.0, haga clic en **Seleccionar** en la ficha **General**. Si utiliza Firefox 3,0, haga clic en **Seleccionar** en la ficha **Contenido**.
- 4 Especifique el idioma de interfaz en orden de preferencia en la lista **Idioma en orden de preferencia**.

Por ejemplo:

- Inglés [en] o Inglés/Estados Unidos [en-us]
- Italiano [it]

- Español [es]
- Alemán [de]
- Francés [fr]
- Holandés [nl]
- Noruego [no]
- Sueco [sv]
- Danés [da]

Definición de la dirección IP de la impresora sin proxy

- 1** Seleccione **Opciones** en el menú **Herramientas**.
- 2** Haga clic en la ficha **Avanzado**.
- 3** Haga clic en **Red** en el cuadro de diálogo **Opciones**.
- 4** Haga clic en **Conexión** → **Configuraciones**.
- 5** Si utiliza Firefox 2.0, siga uno de los siguientes métodos:
 - Active la casilla de verificación **Conexión directa a internet**.
 - Active la casilla de verificación **Autodetectar configuración de proxy para esta red**.
 - Active la casilla de verificación **Configuración manual de proxy** y, a continuación, especifique la dirección IP de su impresora en el cuadro de edición **Sin proxy para**.
 - Active la casilla de verificación **URL para la configuración automática del proxy**.

Si utiliza Firefox 3.0, siga uno de los siguientes métodos:

- Seleccione la casilla **Sin proxy** si no quiere utilizar un proxy.
- Active la casilla de verificación **Autodetectar configuración de proxy para esta red**.
- Seleccione la casilla de verificación **Configuración manual del proxy** e introduzca un nombre de host y un número de puerto si tiene una lista con varios servidores proxy. Si tiene una dirección IP sin proxy, introduzca la dirección IP de su impresora en la casilla de edición **No usar proxy para**.

- Active la casilla de verificación **URL para la configuración automática del proxy**.

Después de configurar el idioma y el proxy, introduzca `<http://nnn.nnn.nnn.nnn/>` (la dirección IP de su impresora) en el campo de entrada de URL del navegador para activar **Dell Printer Configuration Web Tool**.

Configuración desde el panel del operador

Puede iniciar **Dell Printer Configuration Web Tool** sólo si se estableció **EWS** en **Habilitar** (el valor predeterminado de fábrica) en el panel del operador. Compruebe esta configuración del panel del operador en caso de que no pueda iniciar **Dell Printer Configuration Web Tool**. Para obtener más información, consulte "Descripción de los menús de la impresora" en la página 231.

Formato de presentación de la página

La página se distribuye en tres secciones.

Cuadro superior

El cuadro superior está situado en la parte superior de todas las páginas. Cuando **Dell Printer Configuration Web Tool** esté activada, el estado actual y especificaciones de la impresora se mostrarán en el cuadro superior de cada página.

El cuadro superior contiene los siguientes elementos.

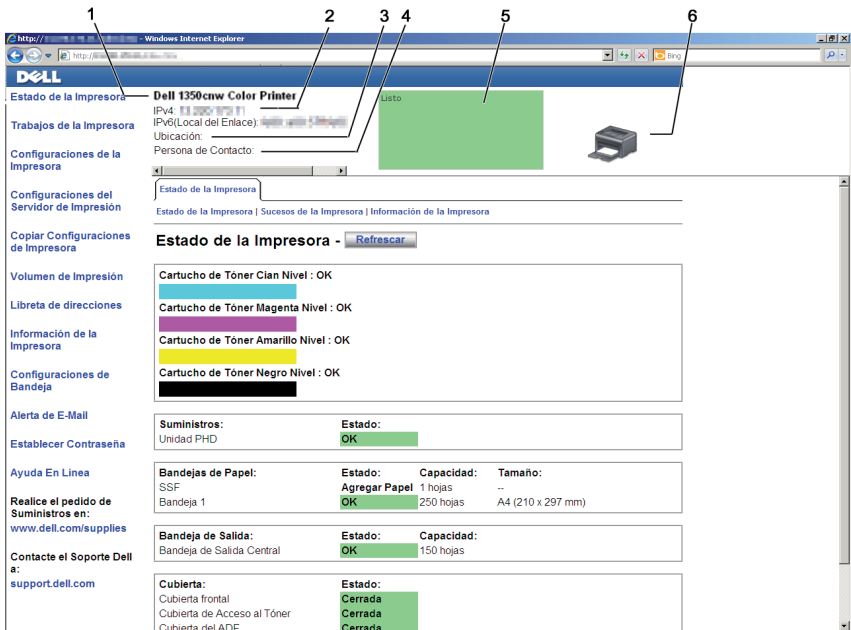

- | | | |
|---|------------------------------|--|
| 1 | Dell 1350cnw Color Printer | Muestra el nombre del modelo de la impresora. |
| 2 | Dirección IP | Muestra la dirección IP de su impresora. |
| 3 | Ubicación | Muestra la ubicación de la impresora. La ubicación se puede cambiar en Información Básica en la página Configuración del Servidor de Impresión . |
| 4 | Persona de Contacto | Muestra el nombre del administrador de la impresora. El nombre se puede cambiar en Información Básica en la página Configuraciones del Servidor de Impresión . |
| 5 | Panel de eventos | Muestra las condiciones de la impresora. Si se produce un error, se muestran el código y mensaje de error. Por ejemplo: 077-090:Atasco de papel. Abra... |
| 6 | Mapa de bits de la Impresora | Muestra la imagen de mapa de bits de la impresora. Al hacer clic en la imagen, aparecerá el menú Estado de la Impresora en el cuadro derecho. |

Cuadro izquierdo

El cuadro izquierdo está situado en el lateral izquierdo de todas las páginas. Los títulos de menú que aparecen en el cuadro izquierdo tienen vínculos a los menús y páginas correspondientes. Puede ir a la página en cuestión haciendo clic en el nombre correspondiente.

El cuadro izquierdo contiene los siguientes menús.

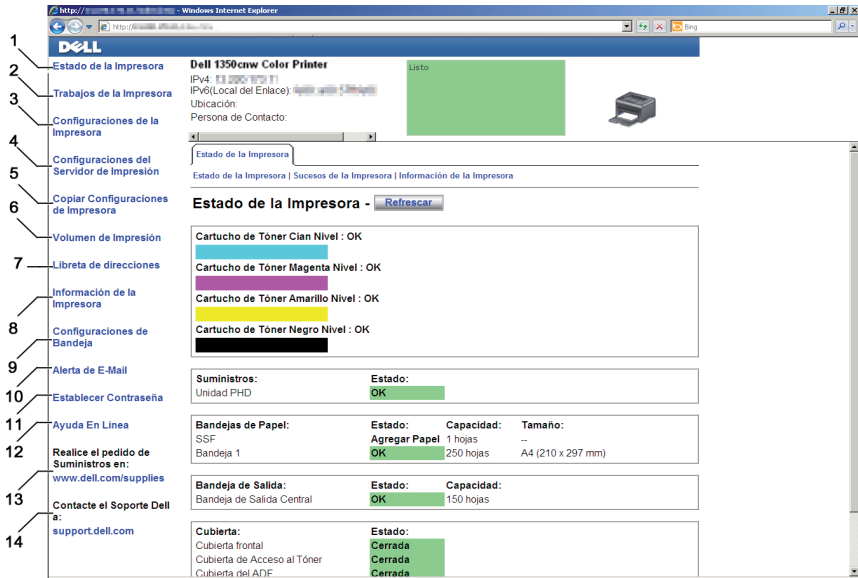

- | | | |
|---|---|--|
| 1 | Estado de la impresora | Enlaza con el menú Estado de la Impresora. |
| 2 | Trabajos de la impresora | Enlaza con el menú Trabajos de la Impresora. |
| 3 | Configuración de la impresora | Enlaza con el menú Informe de las Configuraciones de la Impresora. |
| 4 | Configuración del servidor de impresión | Enlaza con el menú Informes del servidor de Impresión. |

5	Copiar configuración de la impresora	Enlaza con el menú Copiar Configuraciones de Impresora.
6	Volumen de impresión	Enlaza con el menú Volumen de Impresión.
7	Información de la impresora	Enlaza con el menú Estado de la Impresora.
8	Aviso de e-mail	Enlaza con el menú Configuraciones del Servidor de Impresión.
9	Establecer contraseña	Enlaza con el menú Seguridad.
10	Ayuda en línea	Enlaza con el sitio Web de asistencia de Dell.
11	Realice el pedido de suministros en:	Enlaza con la página web de Dell.
12	Póngase en contacto con asistencia Dell en:	Enlaza con la página web de asistencia de Dell: support.dell.com

Cuadro derecho

El cuadro derecho está situado en el lateral derecho de todas las páginas. El contenido del cuadro derecho corresponde al menú que seleccione en el cuadro izquierdo. Para obtener información detallada sobre los elementos que aparecen en el cuadro derecho, consulte "Detalles de los elementos de menú" en la página 125.

Botones del cuadro derecho

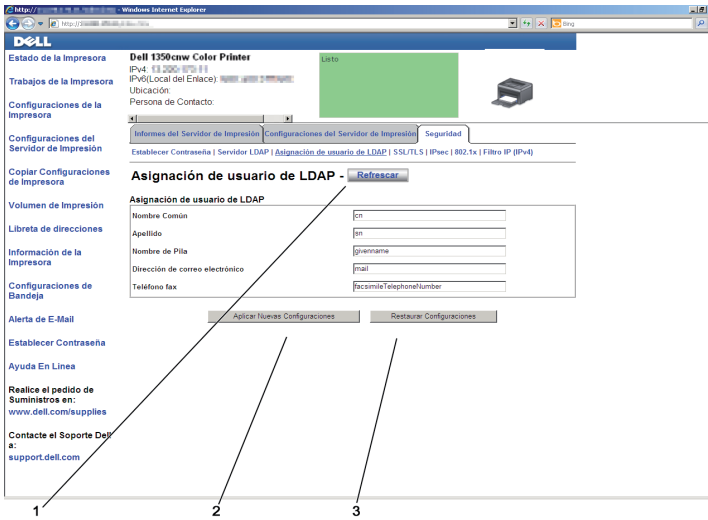

-
- 1 **Botón Refrescar** Recibe la configuración actual de la impresora y actualiza la información más reciente en el cuadro derecho.

 - 2 **Botón Aplicar Nuevas Configuraciones** Envía a la impresora los nuevos valores definidos en Dell Printer Configuration Web Tool. Los valores de impresora antiguos se sustituyen por los nuevos.

 - 3 **Botón Restaurar Configuraciones** Restaura la configuración anterior. Los valores nuevos no se enviarán a la impresora.

Modificación de los valores de los elementos de menú

Algunos menús le permiten modificar el acceso a los valores de la impresora mediante la herramienta **Dell Printer Configuration Web Tool**. Al acceder a dichos menús, aparece en pantalla el diálogo de autenticación. Escriba un nombre de usuario y una contraseña para el administrador de la impresora siguiendo las peticiones del cuadro de diálogo.

El nombre de usuario predeterminado es **admin**, y la contraseña predeterminada es en blanco (NULL). Sólo se puede modificar la contraseña en la página **Establecer Contraseña** del menú **Seguridad**. Para obtener más información, consulte "Establecer contraseña" en la página 164.

Detalles de los elementos de menú

"Estado de la impresora"	"Estado de la impresora"
	"Sucesos de la impresora"
	"Información de la impresora"
"Trabajos de la impresora"	"Lista de trabajos"
	"Trabajos completados"

"Configuración de la impresora"	"Informe de las Configuraciones de la Impresora"	"Configuración del menú" "Informes"
	"Configuración de la impresora"	"Configuración del sistema" "Configuraciones USB" "Configuración segura"
"Mantenimiento de la Impresora"		"Densidad del Papel"
		"Ajustar BTR"
		"Ajustar Fusor"
		"Ajuste de Registro Automático"
		"Ajustes de registro de color"
		"Limpiar revelador"
		"Actualizar BTR"
		"Cuadro de mantenimiento"
		"Restaurar valores predeterminados"
		"Tóner no Dell"
	"Ajustar altitud"	
	"Personalización de enlace web"	

"Configuración del servidor de impresión"	"Informes del servidor de impresión"	"Página de configuración del servidor de impresión"
		"Página de configuración de aviso de e-mail"
	"Configuración del servidor de impresión"	"Información básica"
		"Configuración de puerto"
		"TCP/IP"
		"Aviso de e-mail"
		"Bonjour (mDNS)"
		"SNMP"
		"LLTD"
		"LAN Inalámbrica"* ¹
"Restablecer servidor de impresión"		
"Seguridad"	"Establecer contraseña"	
	"Filtro IP (IPv4)"	
"Copiar configuración de la impresora"		"Copiar configuración de la impresora"
		"Informe de Configuraciones de Copia de la Impresora"
"Volumen de impresión"		"Volumen de impresión"
* ¹ Este elemento sólo está disponible cuando se conecta la impresora con una red inalámbrica.		

Estado de la impresora

Utilice el menú **Estado de la Impresora** para consultar el estado de los consumibles, el hardware y las especificaciones de la impresora.

El menú **Estado de la Impresora** contiene las siguientes páginas.

Estado de la impresora

Uso:

Comprobar el estado de los consumibles y bandejas.

Valores:

Nivel del cartucho de cian			Muestra el porcentaje de tóner que queda en cada cartucho de tóner. Cuando un cartucho esté vacío, aparecerá un mensaje. El texto <i>Llamada o Pedido</i> tiene un enlace al sitio web de suministros de la impresora Dell.
Nivel del cartucho de magenta			
Nivel del cartucho de amarillo			
Nivel del cartucho de negro			
Bandejas de papel	Estado	OK	Indica que hay algo de papel en la bandeja, pero se desconoce la cantidad.
		Añadir papel	Indica que no hay papel en la bandeja.
	Capacidad		Muestra la capacidad máxima de la bandeja de salida.
	Tamaño		Muestra el tamaño del papel de la bandeja.
Bandeja de salida	Estado	OK	Indica que la bandeja está disponible.
	Capacidad		Muestra la capacidad máxima de la bandeja de salida.
Cubierta	Estado	Cerrada	Indica que la bandeja está cerrada.
		Abierta	Indica que la bandeja está abierta.
Tipo de Impresora			Muestra el tipo de impresora. Láser Color es el valor normal.
Velocidad de impresión			Muestra la velocidad de impresión.

Sucesos de la impresora

Uso:

Cuando se producen fallos, como *Sin papel* o *La Cubierta trasera está abierta.*, los detalles de todas las alertas o indicaciones de fallos se muestran en la página **Sucesos de la Impresora**.

Valores:

Ubicación	Muestra la ubicación dónde se produjo el error.
Detalles	Muestra los detalles del error.

Información de la impresora

Uso:

Mostrar la información del sistema de la impresora. Esta página también puede verse haciendo clic en **Información de la Impresora** en el cuadro izquierdo.

Valores:

Número de etiqueta de servicio Dell	Muestra el número de etiqueta de servicio de Dell.	
Código de Servicio Express	Muestra el código de servicio exprés de la impresora.	
Número de etiqueta de propiedad	Muestra el número de etiqueta de activo de la impresora.	
Número de Serie de la Impresora	Muestra el número de serie de la impresora.	
Capacidad de Memoria	Muestra la capacidad de memoria.	
Velocidad de Procesador	Muestra la velocidad de procesado.	
Niveles de revisión de la impresora	Versión del Firmware	Indica la versión de la controladora.
	Versión de Firmware de Red	Indica la versión de NIC.

Trabajos de la impresora

El menú **Trabajos de la Impresora** contiene información sobre las páginas **Lista de Trabajos** y **Trabajos Completados**. Estas páginas muestran información detallada sobre el estado de cada protocolo o los trabajos de impresión.

Lista de trabajos

Uso:

Confirmar que se están procesando los trabajos de impresión. Haga clic en el botón **Refrescar** para actualizar la pantalla.

Valores:

ID	Muestra el ID del trabajo.
Nombre de trabajo	Muestra el nombre de archivo del trabajo de impresión en curso.
Propietario	Muestra el nombre del propietario del trabajo.
Nombre de host	Muestra el nombre del equipo host.
Estado de trabajo	Muestra el estado del trabajo de impresión en curso.
Anfitrión I/F	Muestra el estado de la interfaz del host.
Hora de entrega del trabajo	Muestra la fecha en que se envió el trabajo de impresión.

Trabajos completados

Uso:

Comprobar los trabajos completados. Aparecen hasta los 10 trabajos de impresión más recientes. Haga clic en el botón **Refrescar** para actualizar la pantalla.

Valores:

ID	Muestra el ID del trabajo.
Nombre de trabajo	Muestra el nombre de archivo del trabajo.
Propietario	Muestra el nombre del propietario del trabajo.
Nombre de host	Muestra el nombre del equipo host.
Resultado de salida	Muestra el estado del trabajo.
Número de impresión	Muestra el número total de páginas usadas por el trabajo de impresión.
Nº de hojas	Muestra el número total de hojas usadas por el trabajo de impresión.
Anfitrión I/F	Muestra el estado de la interfaz del host.
Hora de entrega del trabajo	Muestra la fecha en que se envió el trabajo.

Configuración de la impresora

Use el menú **Configuraciones de la Impresora** para ver el **informe de valores de la impresora** y configurar los parámetros de la impresora.

En la parte superior del cuadro derecho aparecen las siguientes páginas con fichas.

Informe de las Configuraciones de la Impresora

La ficha **Informe de la configuración de la impresora** incluye las páginas **Configuración del menú e Informes**.

Configuración del menú

Uso:

Mostrar las configuraciones actuales de su impresora.

Valores:

Configuración del Sistema	Tiempo de ahorro de energía: Suspensión	Muestra el tiempo necesario para que la impresora entre en modo Suspensión tras la finalización de un trabajo.
	Tiempo de ahorro de energía: Suspensión completa	Muestra el tiempo necesario para que la impresora entre en modo Suspensión completa después de entrar en el modo de Suspensión.
	Tiempo de Espera de Fallo	Muestra el tiempo que tarda la impresora antes de cancelar trabajos que se detienen anormalmente.
	Tiempo de espera de trabajo	Muestra el período de tiempo que la impresora espera para recibir datos del equipo.
	mm/pulg	Muestra la unidad de medida usada después del valor numérico en el panel del operador.
	Tam. papel predeterminado	Indica el tamaño de papel predeterminado.
	Impr Registro Automática	Indica si se imprime automáticamente un informe histórico de trabajos cada 10 trabajos.

	Mensaje de Alerta de Tóner Bajo	Muestra si se presenta el mensaje cuando queda poco tóner.
	Idioma del panel	Muestra el idioma utilizado en el panel del operador.
Configuración USB	Puerto USB	Muestra si la interfaz de USB está activada.
Configuración segura	Ajustar bloqueo de panel	Indica si se limita el acceso a los menús mediante una contraseña.
	Error de Inicio de Sesión: Intentos	Muestra el número máximo de veces que el administrador puede fallar al conectarse.
Densidad del Papel	Normal	Muestra la densidad de papel para papel normal.
	Etiqueta	Muestra la densidad de papel para etiquetas.
Ajustar BTR	Normal	Muestra el valor de voltaje del rodillo de transferencia para papel normal.
	Normal Grueso	Muestra el valor de voltaje del rodillo de transferencia para papel normal grueso.
	Portadas	Muestra el valor de voltaje del rodillo de transferencia para papel de portada.
	Etiqueta	Muestra el valor de voltaje del rodillo de transferencia para etiquetas.
	Encapado	Muestra el valor de voltaje del rodillo de transferencia para papel encapado.
	Sobre	Muestra el valor de voltaje del rodillo de transferencia para sobres.
	Reciclado	Muestra el valor de voltaje del rodillo de transferencia para papel reciclado.

Ajustar fusor	Normal	Muestra el valor de temperatura del fusor para papel normal.
	Normal Grueso	Muestra el valor de temperatura del fusor para papel normal grueso.
	Portadas	Muestra el valor de temperatura del fusor para papel de portadas.
	Etiqueta	Muestra el valor de temperatura del fusor para etiquetas.
	Encapado	Muestra el valor de temperatura del fusor para papel encapado.
	Sobre	Muestra el valor de temperatura del fusor para sobres.
	Reciclado	Muestra el valor de temperatura del fusor para papel reciclado.
Ajuste de Registro Automático	Indica si el ajuste de registro de color se realiza automáticamente.	
Ajustar Altitud	Especifica la altitud del lugar donde está instalada la impresora.	
Actualizar BTR	Muestra si ejecutar medidas para evitar el curvado/separación de la descarga del papel.	
Tóner no Dell	Muestra si se utiliza o no un cartucho de tóner de otro fabricante.	
Personalización de enlace web	Seleccionar URL de Pedidos Nuevos	Muestra un enlace utilizado para pedir suministros, al que se puede tener acceso desde Realice el pedido de suministros en: en el cuador izquierdo.
	Habitual	Muestra la dirección web habitual (http://accessories.us.dell.com/sna) que se puede vincular a Realice el pedido de suministros en:
	Preferente	Muestra la dirección web preferente (http://premier.dell.com) que se puede vincular a Realice el pedido de suministros en:

Informes

Uso:

Mostrar la información del historial y de configuración de su impresora.

Valores:

Configuración de la impresora	Haga clic en el botón Iniciar para imprimir la página de configuración de la impresora.
Configuraciones del dispositivo	Haga clic en el botón Iniciar para imprimir la página de configuración del dispositivo.
Historial de trabajos	Haga clic en el botón Iniciar para imprimir el informe del historial de trabajos.
Historial de errores	Haga clic en el botón Iniciar para imprimir el informe del historial de errores.
Página de prueba del color	Haga clic en el botón Iniciar para imprimir la página de prueba de color.

Configuración de la impresora

La ficha **Configuraciones de la Impresora** contiene las páginas **Configuración del Sistema**, **Configuraciones USB** y **Configuración Segura**.

Configuración del sistema

Uso:

Configurar los valores básicos de la impresora.

Valores:

Tiempo de Ahorro de Energía: Suspensión *1	Especifica el tiempo necesario para que la impresora entre en modo Suspensión tras la finalización de un trabajo.
Tiempo de ahorro de energía: Suspensión completa	Especifica el tiempo necesario para que la impresora entre en modo Suspensión completa después de entrar en el modo de Suspensión.
Tiempo de Espera de Fallo	Especifica el tiempo que tarda la impresora antes de cancelar trabajos que se detienen anormalmente. El trabajo de impresión se cancela si se excede este tiempo.

Tiempo de espera de trabajo	Especifica el período de tiempo que la impresora espera para recibir datos del equipo. El trabajo de impresión se cancela si se excede este tiempo.
mm/pulg ^{*2}	Especificar la unidad de medida que se muestra después del valor numérico en el panel del operador.
Tam. papel predeterminado	Especifica el tamaño de papel predeterminado.
Impr Registro Automática	Especifica si se debe imprimir un historial de trabajo cada 10 trabajos.
Mensaje de Alerta de Tóner Bajo	Indica que el nivel de tóner es bajo.
Idioma del panel	Permite definir el idioma que se usa en el panel del operador.

*1 Introduzca 5 en **Suspensión** para poner la impresora en el modo de suspensión 5 minutos después de terminar un trabajo. De esta forma, se utilizará menos energía pero la impresora necesitará más tiempo de calentamiento. Introduzca 5 si la impresora comparte el circuito eléctrico con la iluminación de la habitación y nota que las luces parpadean.

Seleccione un valor alto si la impresora se utiliza constantemente. En la mayoría de las situaciones, este valor mantiene la impresora lista para trabajar con el mínimo tiempo de calentamiento. Seleccione un valor entre 5 y 30 minutos para el modo de suspensión si desea un equilibrio entre el consumo de energía y un menor tiempo de calentamiento.

La impresora volverá automáticamente al modo de espera desde el modo de suspensión cuando reciba datos del equipo. También podrá hacer que la impresora vuelva al modo de espera pulsando cualquier botón en el panel del operador.

*2 El valor predeterminado de **mm/pulg** y **Tamaño de papel predeterminado** varía en función del valor de fábrica específico para cada país.

Configuraciones USB

Uso:

Cambiar los valores de USB en su impresora.

Valores:

Puerto USB	Activa la interfaz USB en su impresora.
-------------------	---

Configuración segura

Llave del Panel

Uso:

Para limitar el acceso a Menú Admin y Informe/Lista mediante contraseña y establecer o modificar la contraseña.

Valores:

Ajustar bloqueo de panel	Limita el acceso a Menú Admin e Informe/Lista con una contraseña.
Contraseña nueva	Define una contraseña necesaria para acceder a Menú Admin e Informe/Lista.
Volver a introducir contraseña	Vuelva a escribir la contraseña nueva para confirmarla.

 **NOTA:** Este menú permite definir una contraseña para bloquear el panel del operador. Al cambiar la contraseña de **Dell Printer Configuration Web Tool**, haga clic en **Establecer Contraseña** en el cuadro izquierdo y especifique la contraseña.

Error de inicio de sesión

Uso:

Para definir el número máximo de intentos de inicio de sesión fallidos antes de que se le deniegue el acceso al administrador a Menú Admin e Informe/Lista.

 **NOTA:** Este elemento sólo está disponible cuando **Aj bloqueo panel** está configurado en **Habilitar**.

Mantenimiento de la Impresora

La ficha Mantenimiento de la impresora contiene las páginas Densidad del papel, Ajustar BTR, Ajustar Fusor, Ajuste automático del registro, Ajuste automático del registro de color, Limpiar revelador, Actualizar BTR, Cuadro de Mantenimiento, Restaurar valores predeterminados, Tóner no Dell, Ajustar altitud y Personalización del enlace web.

Densidad del Papel

Uso:

Especificar la densidad del papel.

Valores:

Normal	Establece la densidad de papel para papel normal.
Etiqueta	Establece la densidad de papel para etiquetas.

Ajustar BTR

Uso:

Especificar los valores de voltaje óptimos del rodillo de transferencia (BTR). Para disminuir el voltaje establezca valores negativos. Para aumentar, establezca valores positivos.

Los ajustes por defecto pueden no ofrecer los mejores resultados en todos los tipos de papel. Si ve motas en el resultado de la impresión, pruebe aumentando el voltaje. Si ve manchas blancas en el resultado de la impresión, pruebe disminuyendo el voltaje.



NOTA: La calidad de impresión variará dependiendo de los valores que seleccione en esta opción.

Valores:

Normal	Se establece el valor de voltaje de referencia del rodillo de transferencia para papel normal dentro del rango de -3 a 3.
Normal Grueso	Se establece el valor de voltaje de referencia del rodillo de transferencia para papel normal grueso dentro del rango de -3 a 3.
Portadas	Se establece el valor de voltaje de referencia del rodillo de transferencia para papel de portadas dentro del rango de -3 a 3.
Etiqueta	Se establece el valor de voltaje de referencia del rodillo de transferencia para etiquetas dentro del rango de -3 a 3.
Encapado	Permite definir el valor de voltaje de referencia del rodillo de transferencia para papel encapado dentro del rango de -3 a 3.
Sobre	Se establece el valor de voltaje de referencia del rodillo de transferencia para sobres dentro del rango de -3 a 3.

Reciclado	Se establece el valor de voltaje de referencia del rodillo de transferencia para papel reciclado dentro del rango de -3 a 3.
------------------	--

Ajustar Fusor

Uso:

Especificar las configuraciones óptimas de temperatura para impresión del fusor. Para disminuir la temperatura establezca valores negativos. Para aumentar, establezca valores positivos.

Los ajustes por defecto pueden no ofrecer los mejores resultados en todos los tipos de papel. Si el papel de impresión se riza, pruebe a la temperatura. Cuando el tóner no se fusiona en el papel adecuadamente, pruebe a subir la temperatura.



NOTA:La calidad de impresión variará dependiendo de los valores que seleccione en esta opción.

Valores:

Normal	Permite definir los valores de temperatura del fusor para papel normal dentro del rango de -3 a 3.
Normal Grueso	Permite definir los valores de temperatura del fusor para papel normal grueso dentro del rango de -3 a 3.
Portadas	Permite definir los valores de temperatura del fusor para papel de portadas dentro del rango de -3 a 3.
Etiqueta	Permite definir los valores de temperatura del fusor para etiquetas dentro del rango de -3 a 3.
Encapado	Permite definir los valores de temperatura del fusor para papel encapado dentro del rango de -3 a 3.
Sobre	Permite definir los valores de temperatura del fusor para sobres dentro del rango de -3 a 3.
Reciclado	Permite definir los valores de temperatura del fusor para papel reciclado dentro del rango de -3 a 3.

Ajuste de Registro Automático

Uso:

Especifica si el ajuste de registro de color se realiza automáticamente.

Ajustes de registro de color

Uso:

Especifica si el ajuste de registro de color se realiza manualmente.

Los ajustes de registro de color se han de realizar durante la configuración inicial de la impresora o cuando la impresora se traslada a un lugar diferente.



NOTA: La función **Ajustar registro de color automático** se puede configurar cuando **Ajustar registro automático** está **Deshabilitado**.

Valores:

Corrección Auto		Haga clic en Iniciar para corregir el registro de color automáticamente.
Cuadro de registro del color		Haga clic en Iniciar para imprimir un cuadro de registro de colores. El cuadro de registro de colores imprime un patrón de entramado de líneas en amarillo, magenta y cian. En el cuadro, busque los valores de la parte derecha que están al lado de la línea totalmente recta para cada uno de los tres colores. Si el valor de esta línea es 0, no es necesario realizar el registro de color. Si el valor de la línea más recta no es 0, especifique los valores de ajuste en Ajustes de registro de color .
Ajustes de registro de color	Ingresar Número	Especifica los valores de ajuste de color lateral (perpendicular a la dirección de alimentación del papel) y de proceso (dirección de alimentación del papel) individualmente para Y (Amarillo), M (Magenta), C (Cian), LY (Amarillo izquierda), LM (Magenta izquierda), LC (Cian izquierda), RY (Amarillo derecha), RM (Magenta derecha) y RC (Cian derecha) dentro del rango de -5 a +5.

Limpiar revelador

Uso:

Para girar el motor del revelador y agitar el tóner del cartucho de tóner, para usar un cartucho de tóner cuando necesite sustituirlo antes del final de su vida o para agitar el tóner de un cartucho de tóner nuevo.

Valores:

Limpieza del Revelador	Haga clic en Iniciar para agitar el tóner del cartucho de tóner.
Actualizar el tóner amarillo	Haga clic en Iniciar para limpiar el tóner del cartucho de tóner amarillo.
Actualizar el tóner magenta	Haga clic en Iniciar para limpiar el tóner del cartucho de tóner magenta.
Actualizar el tóner cyan	Haga clic en Iniciar para limpiar el tóner del cartucho de tóner cian.
Actualizar el tóner negro	Haga clic en Iniciar para limpiar el tóner del cartucho de tóner negro.

Actualizar BTR

Uso:

Especifica si ejecutar automáticamente medidas para evitar el curvado/ separación de la descarga del papel.

Cuadro de mantenimiento

Uso:

Imprimir varios cuadros que se pueden utilizar para el diagnóstico de su impresora.

Valores:

Fantasma	Haga clic en Iniciar para imprimir un cuadro para comprobar la impresión fantasma.
4Colores	Haga clic en Iniciar para imprimir franjas de amarillo, magenta, cian y negro con distinta densidad.
Alineación	Haga clic en Iniciar para imprimir un cuadro y, después, comprobar la correcta alineación de la imagen impresa en el papel.
Actualizar tambor	Haga clic en Iniciar para imprimir un cuadro para comprobar la fatiga de claro del cartucho de tambor.

Restaurar valores predeterminados

Uso:

Inicializar la memoria NVM (memoria no volátil) para los parámetros del sistema. Después de ejecutar esta función y reiniciar la impresora, todos los parámetros del menú, excepto los parámetros de la red, se restablecerá a sus valores predeterminados.

Valores:

Rest Valor Pred Haga clic en **Iniciar** para inicializar los parámetros del sistema. y reinicie la impresora.

Tóner no Dell

Uso:

Mostrar si se utiliza o no un cartucho de tóner de otro fabricante.



NOTA:El uso de cartuchos de marca distinta de Dell puede impedir el uso de algunas características de la impresora, reducir la calidad de impresión y disminuir la fiabilidad de su impresora. Dell recomienda solo cartuchos nuevos de la marca Dell para su impresora. Dell no proporciona ninguna garantía por problemas causados por el uso de accesorios, partes, o componentes no suministrados por Dell.



NOTA:Antes de usar un cartucho de tóner de otro fabricante, asegúrese de reiniciar la impresora.

Ajustar altitud

Uso:

Especificar la altitud del lugar donde está instalada la impresora.

El fenómeno de descarga para cargar la unidad fotoconductora varía con la presión barométrica. Los ajustes se realizan especificando la altitud del lugar donde se va a utilizar la impresora.



NOTA:Si el ajuste de altitud se configura de forma incorrecta se obtendrá una baja calidad de impresión, una indicación errónea del tóner que queda.

Personalización de enlace web

Uso:

Especifica un enlace utilizado para pedir suministros, al que se puede tener acceso desde **Realice el pedido de suministros en:** en el cuadro izquierdo.

Valores:

Seleccionar URL de pedidos nuevos	Seleccione la dirección web Habitual o Preferente que se vinculará a Realice el pedido de suministros en:
Habitual	Muestra la dirección web habitual (http://accessories.us.dell.com/sna) que se puede vincular a Realice el pedido de suministros en:
Preferente	Muestra la dirección web preferente (http://premier.dell.com) que se puede vincular a Realice el pedido de suministros en:

Configuración del servidor de impresión

Utilice el menú **Configuraciones del Servidor de Impresión** para definir el tipo de interfaz de la impresora y las condiciones necesarias de comunicación. En la parte superior del cuadro derecho aparecen las siguientes páginas con fichas.

Informes del servidor de impresión

La ficha **Informes del servidor de impresión** contiene la **Página de configuración del servidor de impresión** y la **Página de configuración de Aviso de e-mail**.

Página de configuración del servidor de impresión

Uso:

Comprobar los valores actuales de TCP/IP (Protocolo de control de transmisión/Protocolo de Internet) y los puertos de impresión. En esta página sólo podrá comprobar los valores de las opciones. Si desea modificar los valores, vaya a las páginas de la ficha **Configuraciones del Servidor de Impresión**.

Valores:

Ethernet ^{*1}	Configuraciones de Ethernet	Muestra los valores actuales de velocidad de transmisión Ethernet y los valores de dúplex.
	Configuraciones Ethernet Actuales	Muestra los valores actuales de Ethernet.
	Dirección MAC	Muestra la dirección del acceso MAC de la impresora.
Configuraciones Inalámbricas ^{*2}	LAN Inalámbrica	Indica si activar la conexión inalámbrica.
	SSID	Muestra el nombre que identifica la red.
	Tipo de Red	Muestra el tipo de red del modo Ad-Hoc o Infraestructura.
	Dirección MAC	Muestra la dirección MAC de la configuración inalámbrica de la impresora.
	Canal de enlace	Muestra el número de canal de la conexión.
	Calidad de enlace	Muestra la calidad de la conexión.

Configuraciones TCP/IP	Modo IP	Muestra el modo de IP.	
	Nombre de host	Muestra el nombre del host.	
	IPv4 ^{*3}	Modo dirección IP	Muestra el modo de dirección IP.
		Dirección IP	Muestra la dirección IP.
		Máscara subred	Muestra la máscara de subred.
		Dirección de puerta de enlace	Muestra la dirección de la puerta de enlace
		IPv6 ^{*4}	Actualizar dirección sin estado
	Usar dirección manual		Muestra si la dirección IP se establece manualmente.
	Dirección manual^{*5}		Muestra la dirección IP.
	Dirección Sin Estado 1-3^{*6}		Muestra las direcciones sin estado.
	Dirección Local del Enlace^{*6}		Muestra las direcciones locales de los enlaces.
	Dirección de Pasarela Manual^{*5}		Muestra la dirección de la puerta de enlace
	Dirección de Pasarela de Configuración Automática^{*6}		Muestra la dirección de la puerta de enlace

DNS	IPv4 ^{*3}	Obtener dirección de servidor DNS de DHCP	Muestra si la impresora recibe la dirección del servidor DNS automáticamente del servidor de DHCP.
		Dirección de servidor DNS actual	Muestra la dirección del servidor DNS.
	IPv6 ^{*4}	Obtener dirección de servidor DNS de DHCPv6-lite	Muestra si la impresora recibe la dirección del servidor DNS automáticamente del servidor de DHCPv6-lite.
Dirección de servidor DNS actual		Muestra la dirección del servidor DNS.	
Prioridad a Resolución de Nombres IPv6 DNS ^{*7}		Muestra si se utilizará la función de Resolución de nombres de DNS.	
LPD	Estado del puerto	Muestra el estado del puerto.	
	Tiempo de espera máximo de conexión	Muestra el período de tiempo de espera de la conexión.	
Port9100	Estado del puerto	Muestra el estado del puerto.	
	Número de puerto	Muestra el número del puerto.	
	Tiempo de espera máximo de conexión	Muestra el período de tiempo de espera de la conexión.	

WSD	Estado del puerto	Muestra el estado del puerto WSD (servicios web en dispositivos).
	Número de puerto	Muestra el número del puerto WSD.
	Tiempo de espera máximo de recepción	Muestra el periodo de tiempo de espera máximo de recepción.
	Tiempo de espera de notificación	Muestra el periodo de tiempo de espera de notificación.
	Número máximo de TTL	Muestra el número máximo de TTLs.
	Número Máximo de Notificación	Muestra el número máximo de notificaciones.
HTTP	Estado del puerto	Muestra el estado del puerto.
	Número de puerto	Muestra el número del puerto.
	Conexiones simultáneas	Muestra el número de conexiones recibidas simultáneamente por el cliente.
	Tiempo de espera máximo de conexión	Muestra el período de tiempo de espera de la conexión.
Bonjour (mDNS)	Estado del puerto	Muestra el estado del puerto.
	Nombre de host	Muestra el nombre del host.
	Nombre de la impresora	Muestra el nombre de la impresora.
SNMP	Estado del puerto	Muestra el estado del puerto.
LLTD	Estado del puerto	Muestra el estado del puerto.

Filtro IP (IPv4) ^{*8}	Dirección	Muestra la lista de direcciones IP que tienen permitido o denegado el acceso a la impresora.
	Máscara Dirección	Muestra la lista de máscaras de subred que tienen permitido o denegado el acceso a la impresora.
	Modo Activo	Muestra si se permite o se prohíbe el acceso a la impresora.

*1 Este elemento sólo se muestra cuando se conecta la impresora con una red cableada.

*2 Este elemento sólo se muestra cuando se conecta la impresora con una red inalámbrica.

*3 Este elemento se muestra cuando se selecciona el Modo IPv4 o Doble pila.

*4 Este elemento se muestra cuando se selecciona el Modo IPv6 o Doble pila.

*5 Este elemento sólo se muestra cuando se ha habilitado **Usar Dirección Manual**.

*6 Este elemento se muestra sólo cuando se ha asignado una dirección IP

*7 Este elemento únicamente se encuentra disponible cuando se utiliza el modo IPv6 doble.

*8 Este elemento sólo está disponible para LPD o Port9100.

Página de configuración de aviso de e-mail

Uso:

Comprobar los valores actuales de SMTP/POP (Protocolo simple de transferencia de correo/Protocolo de oficina de correos) empleados para las funciones de e-mail y avisos de e-mail. En esta página sólo puede comprobar los valores de las opciones. Si desea modificar los valores, vaya a las páginas de la ficha **Configuraciones del Servidor de Impresión**.

Valores:

Configuraciones de servidor de e-mail	Estado del puerto	Muestra el estado del puerto.
	Puerta de enlace SMTP primaria	Muestra la puerta de enlace SMTP principal.
	Número de puerto SMTP	Muestra el número del puerto SMTP.
	Autenticación de envío de e-mail	Muestra el método de autenticación del correo electrónico de salida.
	Dirección de servidor POP3	Muestra la dirección del servidor POP3.
	Número de puerto POP3	Muestra el número del puerto POP3.
	Dirección de respuesta	Muestra la dirección de correo electrónico de respuesta que se envía con cada Alerta de e-mail.
	Conexión de servidor SMTP	Muestra el estado de la conexión de servidor SMTP.

Configuración de Aviso de e-mail	Lista e-mail 1	Muestra las direcciones de correo electrónico aceptables para la función Alerta de E-Mail especificadas en Lista E-Mail 1 .	
	Seleccionar avisos para Lista 1	Avisos de suministros	Muestra el Aviso de e-mail recibido con el estado de los consumibles.
		Avisos de utilización de papel	Muestra el Aviso de e-mail recibido con el estado de los consumibles.
		Solicitud de servicio	Muestra el Aviso de e-mail recibido con el estado de la solicitud de servicio.
	Lista e-mail 2	Muestra las direcciones de correo electrónico aceptables para la función Alerta de E-Mail especificadas en Lista E-Mail 2 .	
	Seleccionar Avisos para Lista 2	Avisos de suministros	Muestra el Aviso de e-mail recibido con el estado de los consumibles.
		Avisos de utilización de papel	Muestra el Aviso de e-mail recibido con el estado de los consumibles.
		Solicitud de servicio	Muestra el Aviso de e-mail recibido con el estado de la solicitud de servicio.

Configuración del servidor de impresión

La ficha **Configuraciones del Servidor de Impresión** contiene las páginas **Información Básica**, **Configuraciones de Puerto**, **TCP/IP**, **Alerta de E-Mail**, **Bonjour (mDNS)**, **SNMP**, **LLTD**, **LAN Inalámbrica** y **Restablecer Servidor de Impresión**.

Información básica

Uso:

Configurar la información básica de la impresora.

Valores:

Configuración del Sistema	Nombre de la impresora	Permite especificar el nombre de la impresora utilizando hasta 31 caracteres alfanuméricos.
	Ubicación	Permite especificar la ubicación de la impresora utilizando hasta 63 caracteres alfanuméricos.
	Persona de contacto	Permite especificar el nombre, número y demás datos de contacto del administrador y el centro de asistencia utilizando hasta 63 caracteres alfanuméricos.
	Dirección de correo electrónico del administrador	Permite especificar la dirección de contacto del administrador y el centro de asistencia utilizando hasta 63 caracteres alfanuméricos.
	Número de etiqueta de propiedad	Escriba el número de etiqueta de activo de la impresora.
Configuraciones EWS	Refrescar automáticamente	Refresca automáticamente el contenido de las páginas que muestran el estado.
	Intervalo de Actualización Automático	Permite definir el intervalo de tiempo para actualizar el contenido de las páginas de visualización de estado automáticamente desde 15 hasta 600 segundos.



NOTA: La función **Refrescar automáticamente** surte efecto sobre el contenido del cuadro superior, la página **Estado de la impresora**, la página **Lista de trabajos** y la página **Trabajos completados**.

Configuración de puerto

Uso:

Activar o desactivar los conectores de impresión y las funciones de los protocolos de administración.

Valores:

Ethernet ^{*1}	Configuraciones de Ethernet	Automático	Detecta la velocidad de transmisión de Ethernet y los valores de dúplex automáticamente.
		10Base-T Half-Duplex	Permite seleccionar 10Base-T Half-Duplex como valor predeterminado.
		10Base-T Full-Duplex	Permite seleccionar 10Base-T Full-Duplex como valor predeterminado.
		100Base-TX Half-Duplex	Permite seleccionar 100Base-TX Half-Duplex como valor predeterminado.
		100Base-TX Full-Duplex	Permite seleccionar 100Base-TX Full-Duplex como valor predeterminado.
		Configuraciones Ethernet Actuales	
	Dirección MAC		Muestra la dirección MAC de la impresora.
Estado del puerto	LPD		Especifica si se habilita el LPD.
	Port9100		Especifica si se habilita el Port9100.
	WSD		Permite especificar si se activará el puerto WSD.
	Bonjour (mDNS)		Permite especificar si se activará la función Bonjour(mDNS).
	Aviso de e-mail		Permite especificar si se habilita la función Aviso de e-mail .
	SNMP		Permite especificar si se habilita el SNMP.
	LLTD		Especifica si se habilita el LLTD.

^{*1} Este elemento sólo está disponible cuando se conecta la impresora con una red cableada.



NOTA: Los valores de la página **Configuraciones de Puerto** surtirán efecto cuando se reinicie la impresora. Cuando cambie o configure los valores, haga clic en el botón **Aplicar Nuevas Configuraciones** para que surta efecto la nueva configuración.

TCP/IP

Uso:

Configurar la dirección IP, la máscara de subred y la dirección de puerta de enlace de la impresora.

Valores:

Configuraciones TCP/IP	Modo IP	Especifica el modo de IP.	
	Nombre de host	Especifica el nombre del host.	
	IPv4	Modo Dirección IP	Selecciona el modo de dirección IP.
		Dirección IP Manual	Permite establecer manualmente la dirección IP.
		Máscara Subred Manual	Permite establecer manualmente la máscara de subred.
		Dirección de puerta de enlace manual	Permite establecer manualmente la dirección de pasarela.
	IPv6	Habilitar dirección sin estado	Habilitar la dirección sin estado
		Usar dirección manual	Definir la dirección IP manualmente.
		Dirección manual	Permite establecer manualmente la dirección IP. Para especificar una dirección IPv6, introduzca la dirección. Seguida de una barra oblicua (/) y, después, "64". Para obtener una información detallada, consulte al administrador del sistema.
		Dirección de puerta de enlace manual	Permite establecer manualmente la dirección de pasarela.

DNS	Nombre de Dominio DNS	Especifica el nombre de dominio o el servidor de nombres de dominios. Pueden utilizarse hasta 255 caracteres alfanuméricos, puntos y guiones. Si necesita especificar más de un nombre de dominio, sepárelos con una coma o un punto y coma.	
	IPv4	Obtener dirección de servidor DNS de DHCP	Especifica si la impresora recibe la dirección del servidor DNS automáticamente del servidor de DHCP.
		Dirección de Servidor DNS Manual	Se establece la dirección del servidor DNS.
	IPv6	Obtener dirección de servidor DNS de DHCPv6-lite	Especifica si la impresora recibe la dirección del servidor DNS automáticamente del servidor de DHCPv6-lite.
		Dirección de Servidor DNS Manual	Se establece la dirección del servidor DNS.
		Prioridad a Resolución de Nombres IPv6 DNS	Especifica si se activará la función de Resolución de nombres de DNS.
LPD	Tiempo de espera máximo de conexión	Define el período de tiempo de espera de conexión entre 1 y 1000 segundos.	
	Filtro IP (IPv4)	Haga clic en Filtro IP (IPv4) para establecer la configuración del filtro IP en la página Filtro IP (IPv4) .	
Port9100	Número de puerto	Permite definir el número de puerto entre 9000 y 9999.	
	Tiempo de espera máximo de conexión	Define el período de tiempo de espera de conexión entre 1 y 1000 segundos.	
	Filtro IP (IPv4)	Haga clic en Filtro IP (IPv4) para establecer la configuración del filtro IP en la página Filtro IP (IPv4) .	

WSD	Número de puerto	Configura el número del puerto. Éste deberá ser 80 o un valor comprendido entre 8000 y 9999.
	Tiempo de espera máximo de recepción	Define el periodo de tiempo de espera de recepción entre 1 y 65535 segundos.
	Tiempo de espera de notificación	Define el periodo de tiempo de espera de notificación entre 1 y 60 segundos.
	Número máximo de TTL	Se establece el número máximo de TTLs entre 1 y 10.
	Número Máximo de Notificación	Se establece el número máximo de notificaciones entre 10 y 20.
HTTP	Número de puerto	Configura el número del puerto. Éste deberá ser 80 o un valor comprendido entre 8000 y 9999.
	Conexiones simultáneas	Muestra el número máximo de conexiones recibidas simultáneamente por el cliente.
	Tiempo de espera máximo de conexión	Define el periodo de tiempo de espera de conexión entre 1 y 255 segundos.

Aviso de e-mail

Uso:

Configurar los valores de Alerta de E-Mail. Esta página también puede verse haciendo clic en **Alerta de E-Mail** en el cuadro izquierdo.

Valores:

Configuraciones de servidor de e-mail	Puerta de enlace SMTP primaria	Permite definir la puerta de enlace SMTP principal.
	Número de puerto SMTP	Especifica el número del puerto SMTP. Debe ser 25, 587 o un valor comprendido entre 5000 y 65535.
	Autenticación de envío de e-mail	Especifica el método de autenticación del correo electrónico saliente.
	Usuario de Inicio de Sesión SMTP	Especifica el usuario de inicio de sesión de SMTP. Se pueden utilizar hasta 63 caracteres alfanuméricos, puntos, guiones, subrayados y el símbolo @. Si especifica más de una dirección, sepárelas mediante comas.
	Contraseña de Inicio de Sesión SMTP	Permite especificar la contraseña de la cuenta SMTP utilizando hasta 31 caracteres alfanuméricos.
	Repetir contraseña de inicio de sesión SMTP	Vuelva a escribir la contraseña de la cuenta SMTP para confirmarla.
	Dirección de Servidor POP3*1	Permite especificar la dirección del servidor POP3 en formato de dirección IP “aaa.bbb.ccc.ddd” o como un nombre de host DNS utilizando hasta 63 caracteres.
	Número de Puerto POP3*1	Especificar el número del puerto del servidor POP3. Debe ser 110 o un valor comprendido entre 5000 y 65535.
	Nombre de Usuario POP*1	Especifica el nombre de usuario de la cuenta POP3. Se pueden utilizar hasta 63 caracteres alfanuméricos, puntos, guiones, subrayados y el símbolo @. Si especifica más de una dirección, sepárelas mediante comas.
	Contraseña de Usuario POP*1	Especifica la contraseña de la cuenta POP3 utilizando hasta 31 caracteres alfanuméricos.
	Repetir contraseña de usuario POP*1	Vuelva a escribir la contraseña de la cuenta POP3 para confirmarla.
Dirección de respuesta	Designa la dirección de correo electrónico de respuesta que se envía con cada Aviso de e-mail.	

Configuración de Aviso de e-mail	Lista e-mail 1	Permite definir direcciones de correo electrónico válidas de hasta 255 caracteres alfanuméricos para la función Aviso de E-Mail.	
	Seleccionar avisos para Lista 1	Avisos de suministros	Permite especificar si recibir una alerta de e-mail para los consumibles.
		Avisos de utilización de papel	Permite especificar si desea recibir una alerta de e-mail para la utilización de papel.
		Solicitud de servicio	Permite especificar si desea recibir una alerta de e-mail para solicitudes de servicio.
	Lista e-mail 2	Permite definir direcciones de correo electrónico válidas de hasta 255 caracteres alfanuméricos para la función Aviso de E-Mail.	
	Seleccionar Avisos para Lista 2	Avisos de suministros	Permite especificar si recibir una alerta de e-mail para los consumibles.
		Avisos de utilización de papel	Permite especificar si desea recibir una alerta de e-mail para la utilización de papel.
		Solicitud de servicio	Permite especificar si desea recibir una alerta de e-mail para solicitudes de servicio.

*1 Este elemento está disponible cuando está seleccionado **POP before SMTP** para **Autenticación de Envío de E-mail**.

Bonjour (mDNS)

Uso:

Configurar los valores detallados de Bonjour.

Valores:

Nombre de host Especifica el nombre del host con un máximo de 63 caracteres alfanuméricos y “-” (guión). Se mantendrá la configuración original si no se introduce ningún valor.

Nombre de la impresora	Especifica el nombre de la impresora con un máximo de 63 caracteres alfanuméricos y juegos de símbolos.
-------------------------------	---

SNMP

Uso:

Configurar los valores detallados de SNMP.

Valores:

Nombre de la comunidad	Nombre de la Comunidad (sólo Lectura) *1	<p>Permite especificar el nombre de comunidad para acceder (sólo lectura) a los datos utilizando hasta 31 caracteres alfanuméricos.</p> <p>Se mantendrá la configuración original si no se introduce ningún valor. Los caracteres especificados para el nombre de la comunidad en los valores anteriores no aparecerán en pantalla. La comunidad de lectura predeterminada es pública.</p>
	Repetir nombre de la comunidad (sólo lectura) *1	Vuelva a escribir el nombre de la comunidad para acceder (sólo lectura) a los datos para confirmarlo.
	Nombre de la Comunidad (lectura/ escritura) *1	<p>Permite especificar el nombre de comunidad para acceder (lectura y escritura) a los datos, utilizando hasta 31 caracteres alfanuméricos.</p> <p>Se mantendrá la configuración original si no se introduce ningún valor. Los caracteres especificados para el nombre de la comunidad en los valores anteriores no aparecerán en pantalla. La comunidad de lectura/escritura predeterminada es privada.</p>
	Repetir nombre de la comunidad (lectura/ escritura) *1	Vuelva a escribir el nombre de la comunidad para acceder (lectura y escritura) a los datos para confirmarlo.

Nombre de la Comunidad (Trap) *1	<p>Especifica el nombre de comunidad utilizado para trap de hasta 31 caracteres alfanuméricos.</p> <p>Se mantendrá la configuración original si no se introduce ningún valor. Los caracteres especificados para el nombre de la comunidad en los valores anteriores no aparecerán en pantalla. La comunidad trap predeterminada es “ ” (NADA)</p>
Repetir nombre de la comunidad (trap) *1	<p>Vuelva a escribir el nombre de la comunidad utilizado para trap para confirmarlo.</p>
Notificación Trap 1-4	<p>Tipo de Dirección Trap Selecciona el tipo de dirección trap de la lista. Si selecciona Off se borran las configuraciones en Dirección Trap, Número de Puerto y Notificar, y no se notifica que se ha producido un trap. Seleccionar IPv4 o IPv6 permite introducir la Dirección de Trap.</p>
Dirección Trap	<p>Especifica la dirección IP y el socket IP con el formato siguiente:</p> <ul style="list-style-type: none"> • IPv4 <p>Especifica la dirección IP y el socket IP con el formato nnn.nnn.nnn.nnn:mmmmm. Cada sección de “nnn” es una variable con un valor comprendido entre 0 y 255. Tenga presente que los valores 127 y 224–254 no son válidos sólo para los primeros tres dígitos. El socket IP mmmmm es una variable con un valor comprendido entre 0 y 65535.</p> • IPv6 <p>Especifica la dirección IP y el socket IP con el formato xxxx:xxxx:xxxx:xxxx:xxxx:xxxx:xxxx:mmmm mm. Cada sección de “xxxx” es una variable hexadecimal con un valor comprendido entre 0 y ffff. El socket IP mmmmm es una variable con un valor comprendido entre 0 y 65535.</p>
Número de puerto	<p>Introduce el número del puerto de destino de trap SNMP.</p>

Notificar	Especifica si notificar que se ha producido un trap.
Autenticar Trap Error	Especifica si notificar Autenticar Trap Error.
*1 El valor predeterminado de cada opción puede cambiarse utilizando la herramienta Dell Printer Configuration Web Tool .	

LLTD

Uso:

Especificar el número máximo de dispositivos.

Valores:

Número máximo de dispositivos	Se establece el número máximo de dispositivos entre 64 y 1024.
--------------------------------------	--

LAN Inalámbrica

Uso:

Configurar los valores de la red inalámbrica.

Para conectar la impresora mediante una red inalámbrica, asegúrese de desconectar el cable Ethernet.



NOTA: Una vez que se activa LAN inalámbrica, se desactiva el protocolo de LAN.

Valores:

Configuración inalámbrica	LAN Inalámbrica	Especifica si activar la conexión inalámbrica.
	SSID	Especifica el nombre que identifica la red inalámbrica con hasta un máximo de 32 caracteres alfanuméricos.
	Tipo de Red	Especifica el tipo de red entre Ad-Hoc o Infraestructura .
	Dirección MAC	Muestra la dirección MAC de la configuración de red inalámbrica de la impresora.
	Canal de enlace	Muestra el número de canal del adaptador inalámbrico de la impresora.
	Calidad de enlace	Muestra calidad de la conexión del adaptador inalámbrico de la impresora.
Configuraciones de Seguridad	Encriptado	Seleccione el método de seguridad en la lista.
	Sin seguridad	Especifique Sin Seguridad para configurar los valores inalámbricos sin especificar un método de seguridad de WEP, WPA-PSK AES/WPA2-PSK AES y WPA-PSK TKIP.
	WEP	Especifica el valor WEP que se utiliza en la red inalámbrica.
	WPA-PSK TKIP*¹	Especifica el valor WPA-PSK TKIP que se utiliza en la red inalámbrica.
	WPA-PSK AES/WPA2-PSK AES*¹	Especifica el valor WPA-PSK AES/WPA2-PSK AES que se utiliza en la red inalámbrica.

WEP	Encriptado	Seleccione el código de la clave WEP en la lista.
	Clave WEP 1	Introduzca la clave WEP cuando se seleccione WEP en Cifrado de Configuración de Seguridad .
	Repetir clave WEP 1	Introduzca de nuevo la clave WEP 1 para confirmarla.
	Clave WEP 2	Introduzca la clave WEP cuando se seleccione WEP en Cifrado de Configuración de Seguridad .
	Repetir clave WEP 2	Introduzca de nuevo la clave WEP 2 para confirmarla.
	Clave WEP 3	Introduzca la clave WEP cuando se seleccione WEP en Cifrado de Configuración de Seguridad .
	Repetir clave WEP 3	Introduzca de nuevo la clave WEP 3 para confirmarla.
	Clave WEP 4	Introduzca la clave WEP cuando se seleccione WEP en Cifrado de Configuración de Seguridad .
	Repetir clave WEP 4	Introduzca de nuevo la clave WEP 4 para confirmarla.
	Clave de transmisión	Especifica el tipo de clave de transmisión de la lista.
WPA-PSK	Frase de paso	Especifica la frase de paso.
	Repetir frase de paso	Introduzca de nuevo la frase de paso para confirmarla.

*1 Este elemento sólo está disponibles cuando se selecciona el modo Infraestructura para el Tipo de Red.



NOTA: Este elemento sólo está disponible cuando se conecta la impresora con una red inalámbrica.

Restablecer servidor de impresión

Uso:

Inicializar la memoria NVM (memoria no volátil) para la función de red y reiniciar la impresora. También podrá iniciar la NVM de la impresora desde **Restablecer valores predeterminados** en el menú **Configuración de la impresora**.

Valores:

Inicialice la memoria NIC NVRAM y reinicie la impresora.	Haga clic en el botón Iniciar para inicializar la NVM. Los valores de red volverán a sus valores predeterminados de fábrica y se reiniciará la función de red.
Reiniciar impresora	Haga clic en el botón Inicio para reiniciar la impresora.

Seguridad

La ficha **Seguridad** contiene las páginas **Establecer Contraseña** y **Filtro IP (IPv4)**.

Establecer contraseña

Uso:

Definir o cambiar la contraseña necesaria para acceder a los parámetros de configuración de la impresora desde la herramienta **Dell Printer Configuration Web Tool**.

Esta página también puede verse haciendo clic en **Establecer Contraseña** en el cuadro izquierdo.

Valores:

Contraseña del Administrador	Permite definir la contraseña utilizando hasta 10 caracteres alfanuméricos. Cuando se escribe, la contraseña aparece en el campo en forma de asteriscos (*).
Confirmar Contraseña del Administrador	Vuelva a escribir la contraseña para confirmarla.
Acceso denegado por error de autenticación del Administrador	<p>Establece el número máximo de veces que el administrador puede fallar al conectarse. Si se establece como 0, se deshabilita esta función.</p> <p>El contador de intentos fallidos se restablece a 0 con una autenticación con éxito.</p> <p>Cada autenticación del administrador se rechaza si el contador excede el número máximo de intentos fallidos de inicio de sesión.</p>

 **NOTA:** Si ha olvidado la contraseña, inicialice la NVM (memoria no volátil) para restaurar la contraseña al valor predeterminado (NADA). Consulte "Restablecer servidor de impresión" en la página 163.

 **NOTA:** Al cambiar la contraseña para bloquear el panel del operador, establezca la contraseña desde **Aj bloqueo panel** en **Configuración de la impresora**.

Filtro IP (IPv4)

Uso:

Especificar la dirección IP y la máscara de subred para permitir o denegar acceso a la impresora.

Valores:

Dirección	Especifica la lista de direcciones IP que tienen permitido o denegado el acceso a la impresora. Escriba en cada campo un valor numérico comprendido entre 0 y 255.	
Máscara Dirección	Especifica la máscara de subred que tiene permitido o denegado el acceso a la impresora. Escriba en cada campo un valor numérico comprendido entre 0 y 255.	
Modo Activo	Rechazar	Rechaza la impresión desde direcciones de red específicas.
	Permitir	Permite la impresión desde direcciones de red específicas.
	Deshabilitado	Desactiva la función Filtro IP para la dirección IP especificada.

 **NOTA:** Este elemento sólo está disponible para LPD o Port9100.

Copiar configuración de la impresora

El menú **Copiar Configuraciones de Impresora** contiene las páginas **Copiar Configuraciones de Impresora** e **Informe de Configuraciones de Copia de la Impresora**.

Copiar configuración de la impresora

Uso:

Copiar la configuración de la impresora a una o varias impresoras del mismo modelo.

Para copiar los valores a otra impresora, especifique la dirección IP y la contraseña de la impresora de destino en los cuadros de texto **Dirección IP** y **Contraseña**. A continuación, haga clic en el botón **Copiar las configuraciones al Anfitrión en la lista de arriba**. La copia de valores se habrá completado. El tiempo de espera de la conexión es de 60 segundos. A continuación, podrá comprobar si los valores se han copiado a esta página. Para comprobar si los valores se han copiado o no, haga clic en el botón **Copiar las configuraciones al Anfitrión en la lista de arriba y reiniciar la impresora**, de la herramienta **Dell Printer Configuration Web Tool** en la impresora de destino.

Si los valores se pueden copiar pero la configuración de la impresora es distinta, sólo se copiarán los valores de los elementos comunes. La configuración de la impresora puede copiarse simultáneamente en 10 direcciones IP de impresoras.

Informe de Configuraciones de Copia de la Impresora

Uso:

Verificar los historiales de copia.



NOTA: El historial se borra cuando se apaga la impresora.

Volumen de impresión

Uso:

Use el menú **Volumen de impresión** para verificar el número de páginas imprimidas.

Valores:

Contador de Páginas de la Impresora	Muestra el número total de páginas impresas desde que la impresora salió de fábrica.
Papel Utilizado	Muestra el número de páginas impresas en cada tamaño de papel.

Instrucciones para el material de impresión

El material de impresión puede ser papel, etiquetas, sobres y papel encapado, entre otros. La impresora proporciona una alta calidad de impresión en una gran variedad de materiales de impresión. Seleccionar el material de impresión adecuado para la impresora le ayudará a evitar problemas de impresión. En esta sección se describe cómo seleccionar el material de impresión, cómo cuidarlo y cómo cargarlo en el alimentador multiuso (MPF) o en el dispositivo prioritario de inserción de hojas (PSI).

Papel

Para obtener la mejor calidad de impresión en color, utilice papel xerográfico de 75 g/m² de fibra larga. Para obtener la mejor calidad de impresión en blanco y negro, utilice papel xerográfico de 90 g/m² de fibra larga. Se recomienda que pruebe con una muestra antes de comprar grandes cantidades de cualquier material de impresión.

Al cargar el papel, identifique la cara de impresión recomendada en el paquete y cárguelo correctamente. Para obtener instrucciones detalladas sobre la carga, consulte "Carga de material de impresión en el alimentador multiuso (MPF)" en la página 45 y "Carga de material de impresión en la bandeja prioritaria de inserción de hojas (PSI)" en la página 50.

Características del papel

Las características de papel definidas a continuación afectan a la calidad y fiabilidad de la impresión. Se recomienda tener presentes estas instrucciones al planificar la adquisición de grandes cantidades de papel.

Peso

Tanto el MPF como el PSI cargan automáticamente papel cuyo peso sea entre 60 y 163 g/m² de fibra larga. El papel con un peso menor de 60 g/m² podría no cargarse correctamente y producir atascos. Para obtener los mejores resultados, utilice papel de 75 g/m² de fibra larga.

Curvatura

La curvatura es la tendencia del material de impresión a curvarse por los bordes. La curvatura excesiva puede provocar problemas de alimentación del papel. La curvatura suele producirse después de que el papel pase por la impresora, donde es sometido a altas temperaturas. Almacenar el papel sin empaquetar, incluso en el alimentador de papel, puede causar curvaturas en el papel antes de su impresión y provocar problemas de alimentación sea cual sea el grado de humedad. Si imprime en papel abarquillado, alíselo e introdúzcalo en el MPF o PSI.

Suavidad

El grado de suavidad del papel afecta directamente a la calidad de impresión. Si el papel es demasiado áspero, el tóner no impregnará el papel de forma adecuada, lo que tendrá como resultado una mala calidad de impresión. Si el papel es demasiado suave, puede provocar problemas de alimentación. La suavidad comprendida entre 150 y 250 puntos Sheffield proporciona la mejor calidad de impresión.

Contenido de humedad

La cantidad de humedad del papel afecta tanto a la calidad de impresión como a la capacidad que tiene la impresora para cargar el papel correctamente. Deje el papel en el envoltorio original hasta que vaya a utilizarlo. De este modo, se evitarán problemas de impresión derivados de una exposición innecesaria del papel a la humedad.

Dirección de la fibra

Fibra hace referencia a la alineación de las fibras del papel en una hoja. La fibra puede ser del tipo fibra larga, en el sentido de la longitud del papel, o fibra corta, en el sentido de la anchura del papel. Para el papel de 60 a 135 g/m², se recomienda la fibra larga. Para papel con un peso superior a 135 g/m², es aconsejable la fibra corta.

Contenido de fibra

La mayoría del papel xerográfico de alta calidad está fabricado con pulpa de madera 100% química. El papel que contiene fibras como el algodón posee características que pueden dificultar el manejo del papel.

Papel recomendado

Para garantizar la mejor calidad de impresión y fiabilidad en la alimentación, utilice papel seco xerográfico de 75 g/m². El papel de tipo comercial diseñado para uso genérico también proporciona una calidad de impresión aceptable. Utilice únicamente papel que pueda soportar altas temperaturas sin perder el color, provocar manchas de tinta o tóner o liberar emisiones peligrosas. El proceso de impresión láser calienta el papel a altas temperaturas. Consulte con el fabricante o distribuidor si el papel elegido es aceptable para impresoras láser.



NOTA: Imprima siempre varias muestras antes de comprar grandes cantidades de cualquier tipo de material de impresión. Cuando seleccione un material de impresión, tenga en cuenta el peso, el contenido en fibra y el color.

Papel no recomendado

No es aconsejable utilizar con la impresora los tipos de papel siguientes:

- Papel tratado químicamente, utilizado para hacer copias sin papel carbón, también denominado papel sin carbón, papel sin copia carbón (CCP) o papel que no necesita carbón (NCR).
- Papel preimpreso con productos químicos que puedan contaminar la impresora.
- Papel preimpreso que se pueda ver afectado por la temperatura del fusor de la impresora.
- Papel preimpreso que necesite un registro (ubicación exacta de la impresión en la página) superior a $\pm 0,09$ pulg., como los formularios de reconocimiento óptico de caracteres (OCR)

En algunos casos se puede ajustar el registro con el programa de software para imprimir correctamente en estos formularios.

- Papel tratado (borrable de alta calidad), papel sintético, térmico
- Papel con bordes ásperos, con superficie de textura áspera o gruesa o con curvaturas
- Papel reciclado que contenga más de un 25% de material de desecho que no cumpla con los requisitos de la norma DIN 19 309
- Formularios o documentos multicopia

- La calidad de impresión podría reducirse (es posible que aparezcan espacios en blanco o manchas en el texto) cuando se imprima en papel ácido o de talco.
- El papel húmedo puede causar arrugas

Selección del papel

La selección correcta del papel evita atascos y asegura una impresión sin problemas.

Para evitar atascos o una baja calidad de impresión:

- Utilice siempre papel nuevo, seco y sin daños.
- Antes de cargar el papel, identifique la cara de impresión recomendada del papel. Esta información suele venir indicada en el embalaje del papel.
- No utilice papel que haya cortado o recortado.
- No mezcle tamaños, pesos o tipos de material de impresión en el mismo origen. Esto podría producir atascos de papel.
- No extraiga el PSI durante un trabajo de impresión.
- Asegúrese de que el papel se carga correctamente en el MPF o PSI.
- Doble ligeramente las hojas hacia delante y hacia atrás y airéelas. Alinee los bordes de la pila sobre una superficie plana.

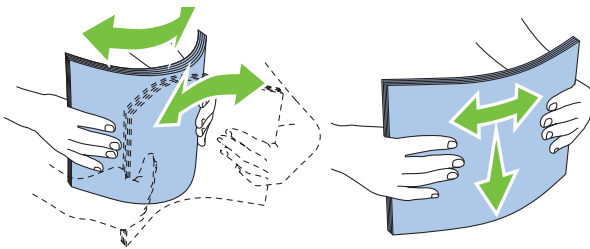

Selección de material preimpreso y papel con membrete

Siga estas instrucciones cuando seleccione material preimpreso y papel con membrete para la impresora:

- Para obtener el mejor resultado, utilice papel de fibra larga.

- Utilice únicamente formularios y cabeceras impresos mediante un proceso de impresión con offset litográfico o de grabado.
- Elija un tipo de papel que absorba la tinta sin provocar manchas.
- Evite utilizar papel con superficie de textura áspera o gruesa.
- Utilice papel impreso con tintas resistentes al calor, diseñado para su uso en copadoras xerográficas. La tinta deberá soportar temperaturas de 225 °C sin fundirse ni liberar emisiones peligrosas.
- Utilice tintas que no se vean afectadas por la resina del tóner o por la silicona del fusor. Las tintas que se imprimen mediante un proceso de oxidación o tintas oleosas deben cumplir estos requisitos, las de látex puede que no. Si tiene alguna duda, póngase en contacto con el proveedor de papel.

Impresión en papel con membrete

Consulte con el fabricante o distribuidor si el papel con membrete preimpreso elegido es aceptable para impresoras láser.

La orientación de página es importante al imprimir en papel con membrete. Utilice la siguiente tabla para obtener ayuda sobre la carga de papel con cabecera en los orígenes del material de impresión.

Carga de papel con membrete

Cargue el papel con membrete en la impresora con la cara de impresión hacia arriba. Compruebe que el título del membrete entre primero en la impresora.

Alimentador Multiusado (MPF)
(PSI)

Dispositivo prioritario de inserción de hojas

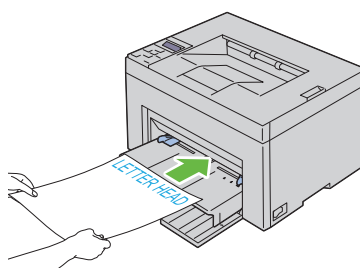
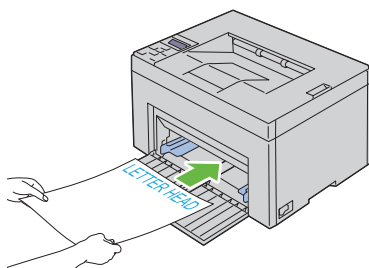

Selección de papel con perforaciones

La cantidad y ubicación de los orificios y las técnicas de fabricación pueden variar en las distintas marcas de papel con perforaciones. No obstante, es posible que no se pueda imprimir en el papel según la situación de los agujeros en el papel.

Tenga en cuenta las siguientes instrucciones para seleccionar y utilizar papel con perforaciones:

- Pruebe papel de distintos fabricantes antes de solicitar y utilizar grandes cantidades de papel con perforaciones.
- El papel se deberá perforar durante el proceso de fabricación y no agujerear cuando ya estén las resmas empaquetadas. El papel perforado puede provocar atascos cuando se cargan varias hojas en la impresora. Esto podría producir atascos de papel.
- El papel con perforaciones puede contener más partículas de polvo que el papel normal. Es posible que tenga que limpiar la impresora más veces y que la fiabilidad de carga no sea tan buena como con papel normal.
- Las instrucciones de peso para el papel con perforaciones son las mismas que para el papel sin perforaciones.

Sobres

Según el sobre que se elija, es posible se produzcan pequeñas arrugas de intensidad variable. Se recomienda que pruebe con una muestra antes de comprar grandes cantidades de cualquier material de impresión. Para obtener instrucciones sobre cómo cargar un sobre, consulte "Carga de material de impresión en el alimentador multiuso (MPF)" en la página 180 o "Carga de material de impresión en la bandeja prioritaria de inserción de hojas (PSI)" en la página 187.

Al imprimir en sobres:

- Utilice sólo sobres de alta calidad diseñados para impresoras láser.
- Establezca la fuente del material de impresión en el MPF o PSI. Ajuste el tipo de papel en **Sobre** y seleccione el tamaño correcto de sobre en el controlador de la impresora.

- Para obtener el mejor rendimiento, utilice sobres fabricados con papel de 75 g/m². Podrá cargar papel de hasta 105 g/m² de peso en el alimentador de sobres siempre que el contenido de algodón sea inferior o igual a 25%. Los sobres con un contenido de algodón del 100% no deberán exceder los 90 g/m².
- Utilice únicamente sobres recién desempaquetados, sin daños.
- Utilice sobres que puedan soportar temperaturas de 205 °C sin sellarse, curvarse de forma excesiva, arrugarse ni liberar emisiones peligrosas. Si tiene alguna duda acerca de los sobres que piensa utilizar, consulte a su proveedor de sobres.
- Ajuste la guía a la anchura de los sobres.
- Para cargar sobres en el MPF o PSI, la cara de impresión debe estar hacia arriba.
- Para obtener instrucciones sobre cómo cargar un sobre, consulte "Carga de material de impresión en el alimentador multiuso (MPF)" en la página 45 o "Carga de material de impresión en la bandeja prioritaria de inserción de hojas (PSI)" en la página 50.
- Utilice sobres de un mismo tamaño en un trabajo de impresión.
- Asegúrese de que la humedad es baja, ya que una humedad alta (más del 60%) y las elevadas temperaturas de impresión podrían sellar los sobres.
- Para obtener los mejores resultados, no utilice sobres que:
 - Tengan excesivos dobleces o curvaturas.
 - Estén pegados entre sí o dañados de cualquier forma.
 - Contengan ventanas, agujeros, perforaciones, recortes o repujados
 - Utilicen cierres metálicos, nudos con hilos o barras de doblez metálicas.
 - Tengan un diseño de trabado.
 - Tengan pegados sellos de correo.
 - Tengan bordes con muescas o esquinas dobladas.
 - Tengan terminaciones ásperas, arrugadas o dobladas.

Etiquetas

La impresora puede imprimir en muchas etiquetas diseñadas solo para las impresoras láser.

Al seleccionar etiquetas:

- El adhesivo de la etiqueta, la cara recomendada del paquete de impresión y las capas de protección deben poder soportar una temperatura de 205 °C y una presión de 25 libras por pulgada cuadrada (psi).
- Utilice etiquetas que puedan sin sellarse, curvarse de forma excesiva, arrugarse ni liberar emisiones peligrosas.
- No utilice hojas de etiquetas con un material de soporte liso.



AVISO: Se recomienda que pruebe con una muestra antes de comprar grandes cantidades de cualquier material de impresión.

Al imprimir en etiquetas:

- Utilice etiquetas que puedan soportar temperaturas de 205 °C sin sellarse, curvarse de forma excesiva, arrugarse ni liberar emisiones peligrosas.
- Defina el tipo de papel **Etiqueta** en el controlador de impresora.
- No cargue etiquetas juntas con papel en la misma bandeja.
- No imprima dentro del margen de separación de 1 mm.
- No imprima dentro del borde de la etiqueta de 1 mm, de las perforaciones o entre márgenes de separación de la etiqueta.
- No imprima una etiqueta a través de la impresora más de una vez.
- Es preferible utilizar la orientación vertical, en especial al imprimir códigos de barras.
- No utilice etiquetas que tengan el adhesivo visible.
- Utilice hojas con etiquetas completas. Las hojas incompletas pueden provocar que las etiquetas se despeguen durante la impresión, causando un atasco.
- No utilice hojas de etiquetas que tengan adhesivo hasta el borde de la hoja. Se recomienda la aplicación por zonas del adhesivo con una separación de al menos 1 mm de los bordes. El material adhesivo contamina la impresora y podría anular la garantía.



PRECAUCIÓN: De lo contrario, la impresora podría atascarse y contaminar la impresora y los cartuchos con adhesivo. Como resultado, podrían anularse las garantías de su impresora y cartucho.

Almacenamiento del Material de Impresión

Las siguientes instrucciones le ayudarán a evitar problemas de carga del material de impresión y de calidad de impresión desigual.

- Para obtener los mejores resultados, almacene el material de impresión en un entorno en el que la temperatura sea aproximadamente de 21 °C y la humedad relativa sea del 40%.
- Es preferible guardar las cajas de material de impresión en una estantería o palé que en el suelo directamente.
- Si guarda paquetes individuales de material de impresión fuera de su caja original, compruebe que estén sobre una superficie plana de forma que los bordes y esquinas no se curven.
- No coloque nada sobre los paquetes de material de impresión.

Identificación del material de impresión y de las especificaciones

Este apartado ofrece información sobre los tamaños de papel, tipos y especificaciones compatibles.

Tamaños de papel compatibles

	Alimentador Multiuso (MPF)	Dispositivo prioritario de inserción de hojas (PSI)
A4 (210x297 mm)	Y	Y
B5 (182x257 mm)	Y	Y
A5 (148x210 mm)	Y	Y
C5 (162x229 mm)	Y	Y
Monarch (3,875x7,5 pulg.)	Y	Y
Monarch BLP (7,5x3,875 pulg.)* ¹	Y	Y* ⁴

	Alimentador Multiuso (MPF)	Dispositivo prioritario de inserción de hojas (PSI)
Sobre #10 (4,125x9,5 pulg.)	Y	Y
DL (110x220 mm)	Y	Y
DL BLP (220x110 mm)* ¹	Y	Y* ⁴
Carta (8,5x11 pulg.)	Y	Y
Legal (8,5x14 pulg.)	Y	Y
Folio (8,5x13 pulg.)	Y	Y
Ejecutivo (7,25 x 10,5 pulg.)	Y	Y
Personalizado* ² * ³	Y	Y

*¹ Puede colocar los originales en la dirección de alimentación por el lado largo o por el lado corto. En la siguiente ilustración se muestran las orientaciones BCP y BLP. La marca de la flecha en la ilustración muestra la orientación de carga del papel.

NOTA:No está disponible cuando se usa el controlador de impresora XPS.

*² Anchura personalizada: de 76,2 mm a 215,9 mm (de 3,00 a 8,5 pulgadas)

La anchura máxima para sobre (DL LEF): 220 mm (8,66 pulg.)

Longitud personalizada: de 127 mm a 355,6 mm (de 5,00 a 14,00 pulg.)

(Para el PSI, de 191 mm a 355,6 mm (de 7,50 a 14,00 pulg.))

La longitud máxima para sobre (Monarch LEF): 98,4 mm (3,87 pulg.)

*³ Únicamente el usuario administrador podrá configurar el tamaño personalizado desde el controlador de la impresora.

*⁴ Asegúrese de insertar completamente el sobre hasta que haga tope. De lo contrario, no se cargará el material de impresión colocado en el MPF.

BCP

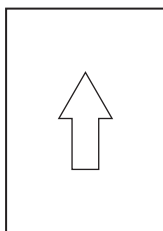

BLP

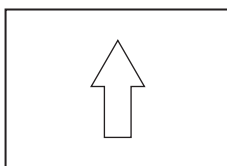

Tipos de papel compatibles

Material	Alimentador Multiuso (MPF)	Dispositivo prioritario de inserción de hojas (PSI)
Normal	S*	S*
Normal - Cara 2	Y	Y
Normal Grueso	Y	Y
Normal Grueso - Cara 2	Y	Y
Reciclado	Y	Y
Reciclado - Cara 2	Y	Y
Etiqueta	Y	Y
Portadas	Y	Y
Cara de portadas 2	Y	Y
Sobre	Y	Y
Encapado	Y	Y
Cara encapada 2	Y	Y

* Los valores marcados con un asterisco (*) son los valores de menú predeterminados de fábrica.

Especificaciones del tipo de papel

Tipo de papel	Peso (gsm)	Observaciones
Normal	60–90	-
Normal Grueso	91–105	-
Portadas	106–163	-
Encapado	106–163	No se puede utilizar papel para impresora de inyección de tinta.
Etiqueta	-	No se puede utilizar papel para impresora de inyección de tinta.
Sobres	-	-
Reciclado	60–105	-

Carga del material de impresión

La carga correcta del material de impresión evita atascos y asegura una impresión sin problemas.

Antes de cargar el material de impresión, deberá conocer la cara de impresión recomendada del material. Esta información suele venir en el embalaje del material de impresión.



NOTA: Tras cargar papel, especifique el tipo de papel desde el panel del operador.

Capacidad

El alimentador multiuso (MPF) puede alojar:

- 150 hojas de papel estándar
- 16,2 mm (0,64 pulg.) de papel grueso
- Una hoja de papel encapado
- 16,2 mm (0,64 pulg.) de postales
- Cinco sobres
- 16,2 mm (0,64 pulg.) de etiquetas

La bandeja prioritaria de inserción de hojas (PSI) puede alojar:

- 10 hojas de papel estándar o una hoja de otro papel

Dimensiones del material de impresión

El alimentador multiuso (MPF) acepta material de impresión con las siguientes dimensiones:

- Anchura: de 76,2 mm a 215,9 mm (de 3,00 a 8,50 pulg.)
- Longitud: de 127 mm a 355,6 mm (de 5,00 a 14,00 pulg.)

El PSI acepta material de impresión con las siguientes dimensiones:

- Anchura: de 76,2 mm a 215,9 mm (de 3,00 a 8,50 pulg.)
- Longitud — de 191 a 355,6 mm (de 7,50 a 14,00 pulg.)

Carga de material de impresión en el alimentador multiuso (MPF)

 **NOTA:** Utilice sólo material de impresión láser. No utilice papel de inyección de tinta en esta impresora.

- 1 Abra la cubierta frontal.

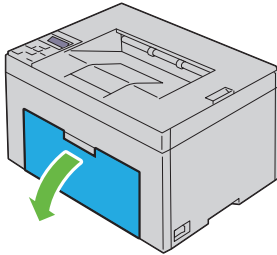

- 2 Extraiga la bandeja prioritaria de inserción de hojas (PSI).

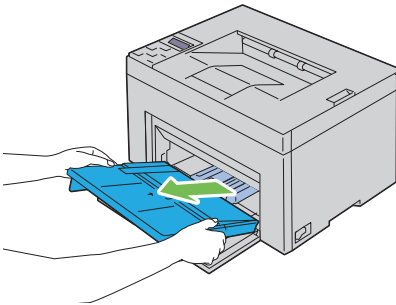

- 3 Empuje la guía de longitud hasta que haga tope.

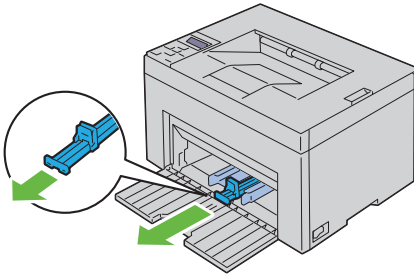

- 4** Empuje la extensión de MPF hasta que haga tope.

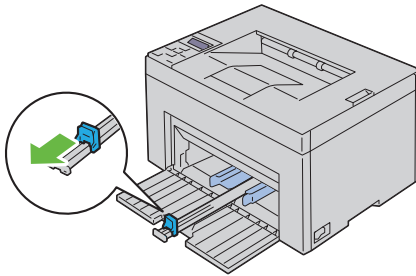

- 5** Ajuste las guías de anchura del papel hasta la anchura máxima.

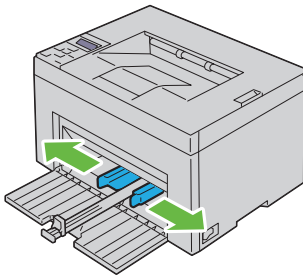

- 6** Antes de cargar el material de impresión, airee las hojas para evitar que se peguen entre sí. Alinee los bordes de la pila sobre una superficie plana.

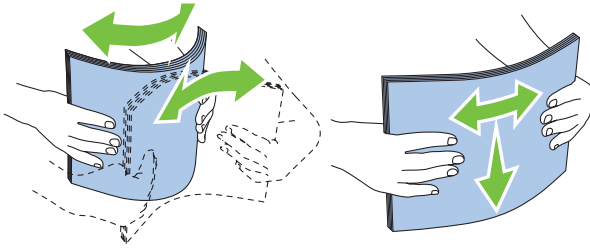

- 7 Cargue material de impresión en el MPF con el borde superior hacia delante y la cara de impresión recomendada hacia arriba.

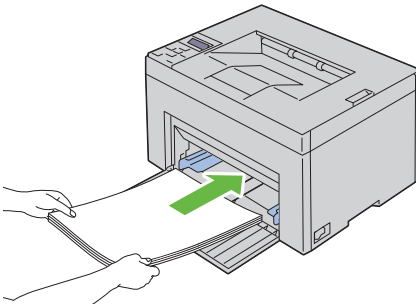

- 8 Ajuste las guías de anchura hasta que reposen contra los bordes de la pila del material de impresión.

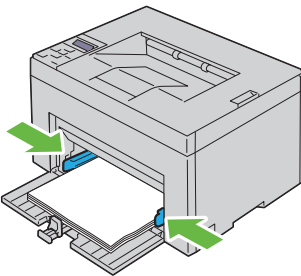

- 9 Mueva la guía de longitud hacia la impresora hasta que toque el material de impresión.

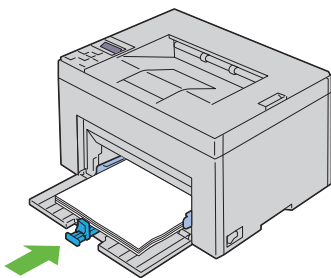

NOTA: En función del tamaño del material de impresión, mueva primero la guía de longitud hacia atrás hasta que haga tope y, después, mueva la extensión del MPF hasta que toque el material de impresión.

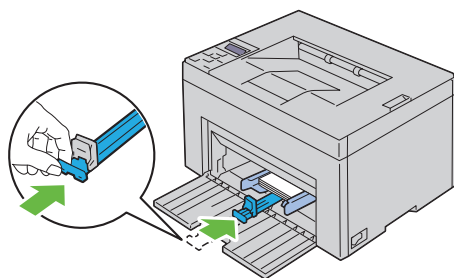

- 10 Inserte el PSI en la impresora y, después, alinee el PSI con la marca en la bandeja de papel.

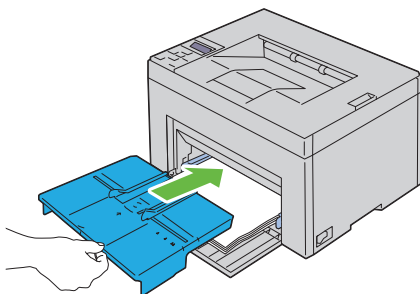

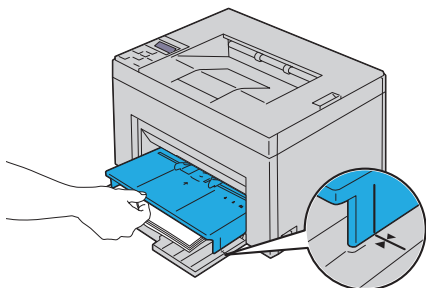

Carga de sobres en el alimentador multiuso (MPF)

 **NOTA:** Cuando cargue sobres, asegúrese de especificar el ajuste de sobres en el controlador de la impresora. Si no se especifica, la imagen de impresión se girará 180 grados.

Cuando se cargue Sobre#10, DL o Monarch

Cargue los sobres con el lado que se imprimirá hacia arriba, el lado de la solapa hacia abajo y la solapa hacia la derecha.

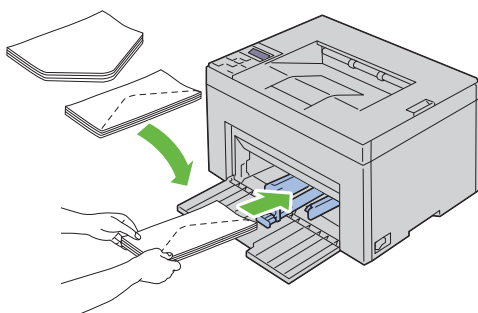

Para evitar que DL y Monarch se arruguen, se recomienda cargarlos con el lado de impresión hacia arriba, la solapa abierta y mirando hacia usted.

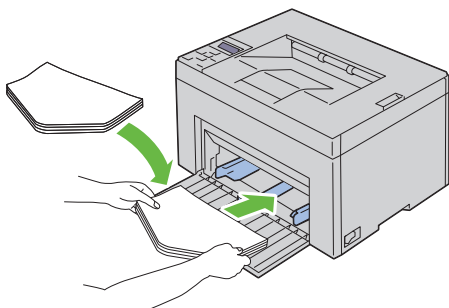

Cuando se cargue C5

Cargue los sobres con el lado que se imprimirá hacia arriba y la solapa abierta.

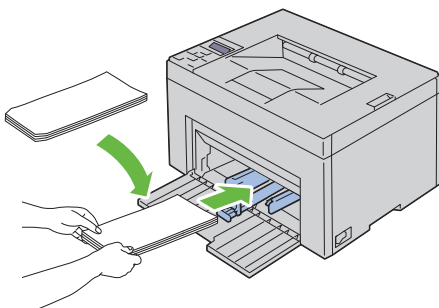

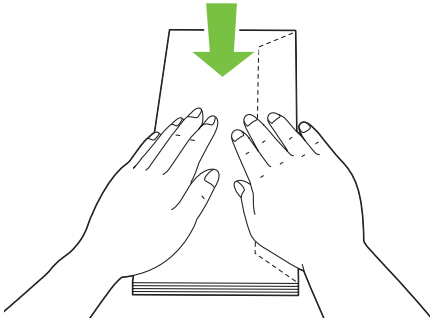

➔ AVISO: No utilice nunca sobres con ventanas o revestimientos encapados. Éstos podrían ocasionar atascos de papel y producir daños a la impresora.

📎 NOTA: Si no carga los sobres en el alimentador multiuso (MPF) inmediatamente después de haberlos sacado del paquete, éstos podrían hincharse. Para evitar atascos, aplánelos según se muestra a continuación cuando los cargue en el alimentador multiuso (MPF).

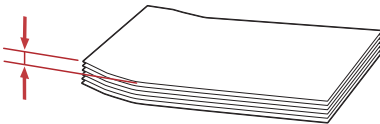
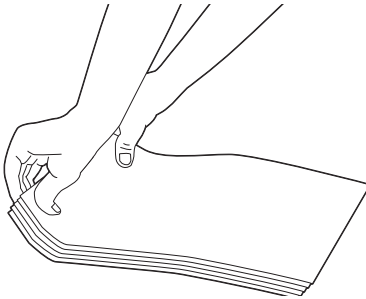

 **NOTA:** Si los sobres siguen sin cargarse correctamente, doble un poco la solapa de los sobres, como se muestra en la siguiente ilustración. La cantidad que se doble será 5 mm (0,20 pulg.) o menos.



 **NOTA:** Para confirmar la correcta orientación de cada material de impresión, como los sobres, consulte las instrucciones en el navegador de configuración de papel/sobres en el controlador de la impresora.

Carga de papel con membrete

El membrete debe estar hacia el borde superior del MPF con la cara de impresión hacia arriba. Sin embargo, el papel con membrete deberá insertarse con el borde superior en primer lugar con la cara impresa mirando hacia abajo cuando se cargue papel en el MPF.

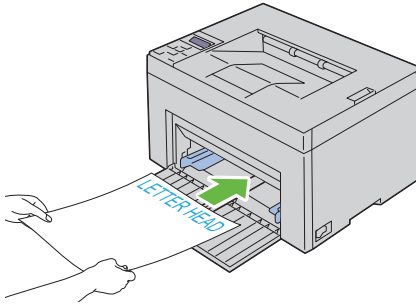

Carga de material de impresión en la bandeja prioritaria de inserción de hojas (PSI)

 **NOTA:** Para evitar atascos de papel, no extraiga el PSI mientras se está imprimiendo.

 **NOTA:** Utilice sólo material de impresión láser. No utilice papel de inyección de tinta en esta impresora.

- 1 Abra la cubierta frontal.

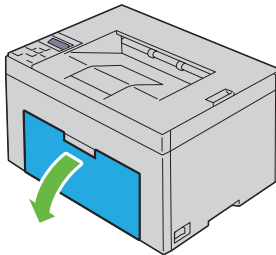

- 2 Mueva el PSI hacia delante y, después, alinee el PSI con la marca en la bandeja de papel.

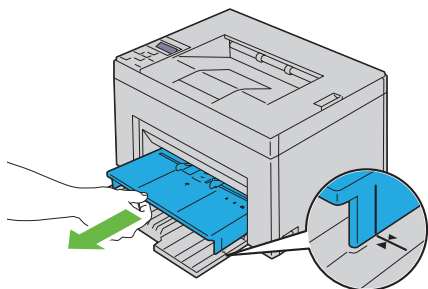

- 3** Ajuste las guías de anchura del papel hasta la anchura máxima.

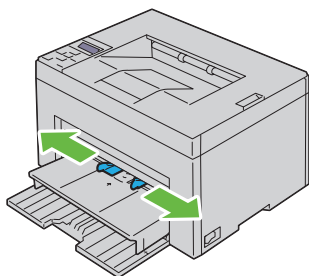

- 4** Antes de cargar el material de impresión, airee las hojas para evitar que se peguen entre sí. Alinee los bordes de la pila sobre una superficie plana.

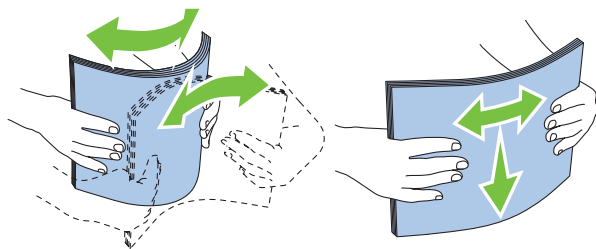

- 5** Cargue material de impresión en el PSI con el borde superior hacia delante y la cara de impresión recomendada hacia arriba.

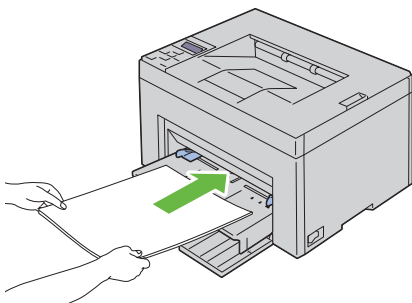

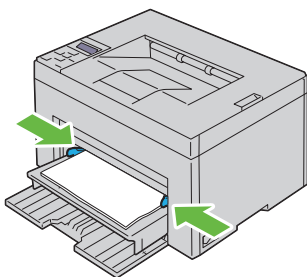

- 6 Ajuste las guías de anchura hasta que reposen contra los bordes de la pila del material de impresión.



- 7 Seleccione el tipo de papel en el controlador de la impresora si el material de impresión cargado no es papel normal estándar. Si carga un material de impresión especificado por el usuario en el PSI, deberá especificar el tamaño del papel mediante el controlador de la impresora.

Carga de un sobre en la bandeja prioritaria de inserción de hojas (PSI)

-  **NOTA:** Asegúrese de insertar completamente el sobre hasta que haga tope. De lo contrario, no se cargará el material de impresión colocado en el MPF.
-  **NOTA:** Cuando cargue sobres, asegúrese de especificar el ajuste de sobres en el controlador de la impresora. Si no se especifica, la imagen de impresión se girará 180 grados.

Cuando se cargue Sobre#10, DL o Monarch

Cargue un sobre con el lado que se imprimirá hacia arriba, el lado de la solapa hacia abajo y la solapa hacia la derecha.

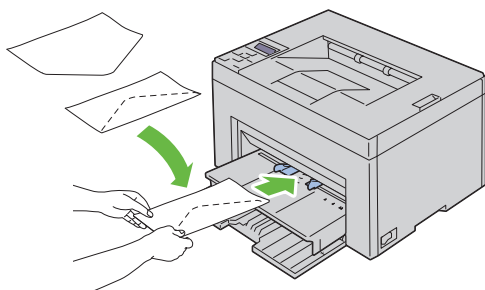

Para evitar que DL y Monarch se arruguen, se recomienda cargarlos con el lado de impresión hacia arriba, la solapa abierta y mirando hacia usted.

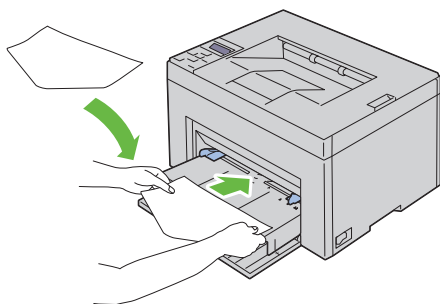

Cuando se cargue C5

Cargue los sobres con el lado que se imprimirá hacia arriba y la solapa abierta.

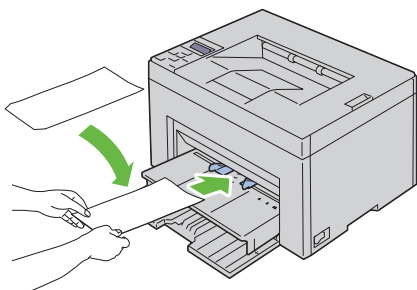

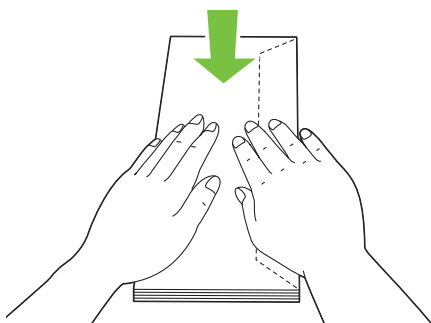

➔ **AVISO:** No utilice nunca sobres con ventanas o revestimientos encapados. Éstos podrían ocasionar atascos de papel y producir daños a la impresora.

📎 **NOTA:** Si no carga los sobres en el PSI inmediatamente después de haberlos sacado del paquete, éstos podrían hincharse. Para evitar atascos, aplánelos según se muestra a continuación cuando los cargue en el PSI.

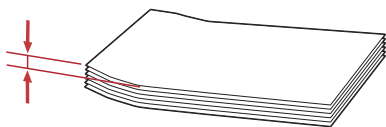
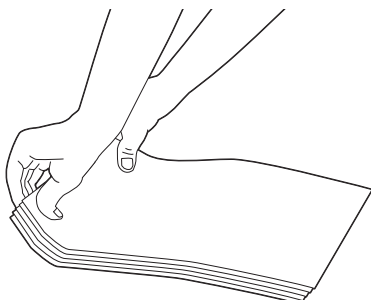

📎 **NOTA:** Si los sobres siguen sin cargarse correctamente, doble un poco la solapa de los sobres, como se muestra en la siguiente ilustración. La cantidad que se doble será 5 mm (0,20 pulg.) o menos.



 **NOTA:** Para confirmar la correcta orientación de cada material de impresión, como los sobres, consulte las instrucciones en el navegador de configuración de papel/sobres en el controlador de la impresora.

Carga de papel con membrete

El membrete debe estar hacia el borde superior del PSI con la cara de impresión hacia arriba. Sin embargo, el papel con membrete deberá insertarse con el borde superior en primer lugar con la cara impresa mirando hacia abajo cuando se cargue papel en el PSI.

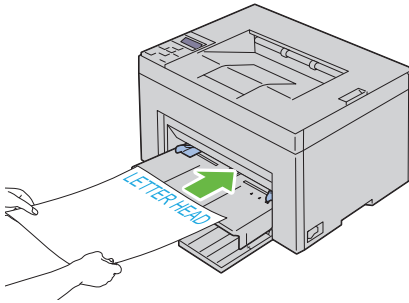

Impresión Dúplex Manual (solo controlador de impresora Windows)

 **NOTA:** Si imprime en papel abarquillado, alíselo e introdúzcalo en el alimentador.

 **NOTA:** El controlador de impresora XPS no admite la impresión dúplex manual.

La ventana de instrucciones aparece al iniciar la impresión dúplex manual. Tenga en cuenta que podrá volver a abrir la ventana si la cierra. No cierre la ventana hasta finalizar la impresión dúplex.

Cuando utilice el alimentador multiusos (MPF)

- 1 Imprima primero las páginas pares (caras traseras).
Para un documento de seis páginas, las caras traseras se imprimen en el orden siguiente: página 6, página 4 y página 2.
El LED naranja se enciende y el mensaje aparece en el LCD cuando terminan de imprimirse las páginas pares.

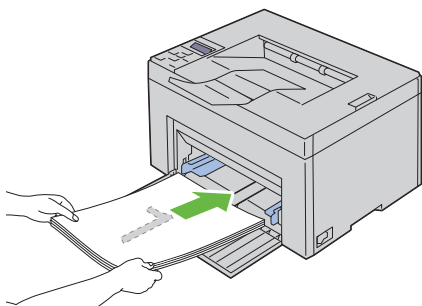

- 2 Después de finalizar la impresión de las páginas pares, retire la pila de papel de la bandeja de salida.

 **NOTA:** El material doblado o arrugado puede provocar atascos de papel. Alíselo antes de colocarlo.

- 3 Después, apile las páginas y colóquelas como están (con la cara en blanco hacia arriba) en el MPF. Compruebe que aparezca *Inserte Salida* en bandeja de papel y, después, pulse el botón . Las páginas se imprimen en el siguiente orden: página 1 (detrás de la página 2), página 3 (detrás de la página 4) y página 5 (detrás de la página 6).

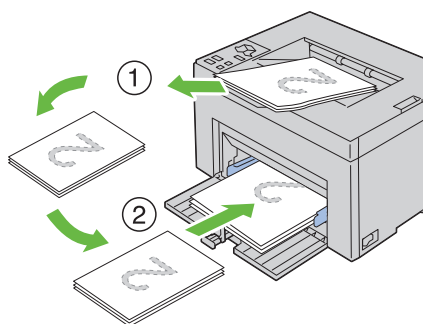

 **NOTA:** No es posible imprimir en ambas caras del papel si el documento incluye hojas de distintos tamaños.

Cuando se use la bandeja prioritaria de inserción de hojas (PSI)

- 1 Imprima primero las páginas pares (caras traseras).
Para un documento de seis páginas, las caras traseras se imprimen en el orden siguiente: página 6, página 4 y página 2.

El LED naranja se enciende y el mensaje aparece en el LCD cuando terminan de imprimirse las páginas pares.

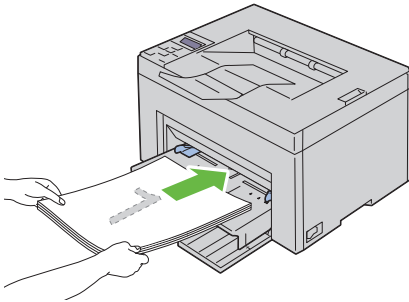

- 2 Después de finalizar la impresión de las páginas pares, retire la pila de papel de la bandeja de salida.

 **NOTA:** El material doblado o arrugado puede provocar atascos de papel. Alíselo antes de colocarlo.

- 3 Después, apile las páginas y colóquelas como están (con la cara en blanco hacia arriba) en el PSI. Compruebe que aparezca `Inserte Salida` en bandeja de papel y, después, pulse el botón . Las páginas se imprimen en el siguiente orden: página 1 (detrás de la página 2), página 3 (detrás de la página 4) y página 5 (detrás de la página 6).

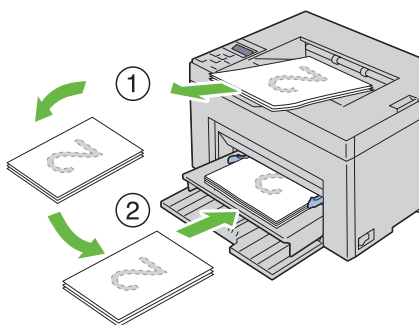

NOTA: No es imposible imprimir en ambas caras del papel si el documento incluye hojas de distintos tamaños.

Uso de la extensión de la bandeja de salida

La extensión de la bandeja de salida está diseñada par impedir que el material de impresión caiga de la impresora tras finalizar el trabajo de impresión.

Antes de imprimir un documento, asegúrese de que la extensión de la bandeja de salida está totalmente extendida.

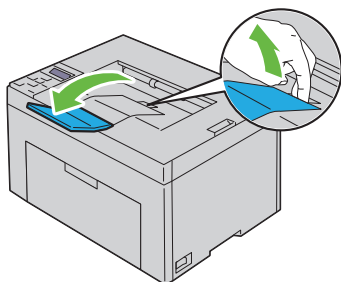

Panel del operador

Uso de los botones del panel del operador

El panel del operador tiene una pantalla de cristal líquido (LCD), siete botones y un indicador.

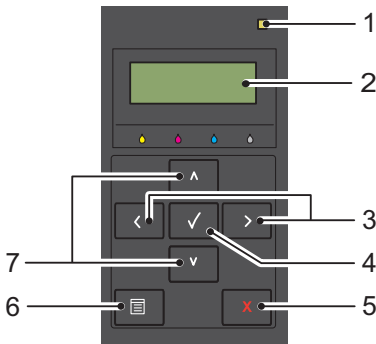

1 Indicador Listo/Error

- Se ilumina en verde cuando la impresora está lista o suspendida y parpadea cuando se reciben datos.
- Se ilumina en color naranja cuando se produce un error y parpadea cuando se produce un error de impresión irrecuperable.

2 Panel de LCD



3 < Botones >

- Selecciona submenús o valores de configuración en el modo de Menú.

4 ✓ botón

- En el modo de Menú, muestra el menú o el elemento seleccionado y determina el valor seleccionado.





5 Botón X (Cancelar)

- Cancela el trabajo de impresión en curso.
 - Cambia al menú de Impresión desde el menú superior del modo de Menú.
 - Cambia al nivel superior del menú desde el submenú del modo de Menú.
- 6** Botón  (Menú)
- Cambia al modo de Menú desde el modo de Impresión.
 - Cambia al modo de Menú desde el modo de Impresión.
- 7**  Botones 
- Recorre los menús o elementos en el modo de Menú. Pulse estos botones para introducir números o contraseñas.

Impresión de una página de configuraciones del dispositivo

La página de configuraciones del dispositivo muestra los valores actuales de los menús del panel del operador.

Panel del operador

- 1** Pulse el botón  (Menú).
- 2** Asegúrese de que aparece Informe/Lista y, a continuación, pulse el botón .
- 3** Pulse el botón  hasta que aparezca Configuraciones del Dispositivo y, a continuación, pulse el botón .

Se imprimirá la página de configuraciones del dispositivo.

Herramientas



NOTA:

- 1** Haga clic en Inicio→ Todos los programas→ Impresoras Dell→ Dell 1350cnw Color Printer→ Herramientas.



NOTA: Cuando haya varios controladores de impresora instalados en el ordenador, aparece la ventana **Seleccionar impresora**. En tal caso, haga clic en el nombre de Dell 1350cnw Color Printer que aparece en **Nombre de la impresora** y, a continuación, haga clic en **Aceptar**.

Se abrirá la función **Herramientas** .

- 2** Haga clic en la ficha **Informe de las Configuraciones de la Impresora**.
- 3** En la lista a la izquierda de la página seleccione **Informes**.
Aparecerá la página **Informes**.
- 4** Haga clic en el botón **Configuración del Dispositivo**.
Se imprimirá la página de configuraciones del dispositivo.

Impresión

En este capítulo se incluyen sugerencias de impresión, métodos para imprimir determinadas listas de información de la impresora y métodos para cancelar un trabajo.

Sugerencias para imprimir correctamente

Sugerencias sobre el almacenamiento de materiales de impresión

Almacene el material de impresión de forma correcta. Para obtener más información, consulte "Almacenamiento del Material de Impresión" en la página 280.

Cómo evitar atascos de papel



NOTA: Se recomienda probar una muestra reducida de cualquier material de impresión que se desee utilizar en la impresora antes de comprar grandes cantidades.

Si selecciona el material de impresión adecuado y lo carga correctamente, evitará que se produzcan atascos de papel. Consulte las instrucciones siguientes sobre cómo cargar el material de impresión:

- "Carga de material de impresión en el alimentador multiusos (MPF)" en la página 180
- "Carga de material de impresión en la bandeja prioritaria de inserción de hojas (PSI)" en la página 187
- "Cómo evitar atascos" en la página 295

Si se produce un atasco, consulte "Atasco" en la página 325 para obtener instrucciones.

Envío de un trabajo a imprimir

Para admitir todas las funciones de la impresora, utilice el controlador de impresora. Cuando seleccione **Imprimir** desde un programa de software, se abrirá una ventana que representa el controlador de la impresora. Seleccione

los valores adecuados para el trabajo específico que está enviando a imprimir. Los valores de impresión seleccionados desde el controlador tienen prioridad sobre los valores de menú predeterminados seleccionados desde el panel del operador o Herramientas.

Tal vez tenga que hacer clic en **Preferencias** en el cuadro de diálogo **Imprimir** inicial para ver todos los valores del sistema disponibles que puede modificar. Si no está familiarizado con una función de la ventana del controlador de la impresora, abra la Ayuda en línea para obtener más información.

Para imprimir un trabajo desde una aplicación típica de Windows®:

- 1 Abra el archivo que desee imprimir.
- 2 En el menú **Archivo**, seleccione **Imprimir**.
- 3 Verifique que está seleccionada la impresora correcta en el cuadro de diálogo. Modifique la configuración del sistema según sea necesario (como, por ejemplo, las páginas que desea imprimir o el número de copias).
- 4 Haga clic en **Preferencias** para ajustar los valores del sistema que no están disponibles en la primera pantalla y, a continuación, haga clic en **Aceptar**.
- 5 Haga clic en **Aceptar** o en **Imprimir** para enviar el trabajo a la impresora seleccionada.

Cancelación de un trabajo de impresión

Existen varios métodos que se pueden utilizar para cancelar un trabajo.

Cancelación desde el panel del operador

Para cancelar un trabajo después de que haya empezado:

- 1 Pulse el botón **X** (Cancelar).



NOTA: La impresión sólo se cancelará para el trabajo en curso. Todos los trabajos siguientes seguirán imprimiéndose.

Cancelación de un trabajo desde el equipo con Windows

Cancelación de un trabajo desde la barra de tareas

Cuando envíe un trabajo a imprimir, aparecerá un pequeño icono de la impresora en la esquina derecha de la barra de tareas.

- 1 Haga doble clic en el icono de la impresora.
Aparecerá una lista de trabajos de impresión en la ventana de impresora.
- 2 Seleccione el trabajo que desea cancelar.
- 3 Pulse la tecla **Suprimir** del teclado.

Cancelación de un trabajo desde el escritorio

- 1 Minimice todos los programas para ver el escritorio.
Haga clic en **Inicio** → **Impresoras y faxes** (para Windows XP).
Haga clic en **Inicio** → **Dispositivos e impresoras** (para Windows 7 y Windows Server[®] 2008 R2).
Haga clic en **Iniciar** → **Panel de control** → **Hardware y sonido** → **Impresoras** (para Windows Vista[®]).
Haga clic en **Inicio** → **Panel de control** → **Impresoras** (para Windows Server 2008).
Se mostrará una lista de las impresoras disponibles.
- 2 Haga doble clic en la impresora que seleccionó cuando envió el trabajo.
Aparecerá una lista de trabajos de impresión en la ventana de impresora.
- 3 Seleccione el trabajo que desea cancelar.
- 4 Pulse la tecla **Suprimir** del teclado.

Impresión de una página de informe



El menú **Informe/Lista** le permite imprimir diversas configuraciones relativas a su impresora, como la configuración de la impresora. Este apartado ofrece dos ejemplos de impresión desde el menú **Informe/Lista**.

Impresión de una página de configuraciones de la impresora

Para comprobar los valores de la impresora en detalle, imprima una página de configuraciones de la impresora.

Consulte "Descripción de los menús de la impresora" en la página 231 o "Descripción de los menús de Herramientas" en la página 211 para identificar la pantalla y los botones del panel del operador si necesita ayuda.

Panel del operador

- 1 Pulse el botón  (Menú).
- 2 Asegúrese de que aparece Informe/Lista y, a continuación, pulse el botón .
- 3 Asegúrese de que aparece Configuración de impresora y, a continuación, pulse el botón .

Se imprimirá la página de configuraciones de la impresora.

Herramientas

NOTA:

- 1 Haga clic en Inicio→ Todos los programas→ Impresoras Dell→ Dell 1350cnw Color Printer→ Herramientas.

 **NOTA:** En este paso aparece la ventana Seleccionar impresora cuando hay instalados varios controladores de impresora en su equipo. En tal caso, haga clic en el nombre de **Dell 1350cnw Color Printer** que aparece en Nombre de la impresora y, a continuación, haga clic en Aceptar.

Se abrirá la función Herramientas .

- 2 Haga clic en la ficha Informe de las Configuraciones de la Impresora.
- 3 En la lista a la izquierda de la página seleccione Informes.
Aparecerá la página Informes.
- 4 Haga clic en el botón Configuraciones de la Impresora.
Se imprimirá la página de configuraciones de la impresora.

Configuración de la impresora

Uso del panel del operador para modificar las configuraciones de la impresora

Podrá seleccionar elementos de menú y los valores correspondientes desde el panel del operador.

La primera vez que acceda a los menús del panel del operador, verá un asterisco (*) junto a un valor de los menús. El asterisco indica el valor de menú predeterminado de fábrica. Éstos parámetros son los valores originales de la impresora.

 **NOTA:** Los valores predeterminados de fábrica podrían variar según el país.

Al seleccionar un nuevo valor desde el panel del operador, el asterisco aparecerá junto al valor seleccionado para identificarlo como el valor de menú predeterminado del usuario actual.

Estos valores estarán activos hasta que se seleccionen otros o se restauren los valores predeterminados de fábrica.

Para seleccionar un nuevo valor:

- 1 Pulse el botón  (Menú).
- 2 Pulse el botón **V** o **^** hasta que aparezca el menú deseado y, a continuación, pulse el botón **✓**.
- 3 Pulse el botón **V** o **^** hasta que aparezca el menú o elemento de menú deseado y, a continuación, pulse el botón **✓**.
 - Si la selección es un menú, este se abrirá y aparecerá el primer parámetro del sistema en el menú.
 - Si la selección es un elemento de menú, aparecerá el valor de menú predeterminado de dicho elemento

Cada elemento de menú dispone de una lista de valores. Un valor puede ser:

- Una frase o palabra que describa un valor
 - Un valor numérico que se puede modificar
 - Un valor de activación o desactivación
 - Pulse los botones **V** o **^** al mismo tiempo. Esto restaurará los valores del menú predeterminados de fábrica. Pulse el botón **✓** para devolver las configuraciones a los valores de menú predeterminados de fábrica.
- 4 Pulse el botón **V** o **^** para desplazarse hasta que aparezca el valor deseado.
 - 5 Pulse el botón **✓**.

Esto activará al valor de configuración, lo que se indicará mediante un asterisco (*) junto al valor de configuración.

- 6 Pulse el botón **X** (Cancelar) o  para regresar al menú anterior.

Para seguir configurando otros valores, seleccione el menú en cuestión. Si no desea configurar nuevos valores, pulse el botón **X** (Cancelar).

La configuración del controlador puede tener prioridad sobre los cambios realizados anteriormente. En tal caso, cambie los valores predeterminados del panel del operador.

Uso de Herramientas modificar las configuraciones de la impresora

Podrá seleccionar elementos de menú y los valores correspondientes desde Herramientas.

 **NOTA:**

 **NOTA:** Los valores predeterminados de fábrica podrían variar según el país. Estos valores estarán activos hasta que se seleccionen otros o se restauren los valores predeterminados de fábrica.

Para seleccionar un nuevo valor:

- 1 Haga clic en Inicio → Todos los programas → Impresoras Dell → Dell 1350cnw Color Printer → Herramientas.

 **NOTA:** En este paso aparece la ventana Seleccionar impresora cuando hay instalados varios controladores de impresora en su equipo. En tal caso, haga clic en el nombre de **Dell 1350cnw Color Printer** que aparece en Nombre de la impresora y, a continuación, haga clic en Aceptar.

Se abrirá la función **Herramientas** .

- 2 Haga clic en la ficha **Mantenimiento de la Impresora**.
- 3 Seleccione el elemento de menú deseado.

Cada elemento de menú dispone de una lista de valores. Un valor puede ser:

- Una frase o palabra que describa un valor
- Un valor numérico que se puede modificar
- Un valor de activación o desactivación





- 4 Seleccione el valor deseado y, a continuación, haga clic en el botón asociado con cada elemento de menú.

La configuración del controlador puede tener prioridad sobre los cambios realizados anteriormente. En tal caso, cambie los valores predeterminados de Herramientas.

Ajuste del idioma

Para mostrar un idioma diferente en el panel del operador:

Panel del operador

- 1 Pulse el botón  (Menú).
- 2 Pulse el botón  hasta que aparezca Idioma del Panel y, a continuación, pulse el botón .
- 3 Pulse el botón  hasta que aparezca el idioma que desee y, a continuación, pulse el botón .

Herramientas



NOTA:

- 1 Haga clic en Inicio → Todos los programas → Impresoras Dell → Dell 1350cnw Color Printer → Herramientas.



NOTA: En este paso aparece la ventana Seleccionar impresora cuando hay instalados varios controladores de impresora en su equipo. En tal caso, haga clic en el nombre de **Dell 1350cnw Color Printer** que aparece en Nombre de la impresora y, a continuación, haga clic en Aceptar.

Se abrirá la función **Herramientas**.

- 2 Haga clic en la ficha **Mantenimiento de la Impresora**.
- 3 Seleccione **Configuraciones del sistema** en la lista a la izquierda de la página.
Aparecerá la página **Configuración del Sistema**.
- 4 Seleccione el idioma que desee en **Idioma del Panel** y, a continuación, pulse el botón **Aplicar Nuevas Configuraciones**.

Conozca su impresora

Descripción de los menús de Herramientas

Herramientas permite ver o especificar las configuraciones de la impresora. También podrá diagnosticar las configuraciones de la impresora.

Consta de las fichas **Informe de las Configuraciones de la Impresora**, **Mantenimiento de la Impresora** y **Diagnóstico**.



NOTA: La primera vez que intente modificar la configuración, aparecerá un cuadro de diálogo **Contraseña** en **Herramientas** si **Llave del Panel** está activado en la impresora. En tal caso, escriba la contraseña que especificó y haga clic en **OK** para aplicar la configuración.



NOTA: Para saber cómo se inicia Herramientas, consulte "Acerca del software de la impresora" en la página 255.

Informe de las Configuraciones de la Impresora

La ficha **Informe de las Configuraciones de la Impresora** contiene las páginas **Información de la Impresora**, **Configuraciones del Menú**, **Informes** y **Configuraciones TCP/IP**.



NOTA: Los valores marcados con un asterisco (*) son los valores de menú predeterminados de fábrica.

Información de la impresora

Uso:

Mostrar la información de su impresora.

Valores:

Número de etiqueta de servicio Dell	Muestra el número de etiqueta de servicio de Dell.
-------------------------------------	--

Código de Servicio Express	Muestra el código de servicio express de la impresora.
----------------------------	--

Número de Serie de la Impresora	Muestra el número de serie de la impresora.
Tipo de Impresora	Muestra el tipo de impresora. Láser Color es el valor normal.
Número de etiqueta de propiedad	Muestra el número de etiqueta de activo de la impresora.
Capacidad de Memoria	Muestra la capacidad de memoria.
Velocidad de Procesador	Muestra la velocidad de procesado.
Versión del Firmware	Indica la versión de la controladora.
Versión de Firmware de Red	Indica la versión de NIC.
Versión de Firmware de MCU	Indica la versión del firmware de la unidad de control de la máquina (MCU).
Velocidad de Impresión (Color)	Indica la velocidad de la impresión en color.
Velocidad de Impresión (Monocromática)	Indica la velocidad de la impresión monocroma.

Configuración del menú

Uso:

Mostrar las configuraciones actuales de su impresora.

Valores:

Configuración del Sistema	Temp. ahorro energía: Suspensión	Muestra el tiempo necesario para que la impresora entre en modo Suspensión tras la finalización de un trabajo.
	Temp. ahorro energía: Susp. Comp.	Muestra el tiempo necesario para que la impresora entre en modo Suspensión completa después de entrar en el modo de Suspensión.
	Tiempo de Espera de Fallo	Muestra el tiempo que tarda la impresora antes de cancelar trabajos que se detienen anormalmente.

	Tiempo de espera de trabajo	Muestra el período de tiempo que la impresora espera para recibir datos del equipo.
	Impr Registro Automático	Indica si se imprime automáticamente un informe histórico de trabajos cada 10 trabajos.
	mm/pulg	Muestra la unidad de medida usada después del valor numérico en el panel del operador.
	Idioma del panel	Muestra el idioma utilizado en el panel del operador.
	Tamaño de papel de impresión predeterminado	Indica el tamaño de papel predeterminado.
	Mensaje de alerta de tóner bajo	Muestra si se presenta el mensaje cuando queda poco tóner.
Densidad del Papel	Normal	Muestra la densidad de papel para papel normal.
	Etiqueta	Muestra la densidad de papel para etiquetas.
Ajustar BTR	Normal	Muestra el valor de voltaje del rodillo de transferencia para papel normal.
	Normal Grueso	Muestra el valor de voltaje del rodillo de transferencia para papel normal grueso.
	Reciclado	Muestra el valor de voltaje del rodillo de transferencia para papel reciclado.
	Portadas	Muestra el valor de voltaje del rodillo de transferencia para papel de portada.
	Encapado	Muestra el valor de voltaje del rodillo de transferencia para papel encapado.

	Sobre	Muestra el valor de voltaje del rodillo de transferencia para sobres.
	Etiqueta	Muestra el valor de voltaje del rodillo de transferencia para etiquetas.
Ajustar fusor	Normal	Muestra el valor de temperatura del fusor para papel normal.
	Normal Grueso	Muestra el valor de temperatura del fusor para papel normal grueso.
	Reciclado	Muestra el valor de temperatura del fusor para papel reciclado.
	Portadas	Muestra el valor de temperatura del fusor para papel de portadas.
	Encapado	Muestra el valor de temperatura del fusor para papel encapado.
	Sobre	Muestra el valor de temperatura del fusor para sobres.
	Etiqueta	Muestra el valor de temperatura del fusor para etiquetas.
Ajuste de Registro Automático	Indica si el ajuste de registro de color se realiza automáticamente.	
Ajustar Altitud	Especifica la altitud del lugar donde está instalada la impresora.	
Tóner no Dell	Muestra si se utiliza o no un cartucho de tóner de otro fabricante.	
Modo Actualizar BTR	Muestra si ejecutar medidas para evitar el curvado/separación de la descarga del papel.	

Informes

Uso:

Mostrar la información del historial y de configuración de su impresora.

Los informes se imprimen en el tamaño de papel especificado en las configuraciones de la impresora. El valor predeterminado es A4 o Carta.

Valores:

Configuración de la impresora	Haga clic para imprimir una lista detallada de las configuraciones de la impresora.
Configuraciones del dispositivo	Haga clic para imprimir una lista detallada de los parámetros del dispositivo.
Historial de trabajos	Haga clic para imprimir el historial de trabajos completados.
Historial de errores	Haga clic para imprimir el historial de errores.
Pág Prueb Color	Haga clic para imprimir una página de prueba de color.

Configuraciones TCP/IP

Uso:

Mostrar los valores actuales del protocolo TCP/IP (Protocolo de control de transmisión/Protocolo de Internet).

Valores:

Modo dirección IP	Indica el método de adquirir la dirección IP.
Dirección IP	Muestra la dirección IP de su impresora.
Máscara subred	Muestra la máscara de subred.
Dirección de puerta de enlace	Muestra la dirección de la puerta de enlace

Mantenimiento de la Impresora

La ficha Mantenimiento de la Impresora incluye las páginas Configuración del Sistema, Densidad del Papel, Ajustar BTR, Ajustar Fusor, Ajustar Registro de Color, Ajustar Altitud, Rest Valor Pred, Tóner no Dell, Modo Actualizar BTR, Configuraciones TCP/IP y Configuraciones de Red.



NOTA: Los valores marcados con un asterisco (*) son los valores de menú predeterminados de fábrica.

Configuración del sistema

Uso:

Configurar el modo de ahorro de energía, el tiempo de espera, la impresión automática del registro de trabajos, el ajuste de mm/pulgadas, el ajuste del idioma del panel del operador, el ajuste del tamaño predeterminado del papel y el ajuste del mensaje de alerta de tóner bajo.

Valores:

Suspensión ^{*1}	5 minutos [*]	Especifica el tiempo necesario para que la impresora entre en modo Suspensión tras la finalización de un trabajo.
	5-30 minutos	
Suspensión Completa	6 minutos [*]	Especifica el tiempo necesario para que la impresora entre en modo Suspensión completa después de entrar en el modo de Suspensión.
	1-6 minutos	
Tiempo de Espera de Fallo	0: Inhabilitado	Permite desactivar el tiempo de espera de fallo.
	60 segundos [*]	Especifica el tiempo que tarda la impresora antes de cancelar trabajos que se detienen anormalmente. El trabajo de impresión se cancela si se excede este tiempo.
	3-300 segundos	
Tiempo de espera de trabajo	0: Inhabilitado	Permite desactivar el tiempo de espera.
	30 segundos [*]	Especifica el período de tiempo que la impresora espera para recibir datos del equipo. El trabajo de impresión se cancela si se excede este tiempo.
	5-300 segundos	
Impr Registro Automático	Inhabilitado [*]	No imprime automáticamente un informe del historial de trabajos.
	Habilitar	Se imprime automáticamente un informe histórico de trabajos cada 10 trabajos.

mm/pulg ^{*2}	milímetro (mm)	Especificar la unidad de medida que se muestra después del valor numérico en el panel del operador.
	pulgada (“)	
Idioma del panel	English*	Permite especificar el idioma que se usa en el panel del operador.
	Francés	
	Alemán	
	Italiano	
	Español	
	Danés	
	Holandés	
	Noruego	
Tamaño de papel de impresión predeterminado ^{*2}	A4	Especifica el tamaño de papel predeterminado.
	Carta	
Mensaje de alerta de tóner bajo	Habilitado *	Se muestra el mensaje de alerta cuando el nivel del tóner es bajo.
	Deshabilitar	No muestra el mensaje de alerta.
Aplicar nueva configuración	Una vez realizados los ajustes, pulse el botón Aplicar Nuevas Configuraciones para aplicar los cambios	
Reiniciar la impresora para aplicar las nuevas configuraciones	Pulse el botón Reiniciar la impresora para aplicar las nuevas configuraciones para aplicar los cambios.	

-
- *1 Introduzca 5 en **Suspensión** para poner la impresora en el modo de suspensión 5 minutos después de terminar un trabajo. De esta forma, se utilizará menos energía pero la impresora necesitará más tiempo de calentamiento. Introduzca 5 si la impresora comparte el circuito eléctrico con la iluminación de la habitación y nota que las luces parpadean.
 Seleccione un valor alto si la impresora se utiliza constantemente. En la mayoría de las situaciones, este valor mantiene la impresora lista para trabajar con el mínimo tiempo de calentamiento. Seleccione un valor entre 5 y 30 minutos para el modo de suspensión si desea un equilibrio entre el consumo de energía y un menor tiempo de calentamiento.
 La impresora volverá automáticamente al modo de espera desde el modo de suspensión cuando reciba datos del equipo. También podrá hacer que la impresora vuelva al modo de espera pulsando cualquier botón en el panel del operador.
- *2 El valor predeterminado de **mm/pulg** y **Tamaño del papel de impresión predeterminado** varía en función del valor de fábrica específico para cada país.
-

Densidad del Papel

Uso:

Especificar la densidad del papel.

Valores:

Normal	<u>Normal*</u> Ligero	Especifica la densidad de papel para papel normal.
Etiqueta	<u>Normal*</u> Ligero	Especifica la densidad de papel para etiquetas.
Aplicar Nuevas Configuraciones		Una vez realizados los ajustes, pulse el botón Aplicar Nuevas Configuraciones para aplicar los cambios
Reiniciar la impresora para aplicar las nuevas configuraciones		Pulse el botón Reiniciar la impresora para aplicar las nuevas configuraciones para aplicar los cambios.

Ajustar BTR

Uso:

Especificar los valores de voltaje óptimos del rodillo de transferencia (BTR). Para disminuir el voltaje establezca valores negativos. Para aumentar, establezca valores positivos.

Los ajustes por defecto pueden no ofrecer los mejores resultados en todos los tipos de papel. Si ve motas en el resultado de la impresión, pruebe aumentando el voltaje. Si ve manchas blancas en el resultado de la impresión, pruebe disminuyendo el voltaje.

 **NOTA:** La calidad de impresión variará dependiendo de los valores que seleccione en esta opción.

Valores:

Normal	0*
	-3 – +3
Normal Grueso	0*
	-3 – +3
Reciclado	0*
	-3 – +3
Portadas	0*
	-3 – +3
Encapado	0*
	-3 – +3
Sobre	0*
	-3 – +3
Etiqueta	0*
	-3 – +3
Aplicar Nuevas Configuraciones	Una vez realizados los ajustes, pulse el botón Aplicar Nuevas Configuraciones para aplicar los cambios.
Reiniciar la impresora para aplicar las nuevas configuraciones	Pulse el botón Reiniciar la impresora para aplicar las nuevas configuraciones para aplicar los cambios.

Ajustar fusor

Uso:

Especificar las configuraciones óptimas de temperatura para impresión del fusor. Para disminuir la temperatura establezca valores negativos. Para aumentar, establezca valores positivos.

Los ajustes por defecto pueden no ofrecer los mejores resultados en todos los tipos de papel. Si el papel de impresión se riza, pruebe a la temperatura. Cuando el tóner no se fusiona en el papel adecuadamente, pruebe a subir la temperatura.



NOTA: La calidad de impresión variará dependiendo de los valores que seleccione en esta opción.

Valores:

Normal	0*
	-3 – +3
Normal Grueso	0*
	-3 – +3
Reciclado	0*
	-3 – +3
Portadas	0*
	-3 – +3
Encapado	0*
	-3 – +3
Sobre	0*
	-3 – +3
Etiqueta	0*
	-3 – +3
Aplicar Nuevas Configuraciones	Una vez realizados los ajustes, pulse el botón Aplicar Nuevas Configuraciones para aplicar los cambios.
Reiniciar la impresora para aplicar las nuevas configuraciones	Pulse el botón Reiniciar la impresora para aplicar las nuevas configuraciones para aplicar los cambios.

Ajuste de Registro de Color

Uso:

Establecer los valores de **Ajuste de Registro de Color** (corrección individual de amarillo, magenta y cian). Cuando la opción **Ajuste de Registro Automático** está establecida en **Habilitado**, la impresora imprime el cuadro de registro del color y ajusta el registro del color mediante el cuadro. Los ajustes de registro de color se han de realizar durante la configuración inicial de la impresora o cuando la impresora se traslada a un lugar diferente.

Valores:

Ajuste de Registro Automático	Habilitado*	Ajusta automáticamente el registro del color.
	Deshabilitar	No ajusta automáticamente el registro del color.
Corección Auto ^{*1}		Haga clic en Iniciar para corregir el registro de color automáticamente.
Cuadro Registro Color Impresión ^{*1, *2}		Haga clic en Inicio para abrir la ventana Cuadro Registro Color Impresión y, a continuación, seleccione el tamaño del papel y haga clic en Aceptar para imprimir un cuadro de registro de color.

Ajustes de Registro ^{*1}	Y (amarillo)	0* -5-+5	Especifica los valores de ajuste de color lateral (perpendicular a la dirección de alimentación del papel) individualmente.
	M(Magenta)	0* -5-+5	
	C(Cián)	0* -5-+5	
	LY(Amarillo izquierda)	0* -5-+5	
	LM(Magenta izquierda)	0* -5-+5	
	LC(Cian Izquierda)	0* -5-+5	
	RY(Amarillo derecha)	0* -5-+5	
	RM(Magenta derecha)	0* -5-+5	
	RC(Cian derecha)	0* -5-+5	
	Aplicar Nuevas Configuraciones	Una vez realizados los ajustes, pulse el botón Aplicar Nuevas Configuraciones para aplicar los cambios	
Reiniciar la impresora para aplicar las nuevas configuraciones	Pulse el botón Reiniciar la impresora para aplicar las nuevas configuraciones para aplicar los cambios.		
<p>*1 Este elemento sólo está disponible cuando Ajuste de Registro Automático está establecido en Deshabilitado.</p> <p>*2 El cuadro de registro de colores imprime un patrón de entramado de líneas en amarillo, magenta y cian. En el cuadro, busque los valores de la parte derecha que están al lado de la línea totalmente recta para cada uno de los tres colores. Si el valor de esta línea es 0, no es necesario realizar el registro de color. Si el valor de la línea más recta no es 0, especifique los valores de ajuste en Ajustes de registro de color.</p>			

Ajustar Altitud

Uso:

Especificar la altitud del lugar donde está instalada la impresora.

El fenómeno de descarga para cargar la unidad fotoconductora varía con la presión barométrica. Los ajustes se realizan especificando la altitud del lugar donde se va a utilizar la impresora.



NOTA: Si el ajuste de altitud se configura de forma incorrecta se obtendrá una baja calidad de impresión, una indicación errónea del tóner que queda.

Valores:

0 metro*	Especifica la altitud del lugar donde está instalada la impresora.
1000 metro	
2000 metro	
3000 metro	
Aplicar Nuevas Configuraciones	Una vez realizados los ajustes, pulse el botón Aplicar Nuevas Configuraciones para aplicar los cambios
Reiniciar la impresora para aplicar las nuevas configuraciones	Pulse el botón Reiniciar la impresora para aplicar las nuevas configuraciones para aplicar los cambios.

Rest Valor Pred

Uso:

Inicializar la memoria NVM (memoria no volátil) para los parámetros del sistema. Después de ejecutar esta función y reiniciar la impresora, todos los parámetros del menú, excepto los parámetros de la red, se restablecerá a sus valores predeterminados.

Si desea más detalles, consulte "Restablecimiento de los valores predeterminados" en la página 230.

Valores:

Iniciar	Haga clic para inicializar los parámetros del sistema.
---------	--

Tóner no Dell

Uso:

Mostrar si se utiliza o no un cartucho de t ner de otro fabricante.

 **NOTA:**El uso de cartuchos de marca distinta de Dell puede impedir el uso de algunas caracter sticas de la impresora, reducir la calidad de impresi n y disminuir la fiabilidad de su impresora. Dell recomienda solo cartuchos nuevos de la marca Dell para su impresora. Dell no proporciona ninguna garant a por problemas causados por el uso de accesorios, partes, o componentes no suministrados por Dell.

 **NOTA:**Anes de usar un cartucho de t ner de otro fabricante, aseg rese de reiniciar la impresora.

Valores:

T�ner no Dell	Inhabilitado*	No se utiliza un cartucho de t�ner de otro fabricante.
	Habilitar	Usar un cartucho de t�ner de otro fabricante.
Aplicar Nuevas Configuraciones		Una vez realizados los ajustes, pulse el bot�n Aplicar Nuevas Configuraciones para aplicar los cambios
Reiniciar la impresora para aplicar las nuevas configuraciones		Pulse el bot�n Reiniciar la impresora para aplicar las nuevas configuraciones para aplicar los cambios.

Modo Actualizar BTR

Uso:

Ejecutar medidas para evitar el curvado/separaci n de la descarga del papel.

Valores:

Modo Actualizar BTR	Deshabilitado*	No ejecuta autom�ticamente medidas para evitar el curvado/separaci�n de la descarga del papel.
	Habilitar	Ejecuta autom�ticamente medidas para evitar el curvado/separaci�n de la descarga del papel.
Aplicar Nuevas Configuraciones		Una vez realizados los ajustes, pulse el bot�n Aplicar Nuevas Configuraciones para aplicar los cambios
Reiniciar la impresora para aplicar las nuevas configuraciones		Pulse el bot�n Reiniciar la impresora para aplicar las nuevas configuraciones para aplicar los cambios.

Configuraciones TCP/IP

Uso:

Configurar los parámetros de TCP/IP.

Valores:

Modo	AutoIP*	Permite definir la dirección IP de forma automática.
Dirección IP	DHCP	Usa DHCP para establecer la dirección IP.
	BOOTP	Usa BOOTP para establecer la dirección IP.
	RARP	Usa RARP para establecer la dirección IP.
	Configurado manualmente	Permite establecer manualmente la dirección IP.
Dirección IP		Permite establecer manualmente la dirección IP asignada a la impresora.
Máscara de subred		Permite establecer manualmente la máscara de subred.
Dirección de Pasarela		Permite establecer manualmente la dirección de pasarela.
Aplicar Nuevas Configuraciones		Una vez realizados los ajustes, pulse el botón Aplicar Nuevas Configuraciones para aplicar los cambios.
Reiniciar la impresora para aplicar las nuevas configuraciones		Pulse el botón Reiniciar la impresora para aplicar las nuevas configuraciones para aplicar los cambios.

Configuraciones de Red

Uso:

Visualizar las configuraciones del servidor de la herramienta **Dell Printer Configuration Web Tool**.



NOTA: Cuando la impresora esté conectada al puerto USB, esta configuración no podrá visualizarse.

Valores:

Configuración de impresión del servidor	Visualización	Haga clic para mostrar la configuración del servidor de Dell Printer Configuration Web Tool.
Visualización de EWS	Deshabilitar	Desactiva la visualización de la configuración del servidor de Dell Printer Configuration Web Tool.
	Habilitado*	Activa la visualización de la configuración del servidor de Dell Printer Configuration Web Tool.
Aplicar Nuevas Configuraciones		Una vez realizados los ajustes, pulse el botón Aplicar Nuevas Configuraciones para aplicar los cambios
Reiniciar la impresora para aplicar las nuevas configuraciones		Pulse el botón Reiniciar la impresora para aplicar las nuevas configuraciones para aplicar los cambios.

Diagnóstico

La ficha **Diagnóstico** incluye las páginas **Impresión de Cuadros**, **Verificación de la Máquina**, **Información del sensor de entorno**, **Modo de Agitación del Revelador** y **Modo de Actualización**.



NOTA: Los valores marcados con un asterisco (*) son los valores de menú predeterminados de fábrica.

Impresión de Cuadros

Uso:

Imprimir varios cuadros que se pueden utilizar para el diagnóstico de su impresora.

Valores:

Tamaño de Papel	A4 Carta	Selecciona el tamaño de papel para imprimir cuadros.
Cuadro de Configuración Fantasma		Haga clic para imprimir un cuadro para comprobar la impresión fantasma.
Cuadro de Configuración de 4 Colores		Haga clic para imprimir franjas de amarillo, magenta, cian y negro con distinta densidad.

Cuadro de Alineación	Haga clic para imprimir un cuadro y, después, comprobar la correcta alineación de la imagen impresa en el papel.
Cuadro de Configuración de Actualización de Tambor	Imprime un cuadro para comprobar la fatiga de claro del cartucho de tambor.

Verificación de la Máquina

Uso:

Se utiliza para comprobar el funcionamiento de distintos componentes de la impresora.

Valores:

Verificación de la Máquina	Verificación de Funcionamiento del Motor Principal*	Haga clic en Iniciar para poner en marcha el motor principal del interior de la impresora. Compruebe el sonido del motor.
	Verificación de Funcionamiento del Rodillo de Alimentación *¹	Haga clic en Iniciar para poner en marcha el rodillo de alimentación. Compruebe el sonido del motor.
	Verificación de Funcionamiento de REGI CLUTCH	Haga clic en Iniciar para poner en marcha el REGI CLUTCH. Confirme que puede oír el clic de la sujeción.
	Verificación del Motor de Dosificación (Amarillo)	Haga clic en Iniciar para poner en marcha el motor de dosificación de cada cartucho de tóner. Compruebe el sonido del motor.
	Verificación del Motor de Dosificación (Magenta)	
	Verificación del Motor de Dosificación (Cíán)	
	Verificación del Motor de Dosificación (Negro)	
Reproducir Sonido		Haga clic para reproducir a través de los altavoces del equipo una grabación del sonido normal del elemento Verificación de la Máquina seleccionado actualmente.
Iniciar		Haga clic para comprobar el funcionamiento de los elementos seleccionados con Verificación de la Máquina y volcar el resultado en Resultado .
<p>^{*1} Cuando realice la comprobación del funcionamiento del rodillo de alimentación, quite el papel del alimentador multiuso (MPF).</p>		

Información del sensor de entorno

Uso:

Volcar la información del sensor de entorno interno de la impresora a **Resultado** cuando se pulsa el botón **Obtener Información del Sensor de Entorno**.

Modo de Agitación del Revelador

Uso:

Se utiliza para girar el motor del revelador y agitar el tóner del cartucho de impresión.

Valores:

Iniciar	Haga clic para agitar el tóner.
---------	---------------------------------

Modo de Actualización

Uso:

Aprovechar el cartucho de tóner cuando hay que sustituirlo antes de que se agote su vida útil, o agitar el tóner de un cartucho nuevo.



NOTA:El uso de Modo de Actualización consume más tóner.

Valores:

Amarillo	Haga clic en Iniciar para limpiar el tóner del cartucho de tóner amarillo.
Magenta	Haga clic en Iniciar para limpiar el tóner del cartucho de tóner magenta.
Cyan	Haga clic en Iniciar para limpiar el tóner del cartucho de tóner cian.
Negro	Haga clic en Iniciar para limpiar el tóner del cartucho de tóner negro.

Restablecimiento de los valores predeterminados

Después de ejecutar esta función y reiniciar la impresora, todos los parámetros del menú, excepto los parámetros de la red, se restablecerá a sus valores predeterminados.

NOTA:

- 1 Haga clic en **Inicio**→ **Todos los programas**→ **Impresoras Dell**→ **Dell 1350cnw Color Printer**→ **Herramientas**.

 **NOTA:** Cuando haya varios controladores de impresora instalados en el ordenador, aparece la ventana **Seleccionar impresora**. En tal caso, haga clic en el nombre de Dell 1350cnw Color Printer que aparece en **Nombre de la impresora** y, a continuación, haga clic en **OK**.

Se abrirá la función **Herramientas** .

- 2 Haga clic en la ficha **Mantenimiento de la Impresora**.
- 3 En la lista a la izquierda de la página seleccione **Rest Valor Pred**.
Aparecerá la página **Rest Valor Pred**.
- 4 Haga clic en **Iniciar**.
La impresora se reinicia automáticamente para aplicar las configuraciones.

Descripción de los menús de la impresora

Cuando su impresora esté configurada como impresora de red y disponible para varios usuarios, el acceso a los menús de **Menú Admin** podrá estar limitado. Esto evitará que usuarios no autorizados utilicen el panel del operador para cambiar accidentalmente los valores del menú predeterminados que haya configurado el administrador. No obstante, puede seleccionar la configuración de los trabajos de impresión individuales mediante el controlador de la impresora. Los valores de impresión seleccionados desde el controlador de la impresora tienen prioridad sobre los valores de menú predeterminados seleccionados desde el panel del operador.

Informe/Lista

Use el menú **Informe/Lista** para imprimir la información del historial y de configuración de su impresora.



NOTA: Es necesario introducir una contraseña en el menú **Informe/Lista** cuando **Aj bloqueo panel** está configurado en **Habilitar**. En tal caso, introduzca la contraseña que haya especificado y pulse el botón **✓**.

Configuración de la impresora

Uso:

Imprimir una lista de la información, como el nombre de la impresora, la etiqueta de servicio, el estado de la impresora, los consumibles y la configuración de red.

Configuraciones del dispositivo

Uso:

Imprimir una lista detallada de todos los valores de los menús del panel del operador.

Historial de trabajos

Uso:

Imprimir una lista detallada de los trabajos de impresión procesados. Esta lista contiene los últimos 10 trabajos.

Historial de errores

Uso:

Imprimir una lista detallada de atascos de papel y errores graves.

Página de prueba del color

Uso:

Imprimir una página para comprobar los colores.

Menú Admin

Utilice el menú *Menú Admin* para configurar una gran variedad de funciones de la impresora.



NOTA: Es necesario introducir una contraseña en el menú *Menú Admin* cuando *Aj bloqueo panel* está configurado en *Habilitar*. En tal caso, introduzca la contraseña que haya especificado y pulse el botón ✓.

Red

Utilice el menú *Red* para cambiar aquellos valores de la impresora que afectan a los trabajos enviados a la misma a través de la red cableada o la red inalámbrica.



NOTA: Los valores marcados con un asterisco (*) son los valores de menú predeterminados de fábrica.

Ethernet

Uso:

Especificar la velocidad de comunicación y los valores dúplex de *Ethernet*. El cambio surtirá efecto tras apagar y encender la impresora.

Valores:

Automático*	Detecta los valores Ethernet automáticamente.
10Base Half	Utiliza 10base-T half-duplex.
10Base Full	Utiliza 10base-T full-duplex.
100Base Half	Utiliza 100base-TX half-duplex.
100Base Full	Utiliza 100base-TX full-duplex.



NOTA: Este elemento sólo se muestra cuando se conecta la impresora con una red cableada.

Estado inalámbrico

Uso:

Visualizar la información sobre la fuerza de la señal inalámbrica. No es posible realizar ningún cambio en el panel del operador para mejorar el estado de la conexión inalámbrica.

Valores:

Buena	Indica una fuerza adecuada de la señal.
Aceptable	Indica una fuerza mínima de la señal.
Bajo	Indica una fuerza insuficiente de la señal.
Sin Recepción	Indica que no se recibe señal.



NOTA: Este elemento se muestra solo cuando se conecta la impresora con una red inalámbrica y LAN inalámbrica está configurado en **Habilitar**.

Configuración Inalámbrica

Uso:

Configurar la interfaz de red inalámbrica.

Valores:

Config. Manual	Introducir (SSID)	Especifique un nombre para identificar la red inalámbrica. Puede especificar hasta 32 caracteres alfanuméricos.
	Infraestructura	Seleccione el momento de configurar los valores inalámbricos a través del punto de acceso, como un router inalámbrico.
	Sin Seguridad	Especifique Sin Seguridad para configurar los valores inalámbricos sin especificar un método de seguridad de WEP, WPA-PSK-TKIP y WPA2-PSK-AES.
	WEP(64Bit)	Especifica la clave WEP (64 bits) que se utiliza en la red inalámbrica. Puede especificar hasta 10 caracteres hexadecimales.
	Clave de Transmisión	Especifique la clave de transmisión de Clave WEP 1, Clave WEP 2, Clave WEP 3 y Clave WEP 4.
	WEP (128 bits)	Especifica la clave WEP (128 bits) que se utiliza en la red inalámbrica. Puede especificar hasta 26 caracteres hexadecimales.
	Clave de Transmisión	Especifique la clave de transmisión de Clave WEP 1, Clave WEP 2, Clave WEP 3 y Clave WEP 4.

WPA-PSK-TKIP	<p>Seleccione este valor para la configuración inalámbrica con el método de seguridad WPA-PSK-TKIP.</p> <hr/> <p>Introducir frase de paso Especifique la frase de paso de caracteres alfanuméricos con una longitud de entre 8 y 63 caracteres únicamente cuando se selecciona WPA-PSK-TKIP para Encriptado.</p>
WPA2-PSK-AES	<p>Seleccione este valor para la configuración inalámbrica con el método de seguridad WPA2-PSK-AES.</p> <hr/> <p>Introducir frase de paso Especifique la frase de paso de caracteres alfanuméricos con una longitud de entre 8 y 63 caracteres únicamente cuando se selecciona WPA2-PSK-AES para Encriptado.</p>
Ad-hoc	<p>Seleccione la configuración de los valores inalámbricos sin el punto de acceso, como un router inalámbrico.</p> <hr/> <p>Sin Seguridad Especifique Sin Seguridad para definir la configuración inalámbrica sin especificar el método de seguridad de WEP.</p> <hr/> <p>WEP (64 bits) Especifica la clave WEP (64 bits) que se utiliza en la red inalámbrica. Puede especificar hasta 10 caracteres hexadecimales.</p> <hr/> <p>Clave de Transmisión Especifique la clave de transmisión de Clave WEP 1, Clave WEP 2, Clave WEP 3 y Clave WEP 4.</p> <hr/> <p>WEP (128 bits) Especifica la clave WEP (128 bits) que se utiliza en la red inalámbrica. Puede especificar hasta 26 caracteres hexadecimales.</p> <hr/> <p>Clave de Transmisión Especifique la clave de transmisión de Clave WEP 1, Clave WEP 2, Clave WEP 3 y Clave WEP 4.</p>

WPS	Pulsar el botón Ctrl	Configura el parámetro inalámbrico con el método de seguridad WPS-PBC.
	Código PIN	Iniciar config. Configura los valores inalámbricos con el código PIN asignado automáticamente por la impresora.
	Imp. Código PIN	Imprime el código PIN. Confirme al introducir el código PIN en su ordenador.

 **NOTA:** Este elemento sólo se muestra cuando se conecta la impresora con una red inalámbrica.

Restbl Inalambr

Uso:

Inicializar los valores de la red inalámbrica. Después de ejecutar esta función y reiniciar la impresora, todos los parámetros de la de red inalámbrica se restablecerán a sus valores predeterminados.

 **NOTA:** Este elemento sólo se muestra cuando se conecta la impresora con una red inalámbrica.

TCP/IP

Uso:

Configurar los parámetros de TCP/IP. El cambio surtirá efecto tras apagar y encender la impresora.

Valores:

Modo IP	Doble Pila*	Usa tanto IPv4 como IPv6 para configurar las direcciones de IP.
	Modo IPv4	Usa IPv4 para establecer la dirección IP.
	Modo IPv6	Usa IPv6 para establecer la dirección IP.

IPv4	Obtener Panel Dir IP	Activa la dirección IP introducida en el panel del operador.
	AutoIP*	Permite definir la dirección IP de forma automática.
	BOOTP	Usa BOOTP para establecer la dirección IP.
	RARP	Usa RARP para establecer la dirección IP.
	DHCP	Usa DHCP para establecer la dirección IP.
	Dirección IP	Permite establecer manualmente la dirección IP asignada a la impresora.
Máscara de subred	Permite establecer manualmente la máscara de subred.	
Dirección de Pasarela	Permite establecer manualmente la dirección de pasarela.	

Protocolo

Uso:

Activar o desactivar cada protocolo. El cambio surtirá efecto tras apagar y encender la impresora.

Valores:

LPD	Habilitar*	Activa el puerto LPD.
	Deshabilitar	Desactiva el puerto LPD.
Port9100	Habilitar*	Activa el puerto Port9100.
	Deshabilitar	Desactiva el puerto Port9100.
WSD	Habilitar*	Activa el puerto WSD.
	Deshabilitar	Desactiva el puerto WSD.
SNMP UDP	Habilitar*	Activa el puerto UDP.
	Deshabilitar	Desactiva el puerto UDP.

Aviso de e-mail	Habilitar*	Habilita la función Alerta de E-Mail.
	Deshabilitar	Desactiva la función de Alerta E-Mail.
EWS	Habilitar*	Permite activar un acceso a Dell Printer Configuration Web Tool incorporado en la impresora.
	Deshabilitar	Permite desactivar un acceso a Dell Printer Configuration Web Tool incorporado en la impresora.
Bonjour (mDNS)	Habilitar*	Activa el Bonjour(mDNS).
	Deshabilitar	Desactiva el Bonjour(mDNS).
LLTD	Deshabilitar*	Deshabilita el LLTD.
	Habilitar	Habilita el LLTD.

Uso:

Bloquear los datos recibidos de determinadas direcciones IP a través de la red cableada o inalámbrica. Se pueden configurar hasta cinco direcciones IP. El cambio surtirá efecto tras apagar y encender la impresora.

Valores:

Nº *n*/ Establece la dirección IP para el filtro *n*.

Dirección
(*n* es un
valor entre
1 y 5.)

Nº *n*/ Establece la máscara de dirección para el filtro *n*.

Máscara (*n*
es un valor
entre 1 y 5.)

Nº n/Modo (n es un valor entre 1 y 5.)	Inhabilitar	Deshabilita la función para el filtro <i>n</i> .
	Aceptar	Permite aceptar un acceso desde la dirección IP especificada.
	Rechazar	Permite rechazar un acceso desde la dirección IP especificada.



NOTA: Este elemento sólo está disponible para LPD o Port9100.

Restablecer LAN

Uso:

Inicializar los datos de la red cableada almacenados en la NVM (memoria no volátil). Después de ejecutar esta función y reiniciar la impresora, todos los parámetros de la de red cableada se restablecerán a sus valores predeterminados.

LAN inalámbrica

Uso:

Habilitar la conexión inalámbrica.

Habilitar*	Habilita la conexión inalámbrica.
Deshabilitar	Deshabilita la conexión inalámbrica.



NOTA: Cuando utilice la conexión USB y no utilice la conexión inalámbrica, deberá deshabilitar la LAN inalámbrica.

Configuración USB

Utilice el menú **Config** USB para cambiar los valores de la impresora que afectan a un puerto USB.



NOTA: Los valores marcados con un asterisco (*) son los valores de menú predeterminados de fábrica.

Puerto USB

Uso:

Cambiar los valores de USB en su impresora. El cambio surtirá efecto tras apagar y encender la impresora.

Valores:

Habilitar*	Habilita la interfaz USB.
Deshabilitar	Deshabilita la interfaz USB.

Configuración del sistema

Use el menú Configuración del sistema para configurar el modo de ahorro de energía, el tiempo de espera, la impresión automática del registro de trabajos, la configuración de mm/pulgadas, el ajuste del tamaño de papel predeterminado y el ajuste de la alerta de tóner bajo.



NOTA: Los valores marcados con un asterisco (*) son los valores de menú predeterminados de fábrica.

Tmp Ahorr Energía

Uso:

Especificar el tiempo de transición al modo de ahorro de energía.

Opciones:

Suspensión	5 minutos* 5-30 minutos	Especifica el tiempo necesario para que la impresora entre en modo Suspensión tras la finalización de un trabajo.
Suspensión Completa	6 minutos* 1-6 minutos	Especifica el tiempo necesario para que la impresora entre en modo Suspensión completa después de entrar en el modo de Suspensión.

Introduzca 5 en Suspensión para poner la impresora en el modo de suspensión 5 minutos después de terminar un trabajo. De esta forma, se utilizará menos energía pero la impresora necesitará más tiempo de calentamiento. Introduzca 5 si la impresora comparte el circuito eléctrico con la iluminación de la habitación y nota que las luces parpadean.

Seleccione un valor alto si la impresora se utiliza constantemente. En la mayoría de las situaciones, este valor mantiene la impresora lista para trabajar con el mínimo tiempo de calentamiento. Seleccione un valor entre 5 y 30 minutos para el modo de suspensión si desea un equilibrio entre el consumo de energía y un menor tiempo de calentamiento.

La impresora volverá automáticamente al modo de espera desde el modo de suspensión cuando reciba datos desde el equipo. También podrá hacer que la impresora vuelva al modo de espera pulsando cualquier botón en el panel del operador.

Tiempo de Espera de Fallo

Uso:

Especificar el tiempo que tarda la impresora antes de cancelar trabajos que se detienen anormalmente. El trabajo de impresión se cancela si se excede este tiempo.

Opciones:

Habilitado*	60 seg* 3–300 seg	Especifica el tiempo que tarda la impresora antes de cancelar trabajos que se detienen anormalmente.
Deshabilitar		Permite desactivar el tiempo de espera de fallo.

Tiempo de espera de trabajo

Uso:

Especificar el período de tiempo que la impresora espera para recibir datos del equipo. El trabajo de impresión se cancela si se excede este tiempo.

Opciones:

Habilitado*	30 seg* 5–300 seg	Especifica el período de tiempo que la impresora espera para recibir datos del equipo.
Deshabilitar		Permite desactivar el tiempo de espera.

mm/pulg

Uso:

Especificar la unidad de medida que se muestra después del valor numérico en el panel del operador.

Valores:

milímetro (mm) Especifica la unidad de medida predeterminada.

pulgada (")



NOTA:El valor predeterminado de mm/pulg. varía en función del valor de fábrica específico para cada país.

Tam. Papel Pred.

Uso:

Especificar el tamaño de papel predeterminado.

Valores:

A4

Carta



NOTA:El valor predeterminado de Tam. Papel Pred. varía en función del valor de fábrica específico para cada país.

Imp Reg Auto

Uso:

Imprimir automáticamente un informe del historial de trabajos después de cada 10 trabajos.

Valores:

Inhabilitado* No imprime automáticamente un informe del historial de trabajos.

Habilitar Imprime automáticamente un informe del historial de trabajos.



NOTA:El informe del historial de trabajos también puede imprimirse con el menú Informe/Lista.

Mensaje de tóner bajo

Uso:

Especificar si se mostrará el mensaje de alerta cuando el nivel del tóner sea bajo.

Valores:

Habilitado*	Se muestra el mensaje de alerta cuando el nivel del tóner es bajo.
Deshabilitar	No se muestra el mensaje de alerta cuando el nivel del tóner es bajo.

Mantenimiento

Utilice el menú **Mantenimiento** para inicializar la memoria NV (no volátil), configurar los valores de ajuste de la calidad del papel normal y configurar los valores de seguridad.



NOTA: Los valores marcados con un asterisco (*) son los valores de menú predeterminados de fábrica.

Versión del F/W

Uso:

Indicar la versión de la controladora.

Etq. Servicio

Uso:

Mostrar la etiqueta de servicio de la impresora.

Código Express

Uso:

Mostrar el código de servicio express de la impresora.

Densidad del Papel

Uso:

Especificar la densidad del papel.

Valores:

Normal	Normal*
	Ligero
Etiqueta	Normal*
	Ligero

Ajustar BTR

Uso:

Especificar los valores de voltaje óptimos del rodillo de transferencia (BTR). Para disminuir el voltaje establezca valores negativos. Para aumentar, establezca valores positivos.

Los ajustes por defecto pueden no ofrecer los mejores resultados en todos los tipos de papel. Si ve motas en el resultado de la impresión, pruebe aumentando el voltaje. Si ve manchas blancas en el resultado de la impresión, pruebe disminuyendo el voltaje.



NOTA:La calidad de impresión variará dependiendo de los valores que seleccione en esta opción.

Valores:

Normal	0*
	-3 – +3
Normal Grueso	0*
	-3 – +3
Portadas	0*
	-3 – +3
Etiqueta	0*
	-3 – +3
Encapado	0*
	-3 – +3

Sobre	0*
	-3 – +3
Reciclado	0*
	-3 – +3

Ajustar Fusor

Uso:

Especificar las configuraciones óptimas de temperatura para impresión del fusor. Para disminuir la temperatura establezca valores negativos. Para aumentar, establezca valores positivos.

Los ajustes por defecto pueden no ofrecer los mejores resultados en todos los tipos de papel. Si el papel de impresión se riza, pruebe a la temperatura. Cuando el tóner no se fusiona en el papel adecuadamente, pruebe a subir la temperatura.



NOTA: La calidad de impresión variará dependiendo de los valores que seleccione en esta opción.

Valores:

Normal	0*
	-3 – +3
Normal Grueso	0*
	-3 – +3
Portadas	0*
	-3 – +3
Etiqueta	0*
	-3 – +3
Encapado	0*
	-3 – +3
Sobre	0*
	-3 – +3
Reciclado	0*
	-3 – +3

Just. autoreg.

Uso:

Especifica si el ajuste de registro de color se realiza automáticamente.

Valores:

Habilitado*	Ajusta automáticamente el registro del color.
Deshabilitar	No ajusta automáticamente el registro del color.

Ajust Reg Color

Uso:

Especifica si el ajuste de registro de color se realiza manualmente.

Los ajustes de registro de color se han de realizar durante la configuración inicial de la impresora o cuando la impresora se traslada a un lugar diferente.



NOTA: La función **Ajust Reg Color** se puede configurar cuando **Just. autoreg.** está ajustado en **Deshabilitado**.

Valores:

Corrección Auto	Corrige automáticamente el registro del color.
Cuadro Región Color	Se imprime un cuadro de registro de colores. El cuadro de registro de colores imprime un patrón de entramado de líneas en amarillo, magenta y cian. En el cuadro, busque los valores de la parte derecha que están al lado de la línea totalmente recta para cada uno de los tres colores. Si el valor de esta línea es 0, no es necesario realizar el registro de color. Si el valor de esta línea no es 0, especifique los valores de ajuste en Ingresar Número .

Ingresar Número	Y	0^* $-5-+5$	Especifica los valores de ajuste de color lateral (perpendicular a la dirección de alimentación de papel) individualmente para Y (Amarillo), M (Magenta) y C (Cían).
	M	0^* $-5-+5$	
	C	0^* $-5-+5$	
	LY	0^* $-5-+5$	Especifica los valores de ajuste de color (dirección de alimentación del papel) y de proceso individualmente para LY (amarillo izquierda), LM (magenta izquierda), LC (cían izquierda), RY (amarillo derecha), RM (magenta derecha) y RC (cían derecha).
	LM	0^* $-5-+5$	
	LC	0^* $-5-+5$	
	RY	0^* $-5-+5$	
	RM	0^* $-5-+5$	
	RC	0^* $-5-+5$	

Limpiar revelador

Uso:

Se utiliza para girar el motor del revelador y agitar el tóner del cartucho de impresión.

Actualizar Tóner

Uso:

Aprovechar el cartucho de tóner cuando hay que sustituirlo antes de que se agote su vida útil, o agitar el tóner de un cartucho nuevo.

Valores:

Amarillo	Limpia el toner en el cartucho de tóner amarillo.
----------	---

Magenta	Limpia el toner en el cartucho de tóner magenta.
Cián	Limpia el toner en el cartucho de tóner cian.
Negro	Limpia el toner en el cartucho de tóner negro.

Actualizar BTR

Uso:

Especifica si ejecutar medidas para evitar el curvado/separación de la descarga del papel.

Valores:

Deshabilitar *	No ejecuta automáticamente medidas para evitar el curvado/separación de la descarga del papel.
Habilitar	Ejecuta automáticamente medidas para evitar el curvado/separación de la descarga del papel.

Cuadro

Uso:

Imprimir varios cuadros que se pueden utilizar para el diagnóstico de su impresora.

Fantasma	Imprime un cuadro para comprobar la impresión fantasma.
4Colores	Imprime bandas de color amarillo, magenta, cian y negro de diversa densidad.
Alineación	Imprime un cuadro para comprobar la correcta alineación de la imagen de impresión en el papel.
Actualizar tambor	Imprime un cuadro para comprobar la fatiga de claro del cartucho de tambor.

Restaurar valores predeterminados

Uso:

Inicializar la memoria NVM (memoria no volátil) para los parámetros del sistema. Después de ejecutar esta función y reiniciar la impresora, todos los parámetros del menú, excepto los parámetros de la red, se restablecerá a sus valores predeterminados.

Si desea más detalles, consulte "Restablecimiento de los valores predeterminados" en la página 254.

Tóner no Dell

Uso:

Mostrar si se utiliza o no un cartucho de tóner de otro fabricante.



NOTA:El uso de cartuchos de marca distinta de Dell puede impedir el uso de algunas características de la impresora, reducir la calidad de impresión y disminuir la fiabilidad de su impresora. Dell recomienda solo cartuchos nuevos de la marca Dell para su impresora. Dell no proporciona ninguna garantía por problemas causados por el uso de accesorios, partes, o componentes no suministrados por Dell.



NOTA:Antes de usar un cartucho de tóner de otro fabricante, asegúrese de reiniciar la impresora.

Valores:

Deshabilitado*	No se utiliza un cartucho de tóner de otro fabricante.
----------------	--

Habilitar	Se utiliza un cartucho de tóner de otro fabricante.
-----------	---

Ajustar Altitud

Uso:

Especificar la altitud del lugar donde está instalada la impresora.

El fenómeno de descarga para cargar la unidad fotoconductora varía con la presión barométrica. Los ajustes se realizan especificando la altitud del lugar donde se va a utilizar la impresora.



NOTA:Si el ajuste de altitud se configura de forma incorrecta se obtendrá una baja calidad de impresión, una indicación errónea del tóner que queda.

Valores:

0m*	Especifica la altitud del lugar donde está instalada la impresora.
1000m	
2000m	
3000m	

Configuración segura

Utilice el menú `Config segura` para definir una contraseña a fin de limitar el acceso a los menús. Esto evita que se cambien elementos accidentalmente.



NOTA: Los valores marcados con un asterisco (*) son los valores de menú predeterminados de fábrica.

Llave del Panel

Ajustar bloqueo de panel

Uso:

Limitar el acceso a Menú Admin e Informe/Lista.

Si desea más detalles, consulte "Función Bloqueo del panel" en la página 252.

Valores:

Deshabilitar*	No limita el acceso a Menú Admin e Informe/Lista.
Habilitar	Limita el acceso a Menú Admin e Informe/Lista con una contraseña.
Contraseña nueva	Define una contraseña necesaria para acceder a Menú Admin e Informe/Lista.
Volver a introducir	Vuelva a escribir la contraseña nueva para confirmarla introducir

Cambiar Contraseña

Uso:

Cambiar una contraseña para limitar el acceso a los menús.

Valores:

Contraseña actual	Introduzca la contraseña actual para cambiar la contraseña.
Contraseña nueva	Introduzca la contraseña nueva.
Volver a introducir	Vuelva a escribir la contraseña nueva para confirmarla.



NOTA: Este elemento sólo se muestra cuando `Aj bloqueo panel` está configurado en `Habilitar`.

Error de inicio de sesión

Uso:

Para definir el número máximo de intentos de inicio de sesión fallidos antes de que se le deniegue el acceso al administrador a `Menú Admin` e `Informe/Lista`.

Valores:

Deshabilitar*	No establece el número máximo de intentos fallidos de inicio de sesión.	
Habilitar	5 veces 1 - 10 veces	Establece el número máximo de intentos fallidos de inicio de sesión.



NOTA: Este elemento sólo está disponible cuando `Aj bloqueo panel` está configurado en `Habilitar`.

Idioma del Panel

Uso:

Especificar el idioma que se usa en el panel del operador.

Valores:











English*	Français
----------	----------

Italiano	Deutsch
Español	Dansk
Nederlands	Norsk
Svenska	







Función Bloqueo del panel

Esta función evita que usuarios no autorizados puedan modificar los valores configurados por el administrador de la impresora. No obstante, puede seleccionar la configuración de los trabajos de impresión individuales mediante el controlador de la impresora.

Activación del bloqueo del panel

- 1 Pulse el botón  (Menú).
- 2 Pulse el botón  hasta que aparezca Menú Admin y, a continuación, pulse el botón .
- 3 Pulse el botón  hasta que aparezca Configuración Segura y, a continuación, pulse el botón .
- 4 Compruebe que aparezca Bloqueo del Panel y, a continuación, pulse el botón .
- 5 Compruebe que aparezca Aj bloqueo de panel y, a continuación, pulse el botón .
- 6 Pulse el botón  hasta que aparezca Habilitar y, a continuación, pulse el botón .
- 7 Introduzca la contraseña nueva y, a continuación, pulse el botón .
- 8 Vuelva a introducir la contraseña para confirmar la contraseña introducida y, a continuación, pulse el botón .



NOTA: Si olvida la contraseña, apague la impresora. Posteriormente, manteniendo pulsado el botón  (Menú), encienda la impresora. Continúe pulsando el botón  (Menú) hasta que la pantalla indique Inic Contraseña ¿Está Seguro?. Libere el botón  (Menú) y pulse el botón . Pulse el botón  para seleccionar Sí y, a continuación, pulse el botón . La pantalla indicará brevemente que la contraseña se ha inicializado.

 **NOTA:** Si cambia la contraseña, realice los pasos 1 y 2. Introduzca la contraseña actual y, a continuación, pulse el botón ✓. Realice los pasos 3 y 4. Pulse el botón ✓ hasta que aparezca **Cambiar Contraseña** y, a continuación, pulse el botón ✓. Introduzca la contraseña actual y, a continuación, pulse el botón ✓. Realice los pasos 7 y 8. Esto cambiará la contraseña.

Inhabilitación del bloqueo de panel

- 1 Pulse el botón  (Menú).
- 2 Pulse el botón ✓ hasta que aparezca **Menú Admin** y, a continuación, pulse el botón ✓.
- 3 Introduzca la contraseña y, a continuación, pulse el botón ✓.
- 4 Pulse el botón ✓ hasta que aparezca **Configuración Segura** y, a continuación, pulse el botón ✓.
- 5 Compruebe que aparezca **Bloqueo del Panel** y, a continuación, pulse el botón ✓.
- 6 Compruebe que aparezca **Aj. bloqueo de panel** y, a continuación, pulse el botón ✓.
- 7 Pulse el botón ✓ hasta que aparezca **Habilitar** y, a continuación, pulse el botón ✓.
- 8 Introduzca la contraseña actual y, a continuación, pulse el botón ✓.

Restablecimiento de los valores predeterminados

Después de ejecutar esta función y reiniciar la impresora, todos los parámetros del menú, excepto los parámetros de la red, se restablecerá a sus valores predeterminados.

- 1 Pulse **Botón**  (**Menú**).
- 2 Pulse el botón **V** hasta que aparezca **Menú Admin** y, a continuación, pulse el botón **✓**.
- 3 Pulse el botón **V** hasta que aparezca **Mantenimiento** y, a continuación, pulse el botón **✓**.
- 4 Pulse el botón **V** hasta que aparezca **Rest Valor Pred** y, a continuación, pulse el botón **✓**.
- 5 Compruebe que aparezca **¿Está seguro?** y, a continuación, pulse el botón **✓**.

La impresora se reinicia automáticamente para aplicar las configuraciones.

Acerca del software de la impresora

Utilice el CD *Controladores y utilidades* incluido con la impresora para instalar una combinación de programas de software, según el sistema operativo que utilice.

Windows®

Ventana Estado de la Impresora

La ventana **Estado de la Impresora** le avisa cuando hay un advertencia o se produce un error, por ejemplo, cuando se produce un atasco de papel o cuando queda poco tóner.

De forma predeterminada, la ventana **Estado de la Impresora** sólo aparece cuando se produce un error. Cuando se produce un error, la ventana **Estado de la Impresora** muestra el mensaje de error. Podrá configurar la ventana **Estado de la Impresora** para que aparezca siempre que se imprima en **Propiedades de la Ventana Estado de Impresión**.

También podrá comprobar el nivel de tóner de su impresora.

Consola de Monitoreo de Estado

Utilice la **Consola de Monitoreo de Estado** para administrar varias sesiones de la **Ventana de estado** de una impresora en particular.

Seleccione una impresora en la vista de lista (o **Selección de la impresora**) haciendo clic en su nombre para abrir una **Ventana de estado** para una impresora concreta.

Sistema de Administración de Suministros Dell™

El cuadro de diálogo **Sistema de Administración de Suministros Dell** se puede abrir desde el menú **Todos los programas** o el icono del escritorio.

Podrá solicitar consumibles por teléfono o desde la Web.

- 1 Haga clic en **Inicio**→ **Todos los Programas**→ **Impresoras Dell**→ **Software Adicional de Láser Color**→ **Sistema de Administración de Suministros Dell**.

Aparecerá la ventana **Sistema de Administración de Suministros Dell**.

- 2 Seleccione su impresora en la lista **Seleccionar Modelo de Impresora**.
- 3 Si realiza el pedido desde la Web:

- a Seleccione una dirección web de la lista **Seleccionar URL para pedidos nuevos**.

- b Haga clic en **Visite el sitio Web de pedidos de suministros de la impresora Dell**.

Aparece la ventana **Dell 1350cnw Color Printer - Sistema de Administración de Suministros Dell**.

- c Introduzca la Etiqueta de servicio y, a continuación, haga clic en **Aceptar**.

Si lo solicita por teléfono, llame al número que aparece en la sección **Solicitar por teléfono**.

Actualización de software

Las actualizaciones del firmware y/o del controlador pueden descargarse del sitio Web de asistencia de Dell en support.dell.com.

Utilidad de inicio rápido

Utilizando la ventana **Utilidad de inicio rápido**, podrá abrir **Ventana de estado**, **Herramientas**, **Actualizar** y **Solución de problemas**.

Para poder utilizar la **Utilidad de inicio rápido**, debe seleccionar la instalación de la **Utilidad de inicio rápido** cuando instale los programas de software de Dell.

Para obtener más información sobre la instalación de los programas de software, consulte "Configuración de la impresión compartida" en la página 95.

Para abrir la ventana **Utilidad de inicio rápido**:

- 1 Haga clic en **Inicio**→ **Todos los programas**→ **Impresoras Dell**→ **Programas Adicionales Láser Color**→ **Utilidad de inicio rápido**.

Se abrirá el cuadro de diálogo **Utilidad de inicio rápido**.

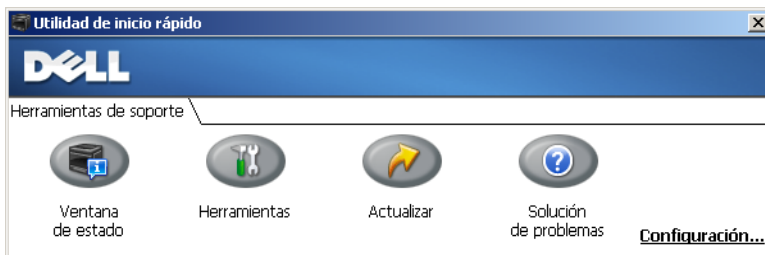

- 2** La ventana **Utilidad de inicio rápido** proporciona cuatro botones; **Ventana de estado**, **Herramientas**, **Actualizar** y **Solución de problemas**.

Para salir, haga clic en el botón X situado en la esquina superior derecha de la ventana.

Para obtener más información, haga clic en el botón **Ayuda** de cada aplicación.

Ventana de estado	Haga clic para abrir la ventana Estado de Impresión . Consulte "Ventana Estado de la Impresora" en la página 255.
Herramientas	Haga clic para abrir Herramientas. Consulte "Descripción de los menús de Herramientas" en la página 211.
Actualizar	Haga clic para actualizar el software Dell y el firmware de la impresora.
Solución de Problemas	Haga clic para abrir la Guía de solución de problemas, que le permitirá resolver algunos problemas por sí mismo.

User Setup Disk Creating Tool

El programa **User Setup Disk Creating Tool** que se encuentra en la carpeta **MakeDisk** de la carpeta **Utilities** del CD *Controladores y utilidades* y los controladores de impresora que se encuentran en el CD *Controladores y utilidades* se utilizan para crear paquetes de instalación del controlador que contienen valores de controlador personalizados. Los paquetes de instalación del controlador pueden contener un grupo guardado de valores del controlador de impresora y otros datos como:

- Orientación de impresión y Multiple Up (configuración del documento).

- Marcas de Agua

Si desea instalar el controlador de impresora con los mismos valores en varios equipos con el mismo sistema operativo, cree un disco de instalación en un disquete o en un servidor de la red. Al usar el disco de instalación que ha creado, reducirá la cantidad de trabajo necesaria para instalar el controlador de impresora.

- Instale el controlador de impresora de la Dell™ 1350cnw Color Printer en el equipo donde se vaya a crear el disco de instalación.
- El disco de instalación sólo se podrá utilizar en el sistema operativo en el que se creó o en aquellos equipos que ejecuten dicho sistema operativo. Cree un disco de instalación diferente para cada sistema operativo.

Macintosh®

Widget de Monitoreo de Estado

El **Widget de monitoreo de estado** es una utilidad de la impresora que garantiza un uso eficaz de la impresora a través del intercambio de información entre el Macintosh y la impresora.

Para abrir el **Widget de monitoreo de estado**:

Haga clic en el icono de Dashboard en el Dock para iniciar Dashboard.



NOTA: Si se muestra el mensaje **Select a printer** (Seleccione una impresora), seleccione su impresora en **Preferencias**. Para obtener más información, consulte "Preferencias" en la página 260.

Aparece la ventana **Monitoreo de Estado**.

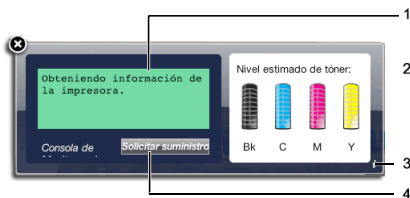

1 Área de mensajes de Estado de la Impresora

Muestra un mensaje del estado actual de la impresora.

 **NOTA:** La función **Widget de monitoreo de estado** obtiene la información de la impresora automáticamente a intervalos regulares de actualización cuyo valor puede especificarse en **Preferencias**. Además, el estado de la impresora se actualiza al iniciar Dashboard o al cerrar **Preferencias**.

 **NOTA:** Si no recibe ninguna respuesta de la impresora o si la impresora está procesando un trabajo usando una conexión USB, se muestra el mensaje `Imposible obtener información desde la impresora`.

2 Área de imagen de Estado de la Impresora

Muestra una imagen del estado de la impresora.

- Imagen de Nivel estimado de tóner

Muestra el nivel estimado de tóner de cada color si el funcionamiento de la impresora es correcto.

Menos del 29% Menos del 9% Desconocido



 **NOTA:** Si la utilidad no recibe ninguna respuesta de la impresora, se muestra la imagen de tóner **Desconocido**.

- Imagen de error de la impresora

Muestra una imagen de indicación cuando se produce un error.



Se ha producido un error y la impresora exige su atención para corregir el problema.



Se ha producido un error y no puede utilizarse la impresora.



Se ha producido un error desconocido y no puede utilizarse la impresora.

3 Botón Info (i)

Haga clic en este botón para abrir **Preferencias**.



NOTA: El botón **Info (i)** aparece en la esquina inferior derecha de la ventana cuando el cursor se encuentra sobre la ventana **Monitoreo de Estado**.

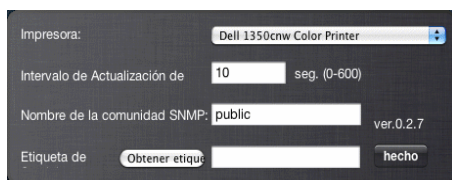

Impresora

Muestra una lista de nombres de impresora disponibles en la lista desplegable. La primera impresora que se muestra en esta lista es la que está establecida como predeterminada.

Intervalo de actualización de estado

Puede actualizar el intervalo de estado de la impresora. De forma predeterminada, está establecido para obtener la información de la impresora cada 10 segundos. El rango varía entre 0 y 600.

Nombre de la comunidad SNMP	Puede cambiar el nombre de la comunidad SNMP (Protocolo simple de administración de redes) si utiliza el nombre de comunidad predeterminado (pública). Puede introducir hasta 31 caracteres.
Botón Etiqueta de Servicio	Haga clic en el botón Obtener Etiqueta para obtener la etiqueta de servicio.
Botón Done (Aceptar)	Haga clic en este botón para regresar a la ventana Estado de la Impresora .

4 Botón Realizar pedidos

Haga clic en este botón para mostrar la ventana **Order** (Pedido).

Esta ventana le ofrece la información necesaria para realizar pedidos de suministros de la impresora por teléfono o desde el sitio web.

 **NOTA:** La ventana **Order** (Pedido) también aparece automáticamente cuando se detecta que se está agotando el tóner.



Solicitar en línea	Seleccione una dirección web en la lista desplegable y haga clic en el vínculo Visite el sitio web de pedidos de suministros de la impresora Dell para acceder al sitio web para encargar suministros de la impresora Dell.
Solicitar por teléfono	Muestra una lista de números de teléfono disponibles a los que puede llamar para solicitar suministros de la impresora Dell.

Descripción de los mensajes de la impresora

El panel del operador de la impresora muestra mensajes que describen el estado actual de la impresora e indican posibles problemas de ésta que han de resolverse. Este capítulo describe los mensajes, su significado y cómo borrarlos.

AVISO: Cuando se muestra un código de error, los datos de impresión que permanecen en la impresora y la información acumulada en la memoria no son seguros.

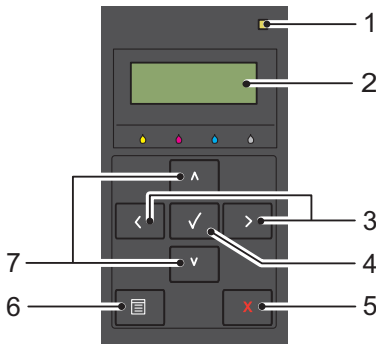

1	Indicador Listo/Error *	2	Panel de LCD
3	< Botones >	4	✓ botón
5	X Botón (Cancel)	6	☰ Botón(Menu)
7	▲ ▼ Botones		

* Se ilumina en verde cuando la impresora está lista o suspendida y parpadea cuando se reciben datos. Se ilumina en color naranja cuando se produce un error y parpadea cuando se produce un error de impresión irrecuperable.

Código de error: Qué puede hacer

001-360 Apague la impresora y luego vuélvala a encender. Si esto no resuelve el problema, póngase en contacto con Dell. Consulte "Cómo ponerse en contacto con Dell" en la página 335.

003-340

006-370

007-340

007-371

009-654

010-354

010-377

016-302

016-313

016-315

016-317

016-324

016-338

016-340

016-344

016-345

016-346

016-347

016-370

016-383 Pulse el botón . Póngase en contacto con Dell si aparece este mensaje repetidamente. Consulte "Cómo ponerse en contacto con Dell" en la página 335.

016-384

016-385

016-386

016-387

016-391

Código de error: Qué puede hacer	
016-392	Apague la impresora y luego vuélvala a encender. Si esto no resuelve el problema, póngase en contacto con Dell. Consulte "Cómo ponerse en contacto con Dell" en la página 335.
016-393	
016-394	
016-700	Pulse el botón ✓ para cancelar el trabajo de impresión actual.
016-720	Consulte "Cancelación de un trabajo de impresión" en la página 202.
016-799	Pulse el botón ✓ para cancelar el trabajo de impresión actual. Consulte "Cancelación de un trabajo de impresión" en la página 202.
016-920	Pulse el botón ✓. Vuelva a ejecutar la operación siguiendo los procedimientos de la misma.
016-921	
016-922	Pulse el botón ✓. Establezca sólo un punto de acceso de LAN inalámbrica (Registrar) para operar con WPS-PBC y vuelva a ejecutar la operación siguiendo los procedimientos para esta.
024-360	Apague la impresora y luego vuélvala a encender. Si esto no resuelve el problema, póngase en contacto con Dell. Consulte "Cómo ponerse en contacto con Dell" en la página 335.
024-914	Cargue el papel especificado. Consulte "Carga de material de impresión en el alimentador multiuso (MPF)" en la página 180 o "Carga de material de impresión en la bandeja prioritaria de inserción de hojas (PSI)" en la página 187.
024-969	Cargue el papel apropiado. Consulte "Carga de material de impresión en el alimentador multiuso (MPF)" en la página 180 o "Carga de material de impresión en la bandeja prioritaria de inserción de hojas (PSI)" en la página 187.
027-452	Modifique su dirección IP para evitar copias. Apague la impresora y, a continuación, vuelva a encenderla.
027-446	
075-100	Compruebe y despeje la trayectoria del papel, cargue el papel especificado y, después, pulse el botón ✓. Consulte "Eliminar atascos de papel desde la parte delantera de la impresora" en la página 297.
075-921	Cargue el papel para las páginas del otro lado (impares) y pulse el botón ✓. Consulte Figura "Impresión Dúplex Manual (solo controlador de impresora Windows)" en la página 193.

Código de error:	Qué puede hacer
077-100	Compruebe y despeje la trayectoria del papel. Consulte
077-101	"Eliminación de atascos" en la página 295.
077-102	Compruebe y despeje la trayectoria del papel. Consulte "Eliminar atascos de papel desde la parte trasera de la impresora" en la página 298.
077-104	Compruebe y despeje la trayectoria del papel. Consulte
077-105	"Eliminación de atascos" en la página 295.
077-300	Cierre la cubierta trasera.
077-900	Compruebe y despeje la trayectoria del papel. Consulte "Eliminación de atascos de papel de la bandeja de salida" en la página 300.
077-901	Compruebe y despeje la trayectoria del papel. Consulte "Eliminación de atascos" en la página 295.
092-310	Limpie el sensor CTD. Consulte "Limpieza del sensor de densidad de color del tóner (CTD)" en la página 287.
092-910	
093-423	"Sustituya pronto el cartucho de tóner especificado. Solicite un nuevo suministro en www.dell.com/supplies
093-424	
093-425	Consulte "Retirada de los cartuchos de tóner" en la página 281.
093-426	
093-919	Vuelva a instalar o reemplace el cartucho de tóner especificado.
093-920	Consulte "Sustitución de los cartuchos de tóner" en la página 281.
093-921	
093-922	
093-930	Retire el cartucho de tóner especificado e instale uno nuevo. Si no cambia el cartucho de tóner, podrían producirse problemas de calidad de impresión. Solicite un nuevo suministro en www.dell.com/supplies
093-931	
093-932	
093-933	Consulte "Sustitución de los cartuchos de tóner" en la página 281.
093-940	Vuelva a instalar el cartucho de tóner especificado. Consulte
093-941	"Instalación de un cartucho de tóner" en la página 283.
093-942	
093-943	

Código de error: Qué puede hacer	
093-960	Reemplace el cartucho de tóner especificado por uno compatible.
093-961	Solicite un nuevo suministro en www.dell.com/supplies
093-962	Consulte "Sustitución de los cartuchos de tóner" en la página 281.
093-963	
093-970	Vuelva a instalar el cartucho de tóner especificado. Consulte
093-971	"Instalación de un cartucho de tóner" en la página 283.
093-972	
093-973	
093-974	
124-333	Apague la impresora y luego vuélvala a encender. Si esto no resuelve
191-310	el problema, póngase en contacto con Dell. Consulte "Cómo ponerse en contacto con Dell" en la página 335.
193-700	Este mensaje indica que la impresora está en el modo de tóner no Dell.

Impresión con Web Services on Devices (WSD)

Esta sección proporciona información para la impresión en red con WSD, el nuevo protocolo de Microsoft® para Windows Vista®, Windows Server® 2008, Windows Server 2008 R2 y Windows® 7.

Adición de roles de servicios de impresión

Cuando use Windows Server 2008 o Windows Server 2008 R2, necesita añadir los roles de servicios de impresión al cliente de Windows Server 2008 o Windows Server 2008 R2.

En Windows Server 2008:

- 1 Haga clic en Inicio→ Herramientas Administrativas→ Administrador del Servidor.
- 2 Seleccione Añadir Roles en el menú Acción.
- 3 Marque la casilla de verificación **Servicios de impresión** en la ventana **Roles del servidor del Asistente para agregar roles** y, a continuación, haga clic en **Siguiente**.
- 4 Marque la casilla **Servidor de Impresión** y, a continuación, haga clic en **Siguiente**.
- 5 Haga clic en **Instalar**.

En Windows Server 2008 R2:

- 1 Haga clic en Inicio→ Herramientas Administrativas→ Administrador del Servidor.
- 2 Seleccione Añadir Roles en el menú Acción.
- 3 Marque la casilla **Servicios de Impresión y Documentos** en la ventana **Roles del Servidor en Asistente para añadir roles**, y a continuación haga clic en **Siguiente**.
- 4 Haga clic en **Siguiente**.

- 5 Marque la casilla **Servidor de Impresión** y, a continuación, haga clic en **Siguiente**.
- 6 Haga clic en **Instalar**.

Configuración de la impresora

Podrá instalar su nueva impresora en la red mediante el CD *Controladores y utilidades* incluido con la impresora o empleando el asistente para **Agregar impresora** de Microsoft Windows.

Instalación de un Controlador de Impresora Utilizando el Asistente para Agregar Impresora

- 1 Haga clic en **Inicio**→ **Panel de Control**→ **Hardware y Sonido**→ **Impresoras** (**Inicio**→ **Dispositivos e Impresoras** para Windows Server 2008 R2 y Windows 7).
- 2 Haga clic en **Agregar una impresora** para iniciar el Asistente para **Agregar Impresora**.
- 3 Seleccione **Agregar una impresora de red, inalámbrica o Bluetooth**.
- 4 En la lista de impresoras disponibles, seleccione la que desea utilizar y, a continuación, haga clic en **Siguiente**.

 **NOTA:** En la lista de impresoras disponibles, la impresora WSD se mostrará en la forma de **http://dirección IP/ws/**.

 **NOTA:** Si no se muestra ninguna impresora WSD en la lista, introduzca la dirección IP de la impresora manualmente para crear una impresora WSD. Para introducir la dirección IP de la impresora manualmente, siga las instrucciones a continuación. En Windows Server 2008 R2, para crear una impresora WSD, debe ser miembro del grupo de Administradores.

1. Haga clic en **La impresora que quiero no está listada**.
2. Seleccione **Añadir una impresora usando una dirección TCP/IP o nombre de máquina** y haga clic en **Siguiente**.
3. Seleccione **Dispositivo de Servicios Web** en **tipo de Dispositivo**.
4. Introduzca la dirección IP de la impresora en la caja de texto **Nombre de máquina o dirección IP** y haga clic en **Siguiente**.

 **NOTA:** Antes de instalar el controlador utilizando el **Asistente para Agregar Impresora** en Windows Server 2008 R2 o Windows 7, realice una de las siguientes acciones:

- Establecer la conexión a Internet para que Windows Update pueda escanear su ordenador.
 - Añadir el controlador de la impresora a su ordenador por adelantado.
- 5 Si se le indica, instale el controlador de impresora en su equipo. Si se le solicita una contraseña de administrador o confirmación, escriba la contraseña o proporcione confirmación.
 - 6 Complete los pasos adicionales del asistente y, a continuación, haga clic en **Finalizar**.
 - 7 Imprima una página de prueba para verificar la instalación de la impresora.
 - a Haga clic en **Inicio**→ **Panel de Control**→ **Hardware y Sonido**→ **Impresoras (Inicio**→ **Dispositivos e Impresoras** para Windows Server 2008 R2 y Windows 7).
 - b Haga clic con el botón derecho en la impresora que acaba de crear, y a continuación haga clic en **Propiedades (Propiedades de la Impresora** para Windows Server 2008 R2 y Windows 7).

En la pestaña **Opciones**, configure cada uno de los valores y, a continuación, haga clic en **Aplicar**.
 - c En la pestaña **General**, haga clic en **Imprimir página de prueba**. Cuando la página de prueba se imprima correctamente, la instalación habrá finalizado.

Especificaciones

Compatibilidad con sistemas operativos

Su impresora Dell™ 1350cnw Color Printer es compatible con Microsoft® Windows® XP, Windows XP 64-bit Edition, Windows Server® 2003, Windows Server 2003 x64 Edition, Windows Server 2008, Windows Server 2008 64-bit Edition, Windows Server 2008 R2, Windows Vista®, Windows Vista 64-bit Edition, Windows 7 y Windows 7 64-bit Edition, Mac OS® X versión 10.3.9, 10.4.11, 10.5.8 y 10.6.

¹ El servicio de asistencia telefónica de Dell sólo cubre los sistemas operativos instalados en fábrica (Microsoft) de forma gratuita durante los primeros 30 días. Consulte

[http://www1.us.dell.com/content/products/compare.aspx/](http://www1.us.dell.com/content/products/compare.aspx/laser?c=us&cs=555&l=en&s=biz)

[laser?c=us&cs=555&l=en&s=biz](http://www1.us.dell.com/content/products/compare.aspx/laser?c=us&cs=555&l=en&s=biz) para más información. El cliente deberá comprar asistencia técnica al fabricante del sistema operativo para poder obtener asistencia técnica después de los 30 días.

² Si el cliente tiene otros sistemas operativos y ha adquirido Asistencia técnica Gold (para más información sobre Asistencia técnica Gold, consulte <http://www1.us.dell.com/content/topics/global.aspx/services/en/gts?c=us&cs=555&l=en&s=biz>), el servicio de asistencia telefónica será el "mejor cauce" para resolver la cuestión del sistema operativo. Si el cliente necesita contactar con el fabricante, deberá pagar una tasa adicional para recibir dicha asistencia. El único supuesto en el que Dell corre con los gastos de asistencia de terceros es cuando Dell es responsable de la incidencia. En el caso de la instalación y puesta en marcha de la impresora, se trata de una cuestión de configuración, por lo que el cliente deberá correr con los gastos.

Alimentación eléctrica

Voltaje nominal	220-240 V CA	110-127 V CA
Frecuencia	50/60 Hz	50/60 Hz
Intensidad	5,0 A	11,0 A

Dimensiones

Alto: 225 mm (8,9 pulg.) Ancho: 394 mm (15,5 pulg.) Fondo: 300 mm (11,8 pulg.)

Peso (sin incluir cartucho): 11,3 kg (24,9 libras)

Memoria

Memoria base	128 MB
--------------	--------

Lenguaje de descripción de página (PDL)/ Emulación, sistema operativo e interfaz

PDL/ Emulaciones	Sistema de impresión basado en host	
Sistemas operativos	Microsoft Windows 7, Windows 7 64-bit Edition, Windows Vista, Windows Vista 64-bit Edition, Windows Server 2008, Windows Server 2008 64-bit Edition, Windows Server 2008 R2, Windows XP, Windows XP 64-bit Edition, Windows Server 2003, Windows Server 2003 x64 Edition, Mac OS X versión 10.3.9, 10.4.11, 10.5.8 y 10.6	
Interfaces	Local estándar:	USB 2.0
	Red estándar:	Ethernet 10Base-T/100Base-TX IEEE 802.11b/802.11g/802.11n (Inalámbrico)

Compatibilidad MIB

A Una base de información de gestión (MIB) es una base de datos que contiene información sobre los dispositivos de red (adaptadores, puentes, routers o equipos). Esta información ayuda a los administradores de red a administrar la red (analizar rendimiento, tráfico, errores, etc.). La impresora

Dell™ 1350cnw Color Printer cumple las especificaciones MIB estándar de la industria, permitiendo que la impresora se pueda reconocer y controlar desde varios sistemas de software de administración de impresoras y de red.

Entorno

Funcionamiento

Temperatura	10-32 °C
Humedad relativa	10-85% HR (sin condensación)

Garantía de calidad de impresión

Temperatura	15-28 °C
Humedad relativa	20-70% HR (sin condensación)

Almacenamiento



Rango de temperaturas	-20-40 °C
Rango de humedad de almacenamiento	5-85% HR (sin condensación)

Altitud

Funcionamiento	Hasta 3100 m (10000 pies)
Almacenamiento	709275 Kpa

Cables

El cable de interconexión deberá cumplir los siguientes requisitos:

Tipo de conexión	Especificaciones de conexión y símbolos
1 USB	USB 2.0 
2 Ethernet	10 Base-T/100 Base-TX 

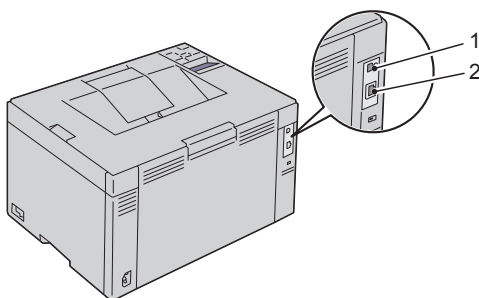

Mantenimiento de la impresora

Mantenimiento de la impresora

De forma periódica, la impresora precisa que se realicen determinadas tareas para mantener una calidad de impresión óptima. Si varias personas utilizan la impresora, es posible que desee designar a una persona para que se encargue del mantenimiento de la misma. Informe a esta persona de los problemas de impresión y las tareas de mantenimiento.

Determinación del estado de los suministros

Si la impresora está conectada a la red, la herramienta **Dell™ Printer Configuration Web Tool** podrá proporcionarle información instantánea sobre los niveles de tóner restantes. Escriba la dirección IP de su impresora en el navegador web para ver esta información. Para utilizar la función **Configuración de Alerta de E-Mail** que le avisa cuando la impresora necesita nuevos suministros, escriba su nombre o el nombre de la persona encargada en el cuadro de lista de correo electrónico.

En el panel del operador también se puede confirmar lo siguiente:

- Cualquier suministro o elemento de mantenimiento que requiera atención al ser sustituido (No obstante, la impresora sólo podrá mostrar información sobre los elementos de uno en uno).
- Cantidad de tóner que queda en cada cartucho de tóner.

Ahorro de suministros

Existen varios valores que se pueden modificar en el controlador de la impresora para ahorrar cartucho de tóner y papel.

Suministr o	Configuración	Función
Cartucho de tóner	Modo de Ahorro de Tóner en la ficha Avanzado del controlador de impresora	Esta casilla de verificación permite a los usuarios seleccionar un modo de impresión que utilice menos tóner. Si se activa, la calidad de imagen será inferior que cuando se deja desactivada.
Material de impresión	Múltiples en 1 en la ficha Diseño del controlador de impresora	<p>La impresora imprime dos o más páginas en una cara de una hoja. Los números disponibles que cada controlador de impresora puede imprimir en una hoja de papel son los siguientes:</p> <ul style="list-style-type: none"> • Controlador de impresora de Windows: 2, 4, 8, 16 o 32 páginas • Controlador de impresora de Macintosh: 2, 4, 6, 9 o 16 páginas <p>Utilizada conjuntamente con la opción dúplex (a dos caras), Múltiples en 1 le permite imprimir hasta 64 páginas en una hoja de papel (32 imágenes en el anverso y 32 en el reverso).</p>

Almacenamiento del Material de Impresión

Debe tener en cuenta los siguientes aspectos para evitar posibles problemas de alimentación del papel y calidad de impresión desigual:

- Para obtener una calidad de impresión óptima, almacene el material de impresión en un entorno en el que la temperatura sea de aproximadamente 21 °C y la humedad relativa sea del 40%.
- Es preferible guardar las cajas de material de impresión en una estantería o palé que en el suelo directamente.
- Si guarda paquetes individuales de material de impresión fuera de su caja original, compruebe que estén sobre una superficie plana de forma que los bordes y esquinas no se arruguen.
- No coloque nada sobre los paquetes de material de impresión.

Almacenamiento de Consumibles

Almacene los consumibles en su embalaje original hasta que vaya a utilizarlos.
No almacene consumibles en:

- Temperaturas superiores a 40 °C.
- En ambientes con cambios bruscos de humedad o temperatura.
- Bajo la luz directa del sol.
- En lugares polvorientos.
- En un coche durante mucho tiempo.
- En ambientes con gases corrosivos.
- En ambientes con aire salado.

Sustitución de los cartuchos de tóner

 **PRECAUCIÓN:** Antes de reemplazar los cartuchos de tóner, lea y siga las instrucciones de seguridad en su *Guía de información del producto*.

Los cartuchos de tóner Dell sólo están disponibles a través de Dell. Podrá pedir más cartuchos en línea en la dirección <http://www.dell.com/supplies> o por teléfono. Para efectuar pedidos por teléfono, consulte "Cómo ponerse en contacto con Dell" en la página 335.

Se recomienda que utilice cartuchos de tóner Dell en su impresora. Dell no proporciona ninguna garantía por problemas causados por el uso de accesorios, partes, o componentes no suministrados por Dell.

 **PRECAUCIÓN:** Nunca arroje los cartuchos de tóner usados al fuego. El tóner residual podría explotar provocando quemaduras y daños.

 **PRECAUCIÓN:** No agite el cartucho de tóner usado para evitar que se derrame el tóner.

Retirada de los cartuchos de tóner

- 1 Apague la impresora.
- 2 Abra la cubierta de acceso al tóner.

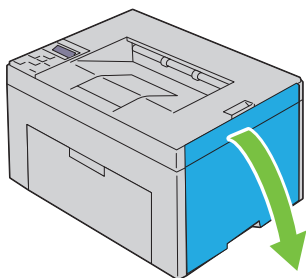

3 Sujete el cartucho con firmeza, como se muestra en la ilustración.

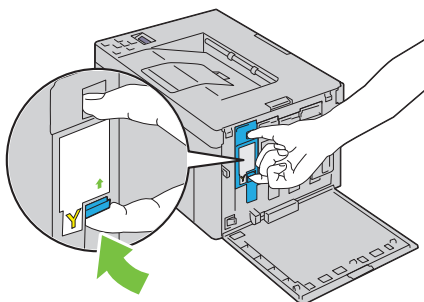

! **PRECAUCIÓN:** Tire despacio del cartucho para que no se derrame el tóner.

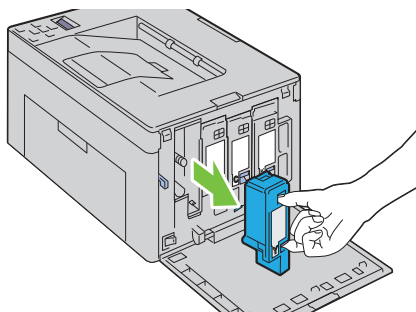

4 Retire el cartucho de tóner.

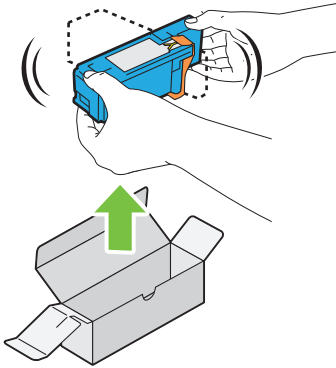

Instalación de un cartucho de tóner

- 1 Quite el envoltorio de un nuevo cartucho de tóner del color necesario y agítelo cinco o seis veces para distribuir el tóner uniformemente.



-  **NOTA:** Asegúrese de que el color del cartucho de tóner nuevo concuerda con el del tirador antes de sustituirlo.
-  **NOTA:** Manipule el cartucho de tóner con cuidado para evitar que se derrame el tóner.

- 2 Quite la cinta del cartucho de tóner.

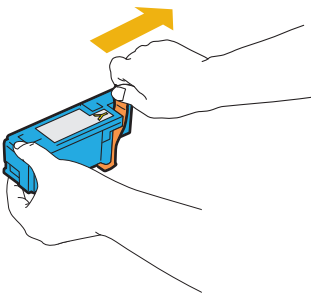

- 3 Ajuste el cartucho de tóner en el soporte correspondiente y, después, insértelo con firmeza presionando cerca del centro de la etiqueta hasta que encaje con un clic.

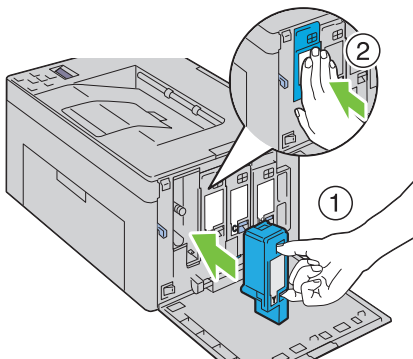

- 4 Cierre la cubierta de acceso al tóner.

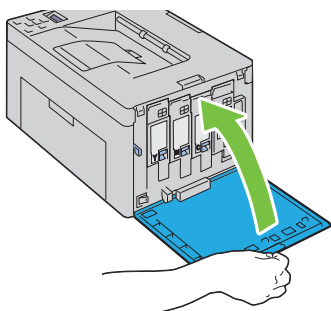

Limpieza del Interior de la Impresora



PRECAUCIÓN: Para evitar descargas eléctricas, apague siempre la impresora y desconecte el cable de alimentación del enchufe con toma de tierra antes de realizar trabajos de mantenimiento.

- 1 Compruebe que la impresora no está en funcionamiento y abra la cubierta de acceso al tóner.

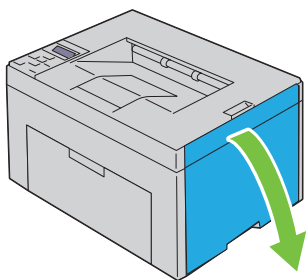

2 Sujete el cartucho con firmeza, como se muestra en la ilustración.

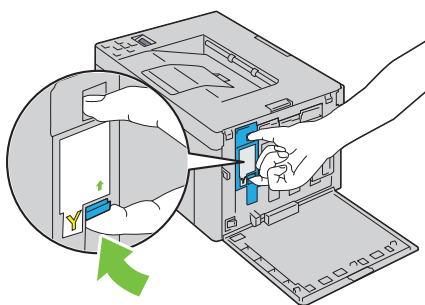

3 Retire el cartucho de tóner.

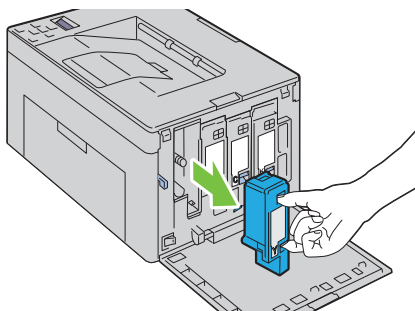

4 Extraiga también los otros tres cartuchos.

5 Saque la varilla de limpieza.

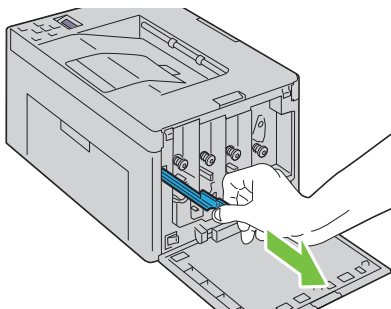

- 6 Introduzca la varilla de limpieza completamente en el orificio situado junto a la flecha en la impresora hasta que la punta llegue al interior de la impresora, como se muestra abajo, y retírela después.

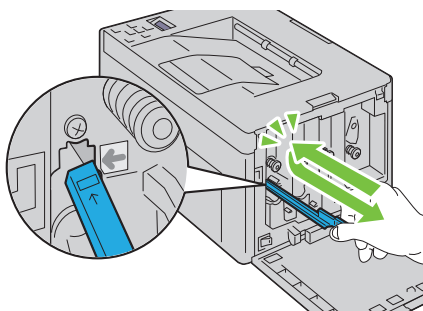

- 7 Repita el mismo procedimiento para los otros tres orificios.
- 8 Devuelva la varilla de limpieza a su ubicación original.

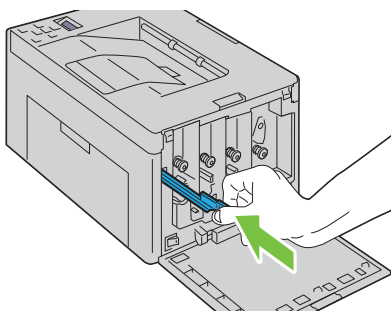

- 9 Vuelva a colocar el cartucho negro ajustándolo en el soporte correspondiente y, después, insértelo con firmeza presionando cerca del centro de la etiqueta hasta que encaje con un clic.

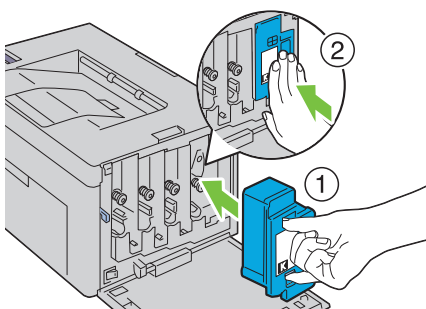

- 10 Vuelva a colocar también los otros tres cartuchos.
11 Cierre la cubierta de acceso al tóner.

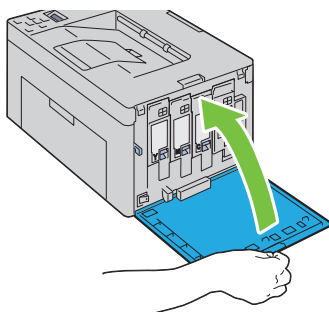

Limpeza del sensor de densidad de color del tóner (CTD)

Limpe el sensor CTD únicamente cuando aparezca una alerta relativa al sensor CTD en la Consola de Monitoreo de Estado o en el panel del operador.

- 1 Asegúrese de que la impresora esté apagada.

- 2 Accione la palanca de liberación de la cubierta trasera para abrir esta cubierta.

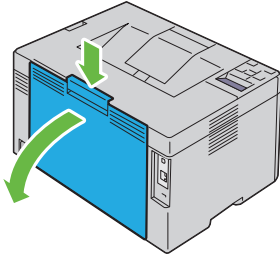

- 3 Limpie el sensor CTD dentro de la impresora con un bastoncillo de algodón limpio y seco.

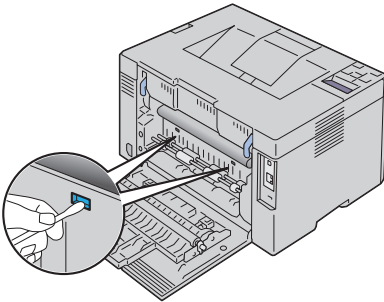

- 4 Cierre la cubierta trasera.

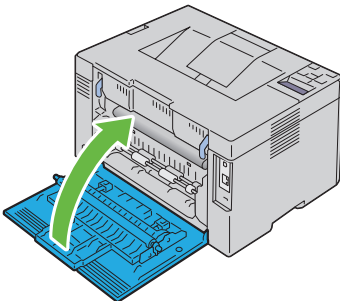









Ajuste del Registro de Color

Este apartado describe cómo ajustar el registro de color al instalar la impresora por primera vez o después de trasladarla a una nueva ubicación.

Realizar la Corrección Automática







Corrección Auto en el panel del operador permite corregir automáticamente el registro del color.

- 1 Pulse el botón  (Menú).
- 2 Pulse el botón  hasta que aparezca Menú Admin y, a continuación, pulse el botón .
- 3 Pulse el botón  hasta que aparezca Mantenimiento y, a continuación, pulse el botón .
- 4 Pulse el botón  hasta que aparezca Ajust Reg Color y, a continuación, pulse el botón .
- 5 Compruebe que aparezca Corrección Auto y, a continuación, pulse el botón .
- 6 Compruebe que aparezca ¿Está seguro? y, a continuación, pulse el botón .

Se realiza la corrección automática

Impresión del cuadro del registro de color

Panel del operador

- 1 Cargue papel. Para obtener información acerca de cómo cargar papel, consulte "Carga del papel" en la página 45.
- 2 Pulse el botón  (Menú).
- 3 Pulse el botón  hasta que aparezca Menú Admin y, a continuación, pulse el botón .
- 4 Pulse el botón  hasta que aparezca Mantenimiento y, a continuación, pulse el botón .
- 5 Pulse el botón  hasta que aparezca Ajust Reg Color y, a continuación, pulse el botón .

- 6 Pulse el botón **V** hasta que aparezca Cuadro Región Color y, a continuación, pulse el botón **✓**.

Se imprimirá el cuadro de registro de color.

Herramientas

NOTA:

- 1 Haga clic en Inicio→ Todos los programas→ Impresoras Dell→ Dell 1350cnw Color Printer→ Herramientas.

 **NOTA:**En este paso aparece la ventana Seleccionar impresora cuando hay instalados varios controladores de impresora en su equipo. En tal caso, haga clic en el nombre de **Dell 1350cnw Color Printer** que aparece en Nombre de la impresora y, a continuación, haga clic en Aceptar.

Se abrirá la función **Herramientas** .

- 2 Haga clic en la ficha **Mantenimiento de la Impresora**.
- 3 En la lista a la izquierda de la página seleccione **Ajuste de Registro de Color**.

Aparecerá la página **Ajuste de Registro de Color**.

- 4 Haga clic en el botón **Iniciar**, situado junto a **Cdro Reg Color**.

Se imprimirá el cuadro de registro de color.

Determinación de Valores

En el cuadro de registro de color que se imprime, encuentre las líneas más rectas donde las dos líneas negras y la línea de color estén mejor alineadas para cada color (Y, M y C).

Si localiza la línea más recta, anote el valor (-5 – +5) indicado por la línea más recta para cada color.

Si el valor es 0 para cada color, no será necesario ajustar el registro de color.

Cuando el valor no sea 0, introduzca el valor según el procedimiento de "Introducción de valores" en la página 291.

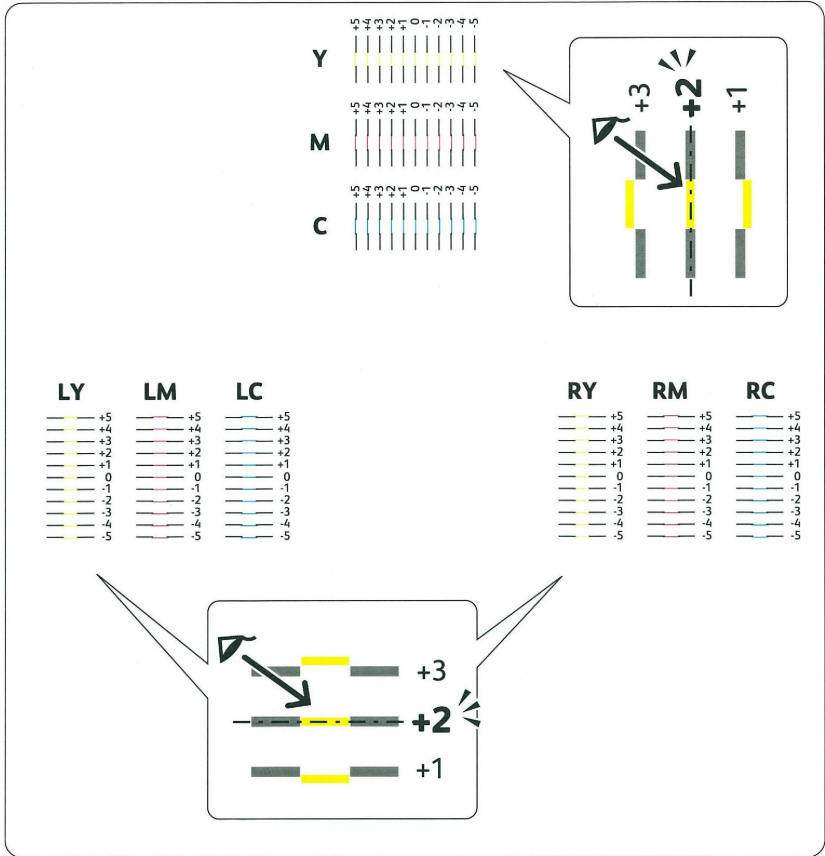

Introducción de valores

Panel del operador

Utilizando el panel del operador, especifique los valores que ha encontrado en el cuadro de registro de colores para realizar los ajustes.

- 1 Cargue papel. Para obtener información acerca de cómo cargar papel, consulte "Carga del papel" en la página 45.
- 2 Pulse el botón  (Menú).

- 3 Pulse el botón **V** hasta que aparezca Menú Admin y, a continuación, pulse el botón **✓**.
- 4 Pulse el botón **V** hasta que aparezca Mantenimiento y, a continuación, pulse el botón **✓**.
- 5 Pulse el botón **V** hasta que aparezca Ajust Reg Color y, a continuación, pulse el botón **✓**.
- 6 Pulse el botón **V** hasta que aparezca Ingresar Número y, a continuación, pulse el botón **✓**.
- 7 Compruebe que aparezca Ingresar (Y, M, C) y, a continuación, pulse el botón **V** o **Λ** hasta alcanzar el valor (por ejemplo, +3) que se muestra en el cuadro.
- 8 Pulse el botón **>** una vez y mueva el cursor al siguiente valor.
- 9 Repita los pasos 7 y 8 para introducir todos los dígitos y, a continuación, pulse el botón **✓**.
- 10 Compruebe que aparezca Ingresar (LY, LM, LC).
- 11 Pulse el botón **V** o **Λ** hasta que llegue al valor (por ejemplo, +3) mostrado en el cuadro.
- 12 Pulse el botón **>** una vez y mueva el cursor al siguiente valor.
- 13 Repita los pasos 11 y 12 para introducir todos los dígitos y, a continuación, pulse el botón **✓**.
- 14 Compruebe que aparezca Ingresar (RY, RM, RC).
- 15 Pulse el botón **V** o **Λ** hasta que llegue al valor (por ejemplo, +3) mostrado en el cuadro.
- 16 Pulse el botón **>** una vez y mueva el cursor al siguiente valor.
- 17 Repita los pasos 15 y 16 para introducir todos los dígitos y, a continuación, pulse el botón **✓**.
- 18 Pulse el botón **X** (Cancelar).
- 19 Pulse el botón **V** hasta que aparezca Cuadro Región Color y, a continuación, pulse el botón **✓**.
Se imprime el cuadro de registro de color con los nuevos valores.
- 20 Pulse el botón **✓**.

- 21 Realice los ajustes necesarios hasta que todas las líneas rectas estén en el valor 0. La visualización de las imágenes antes y después del ajuste le ayudará.

Herramientas

NOTA:

Utilizando la caja de herramientas, especifique los valores que ha encontrado en el cuadro de registro de color para realizar los ajustes.

- 1 Haga clic en **Inicio**→ **Todos los programas**→ **Impresoras Dell**→ **Dell 1350cnw Color Printer**→ **Herramientas**.

 **NOTA:**En este paso aparece la ventana **Seleccionar impresora** cuando hay instalados varios controladores de impresora en su equipo. En tal caso, haga clic en el nombre de **Dell 1350cnw Color Printer** que aparece en **Nombre de la impresora** y, a continuación, haga clic en **Aceptar**.

Se abrirá la función **Herramientas** .

- 2 Haga clic en la ficha **Mantenimiento de la Impresora**.
- 3 En la lista a la izquierda de la página seleccione **Ajuste de Registro de Color**.

Aparecerá la página **Ajuste de Registro de Color**.

- 4 Seleccione el valor con la línea recta y, a continuación, pulse el botón **Aplicar Nueva Configuración**.
- 5 Haga clic en el botón **Inicio** al lado de **Imprimir Cuadro Registro Color**. Se imprime el cuadro de registro de color con los nuevos valores.

- 6 Realice los ajustes necesarios hasta que todas las líneas rectas estén a 0. La vista preliminar de la imagen de antes y después del ajuste le ayudará.

 **NOTA:**Después de imprimir el cuadro del registro de color, no apague la impresora hasta que el motor no se haya detenido.

 **NOTA:**Si el valor 0 no aparece junto a las líneas rectas, determine los valores y ajuste la impresora de nuevo.

Eliminación de atascos

La cuidada selección del material de impresión adecuado y su correcta carga le ayudará a evitar atascos de papel. Consulte "Instrucciones para el material de impresión" en la página 167 para obtener más información.



NOTA: Se recomienda que pruebe con una muestra antes de comprar grandes cantidades de cualquier material de impresión.

Cómo evitar atascos

- Utilice sólo el material de impresión recomendado. Consulte "Instrucciones para el material de impresión" en la página 167 para obtener más información.
- Consulte "Carga de material de impresión en el alimentador multiuso (MPF)" en la página 180 y "Carga de material de impresión en la bandeja prioritaria de inserción de hojas (PSI)" en la página 187 para cargar el material de impresión correctamente.
- No sobrecargue los orígenes del material de impresión. Asegúrese de que la altura de pila no excede la altura máxima indicada en la línea con una flecha en cada guía de anchura.
- No cargue material de impresión arrugado, doblado, húmedo o curvado.
- Airee y alise el material de impresión antes de cargarlo. Si se producen atascos con el material de impresión, cargue las hojas de una en una en el MPF o el PSI.
- No utilice material de impresión que haya cortado o recortado.
- No mezcle tamaños, pesos o tipos de material de impresión en el mismo origen.
- Asegúrese de que la cara de impresión recomendada está boca arriba cuando inserte el material de impresión.
- Mantenga el material de impresión almacenado en un entorno adecuado. Para obtener más información, consulte "Almacenamiento del Material de Impresión" en la página 175.
- No extraiga el PSI durante un trabajo de impresión.

- Asegúrese de que todos los cables que se conectan a la impresora están conectados correctamente.
- Si las guías están demasiado apretadas, se podrían producir atascos.

Identificación de la ubicación de atascos de papel

⚠ PRECAUCIÓN: No intente eliminar los atascos con herramientas o instrumentos. Esto podría dañar la impresora para siempre.

En la siguiente ilustración se muestra dónde se pueden producir los atascos de papel en la trayectoria del material de impresión.

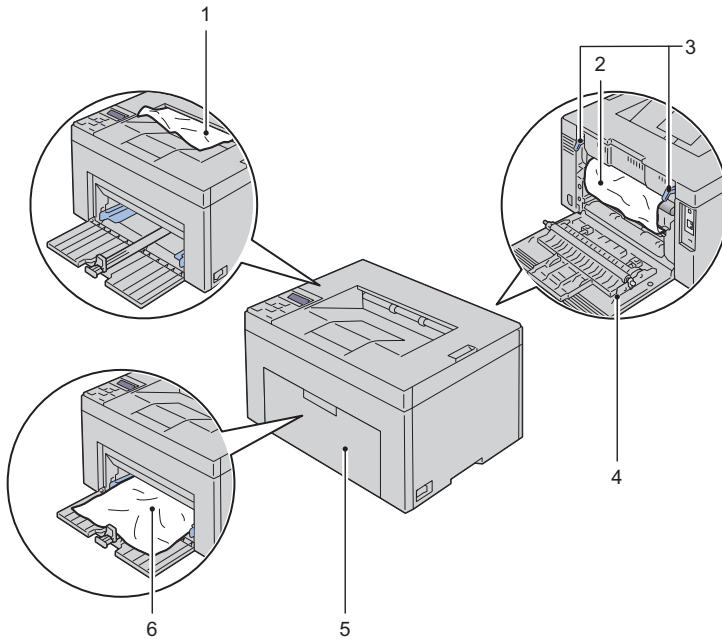

-
- | | |
|---|-------------------|
| 1 | Bandeja de salida |
|---|-------------------|
-
- | | |
|---|------------------------|
| 2 | Cinta de transferencia |
|---|------------------------|
-
- | | |
|---|---------------------------------|
| 3 | Palanca de liberación del fusor |
|---|---------------------------------|

4	Cubierta trasera
5	Cubierta frontal
6	Alimentador Multiuso (MPF)

Eliminar atascos de papel desde la parte delantera de la impresora

⚠ PRECAUCIÓN: Antes de realizar cualquiera de los procedimientos siguientes, siga las instrucciones de seguridad de la Guía de información del producto.

✍ NOTA: Para resolver el error que aparece en el panel del operador, deberá extraer todo el material de impresión de su trayectoria.

- 1 Extraiga el PSI.

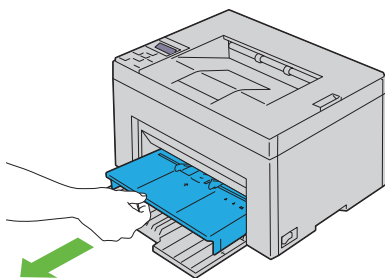

- 2 Retire cualquier papel atascado de la parte delantera de la impresora.

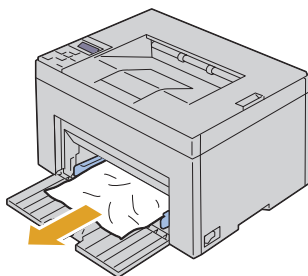

- 3 Vuelva a colocar el PSI en la impresora.

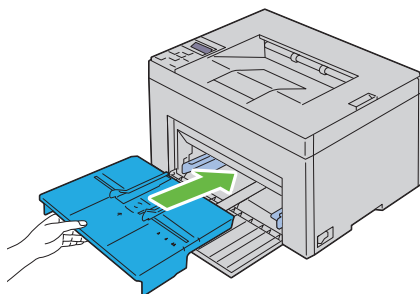

! **PRECAUCIÓN:** No ejerza demasiada presión sobre la bandeja. Si lo hace, podría dañar la bandeja o el interior de la impresora.

Eliminar atascos de papel desde la parte trasera de la impresora

! **PRECAUCIÓN:** Antes de realizar cualquiera de los procedimientos siguientes, siga las instrucciones de seguridad de la Guía de información del producto.

! **PRECAUCIÓN:** Para evitar descargas eléctricas, apague siempre la impresora y desconecte el cable de alimentación del enchufe con toma de tierra antes de realizar trabajos de mantenimiento.

! **PRECAUCIÓN:** Para evitar quemaduras, no retire atascos de papel inmediatamente después de imprimir. El fusor alcanza temperaturas muy altas mientras se utiliza.

✎ **NOTA:** Para resolver el error que aparece en el panel del operador, deberá extraer todo el material de impresión de su trayectoria.

- 1 Accione la palanca de liberación de la cubierta trasera para abrir esta cubierta.

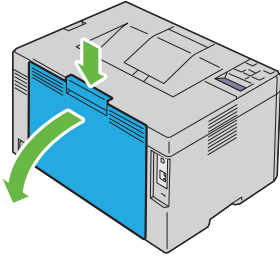

2 Levante las palancas de liberación del fusor.

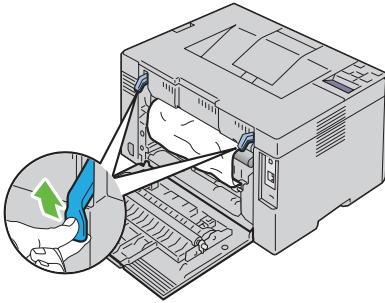

3 Retire cualquier papel atascado de la parte trasera de la impresora.

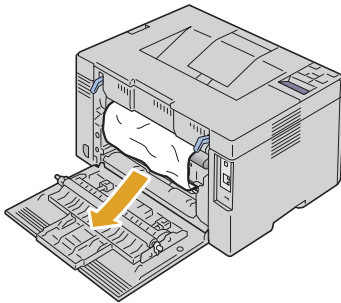

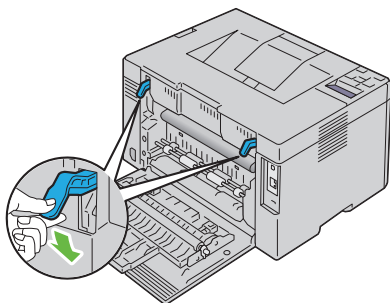

4 Baje las palancas de liberación del fusor hasta su posición original.

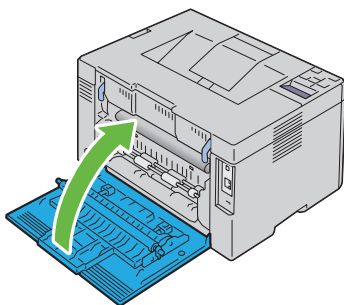

5 Cierre la cubierta trasera.



Eliminación de atascos de papel de la bandeja de salida

-  **PRECAUCIÓN:** Antes de realizar cualquiera de los procedimientos siguientes, siga las instrucciones de seguridad de la Guía de información del producto.
-  **PRECAUCIÓN:** Para evitar descargas eléctricas, apague siempre la impresora y desconecte el cable de alimentación del enchufe con toma de tierra antes de realizar trabajos de mantenimiento.
-  **PRECAUCIÓN:** Para evitar quemaduras, no retire atascos de papel inmediatamente después de imprimir. El fusor alcanza temperaturas muy altas mientras se utiliza.

 **NOTA:** Para resolver el error que aparece en el panel del operador, deberá extraer todo el material de impresión de su trayectoria.

- 1 Accione la palanca de liberación de la cubierta trasera para abrir esta cubierta.

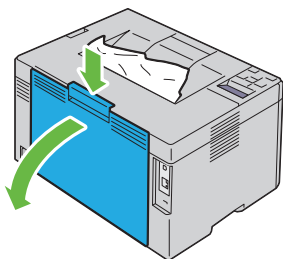

- 2 Levante las palancas de liberación del fusor.

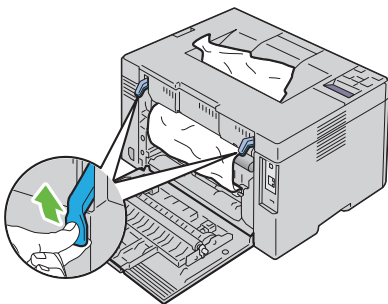

- 3 Retire cualquier papel atascado de la parte trasera de la impresora. Si no encuentra ninguna hoja en la trayectoria del papel, retire cualquier papel atascado de la bandeja de salida.

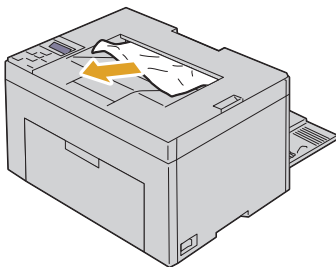

- 4 Baje las palancas de liberación del fusor hasta su posición original.

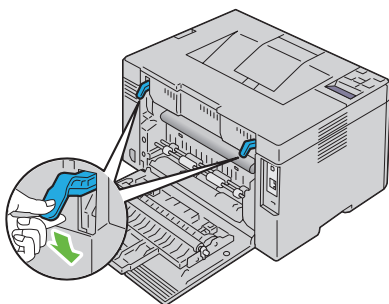

- 5 Cierre la cubierta trasera.

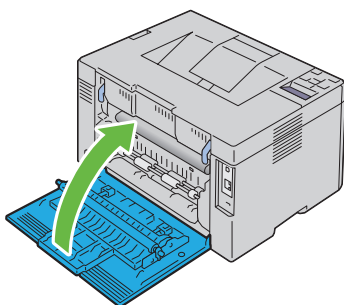

Solución de Problemas

Solución de Problemas

Problemas básicos de la impresora

Algunos de los problemas que presenta la impresora pueden ser fáciles de resolver. Si se produce un problema con la impresora, realice las siguientes comprobaciones:

- El cable de alimentación está conectado a la impresora y a un enchufe eléctrico con toma de tierra.
- La impresora está encendida.
- La toma de alimentación no está desconectada por ningún conmutador o disyuntor.
- Los demás equipos eléctricos conectados a la toma de alimentación funcionan.
- Cuando la impresora está conectada a la red mediante el cable Ethernet, no está conectado el cable USB entre la impresora y el ordenador.
- Cuando la impresora está conectada a la red mediante el cable USB, no está conectado el cable Ethernet entre la impresora y la red.



Si ha comprobado todo lo mencionado anteriormente y el problema continúa, apague la impresora, espere unos 10 segundos y vuelva a encenderla. Es una medida que, con frecuencia, soluciona el problema.

Problemas en pantalla

Problema	Acción
Una vez encendida la impresora, la pantalla del panel del operador aparece en blanco, no deja de mostrar <code>Aguarde . . .</code> o bien no se ilumina la luz de fondo.	<ul style="list-style-type: none"> • Apague la impresora, espere unos 10 segundos y vuelva a encenderla. • Mensaje de auto comprobación aparece en el panel del operador. Cuando la prueba finalice, aparecerá <code>Listo Imprimir</code>.

Problema	Acción
Los cambios en los valores de los menús efectuados desde el panel del operador no surten efecto.	Los valores definidos en el programa de software, en el controlador de impresora o en las utilidades de la impresora tienen prioridad sobre los valores definidos en el panel del operador. Cambie los valores de los menús desde el controlador de impresora, las utilidades de la impresora o el programa de software en lugar del panel del operador.

Problemas de impresión

Problema	Acción
El trabajo no se imprime o se imprimen caracteres incorrectos.	Asegúrese de que aparece Listo Imprimir en el panel del operador antes de enviar un trabajo a imprimir. Pulse el botón  (Menú) para volver a Listo Imprimir.
	Compruebe que hay material de impresión cargado en la impresora. Pulse el botón  (Menú) para volver a Listo Imprimir.
	Verifique que utiliza el controlador de impresora correcto.
	Compruebe que está utilizando el cable Ethernet o USB adecuado y que está conectado correctamente a la impresora.
	Asegúrese de seleccionar el material de impresión correcto.
	Si está utilizando un controlador de impresión diferida, compruebe que no está parado.
	Compruebe la interfaz de la impresora en el menú Menú Admin.
	Determine qué interfaz del host está utilizando. Imprima una página de valores del panel para comprobar que los valores actuales de la interfaz son correctos. Consulte "Impresión de una página de configuraciones del dispositivo" en la página 198 para obtener una información detallada sobre cómo imprimir una página de configuraciones del panel del operador.

Problema	Acción
Se produce alimentación inadecuada de material de impresión o alimentaciones múltiples.	Asegúrese de que el material de impresión que está utilizando cumple las especificaciones de su impresora. Consulte "Tamaños de papel compatibles" en la página 175 para obtener más información.
	Airee el material de impresión antes de cargarlo.
	Compruebe que el material de impresión está cargado correctamente.
	No sobrecargue los orígenes del material de impresión.
	No fuerce el material de impresión en la bandeja prioritaria de inserción de hojas (PSI) ni el alimentador multiuso (MPF) al cargarlo. De lo contrario, podría doblarlo o arrugarlo.
	Compruebe que el material de impresión no está abarquillado.
	Cargue correctamente la cara de impresión recomendada para el tipo de material de impresión que utilice. Consulte "Carga del material de impresión" en la página 179 para obtener más información.
	Gire o dé la vuelta al material de impresión e intente imprimir de nuevo para ver si mejora la alimentación.
	No mezcle distintos tipos de material de impresión.
	No mezcle pilas de material de impresión.
El sobre se arruga ligeramente después de imprimirse.	Retire la primera y última hoja abarquillada de una pila antes de cargar el material de impresión.
	Cargue un origen de material de impresión sólo cuando esté vacío.
Se producen saltos de página inesperados.	Compruebe que el sobre se carga según se indica en "Carga de material de impresión en el alimentador multiuso (MPF)" en la página 180 o "Carga de material de impresión en la bandeja prioritaria de inserción de hojas (PSI)" en la página 187.
	Incrementa el valor de Tiempo de Espera en el menú Configuraciones de la Impresora de la herramienta Dell Printer Configuration Web Tool .

Problema	Acción
El trabajo se imprime desde un origen incorrecto o en material de impresión incorrecto.	Compruebe el Tipo de Papel en el panel del operador de la impresora y en el controlador de la impresora.
El material de impresión no se apila de forma ordenada en ninguna de las bandejas de salida.	Dé la vuelta a la pila de material de impresión en el PSI y el MPF.

Problemas de calidad de impresión



NOTA: En este apartado, algunos de los siguientes procedimientos que emplean Herramientas también se pueden realizar a través del panel del operador o de la herramienta **Dell Printer Configuration Web Tool**. Para obtener información sobre cómo utilizar el panel del operador o la herramienta Dell Configuration Web Tool, consulte "Descripción de los menús de la impresora" en la página 231 y "Dell Printer Configuration Web Tool" en la página 113.

El material de salida está demasiado claro.

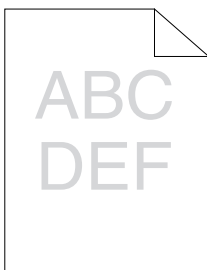

Acción	Sí	No
<p>1 Es posible que los cartuchos de tóner estén casi agotados o deban sustituirse. Compruebe la cantidad de tóner de cada cartucho.</p> <p>1 Compruebe el nivel de tóner en la ficha Estado del Monitor de Estado.</p> <p>2 Reemplace los cartuchos de tóner según sea necesario.</p> <p>¿Se ha solucionado el problema?</p>	La tarea habrá finalizado.	Vaya a la acción 2.
<p>2 Si utiliza cartuchos de impresión de marcas que no sean Dell, desactive la opción Tóner no Dell.</p> <p>1 Inicie Herramientas y haga clic en Tóner no Dell en la ficha Mantenimiento de la Impresora.</p> <p>2 Seleccione Habilitado y, después, haga clic en Aplicar Nuevas Configuraciones.</p> <p>¿Se ha solucionado el problema?</p>	La tarea habrá finalizado.	Vaya a la acción 3.
<p>3 Compruebe que el material de impresión no esté húmedo y que se utilice el material de impresión correcto. Consulte "Tamaños de papel compatibles" en la página 175. Si no es así, utilice el material de impresión recomendado para la impresora.</p> <p>¿Se ha solucionado el problema?</p>	La tarea habrá finalizado.	Vaya a la acción 4.
<p>4 Compruebe que el ajuste de Tipo de Papel de la impresora coincida con el material de impresión cargado.</p> <p>1 En la ficha Papel/Salida en Preferencias de Impresión en el controlador de la impresora, compruebe el ajuste de Tipo de Papel.</p> <p>2 Cargue material de impresión seco (no húmedo) y correcto; después, haga clic en Imprimir Página de Prueba en Propiedades del controlador de impresión.</p> <p>¿Se ha solucionado el problema?</p>	La tarea habrá finalizado.	Vaya a la acción 5.

Acción	Sí	No
<p>5 Desactive el Modo de Ahorro de Tóner en el controlador de impresora.</p> <p>1 En la ficha Avanzado, compruebe que la casilla de verificación Modo de Ahorro de Tóner no está seleccionada en Preferencias de Impresión del controlador de la impresora.</p> <p>¿Se ha solucionado el problema?</p>	La tarea habrá finalizado.	Póngase en contacto con Dell.

Se producen manchas de tóner o el tóner se sale/mancha en la parte posterior

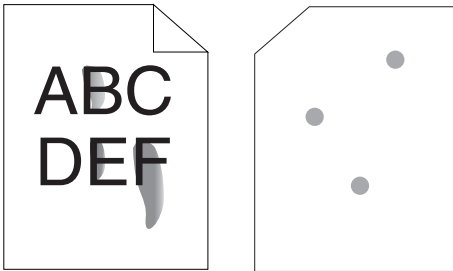

Acción	Sí	No
<p>1 Puede que la superficie del material de impresión sea irregular. Pruebe cambiando el ajuste de Tipo de Papel en el controlador de impresora. Por ejemplo, cambie el papel de normal a grueso.</p> <p>1 En la ficha Papel/Salida en Preferencias de Impresión en el controlador de la impresora, cambie el ajuste de Tipo de Papel.</p> <p>¿Se ha solucionado el problema?</p>	La tarea habrá finalizado.	Vaya a la acción 2.

Acción	Sí	No
<p>2 Asegúrese de utilizar el material de impresión correcto. Consulte "Tamaños de papel compatibles" en la página 175. Si no es así, utilice el material de impresión recomendado para la impresora.</p> <p>¿Se ha solucionado el problema?</p>	La tarea habrá finalizado.	Vaya a la acción 3.
<p>3 Ajuste la temperatura del fusor.</p> <p>1 Inicie Herramientas y haga clic en Ajustar Fusor en la ficha Mantenimiento de la Impresora.</p> <p>2 Ajuste la temperatura de fijación elevando el valor para su material de impresión.</p> <p>3 Haga clic en Aplicar nuevas configuraciones.</p> <p>4 Haga clic en cerrar para salir de Herramientas.</p> <p>¿Se ha solucionado el problema?</p>	La tarea habrá finalizado.	Póngase en contacto con Dell.

Manchas aleatorias/imágenes borrosas

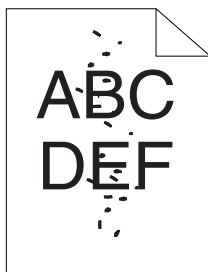

Acción	Sí	No
<p>1 Asegúrese de que los cartuchos de tóner están instalados correctamente. Consulte "Instalación de un cartucho de tóner" en la página 283.</p> <p>¿Se ha solucionado el problema?</p>	La tarea habrá finalizado.	Vaya a la acción 2.

Acción	Sí	No
<p>2 Si utiliza cartuchos de tóner de una marca que no sea Dell, instale nuevos cartuchos de tóner de la marca Dell.</p> <p>¿Se ha solucionado el problema?</p>	La tarea habrá finalizado.	Vaya a la acción 3.
<p>3 Limpie la unidad del fusor.</p> <p>1 Cargue una hoja de papel en el MPF y, después, imprima una imagen sólida en todo el papel.</p> <p>2 Cargue la página impresa con el lado que va a imprimirse hacia abajo y, después, imprima una hoja de papel en blanco.</p> <p>¿Se ha solucionado el problema?</p>	La tarea habrá finalizado.	Póngase en contacto con Dell.

El material de salida está completamente en blanco

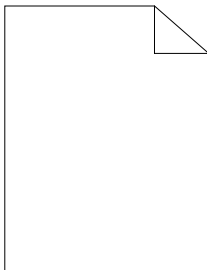

Acción	Sí	No
<p>1 Es posible que los cartuchos de tóner estén casi agotados o deban sustituirse. Compruebe la cantidad de tóner de cada cartucho.</p> <p>1 Compruebe el nivel de tóner en la ficha Estado del Monitor de Estado.</p> <p>2 Reemplace los cartuchos de tóner según sea necesario.</p> <p>3 Haga clic en Imprimir Página de Prueba en Propiedades del controlador de la impresora.</p> <p>¿Se ha solucionado el problema?</p>	La tarea habrá finalizado.	Póngase en contacto con Dell.

Aparecen líneas en el material de salida

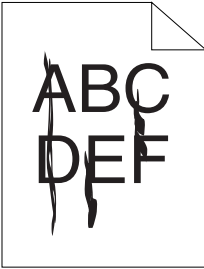

Acción	Sí	No
<p>1 Es posible que los cartuchos de tóner estén casi agotados o deban sustituirse. Compruebe la cantidad de tóner de cada cartucho.</p> <p>1 Compruebe el nivel de tóner en la ficha Estado del Monitor de Estado.</p> <p>2 Reemplace los cartuchos de tóner según sea necesario.</p> <p>3 Haga clic en Imprimir Página de Prueba en Propiedades del controlador de la impresora.</p> <p>¿Se ha solucionado el problema?</p>	La tarea habrá finalizado.	Póngase en contacto con Dell.

Puntos en color inclinados

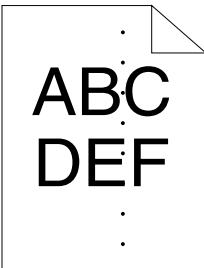

Si aparece este problema, póngase en contacto con Dell.

Espacios en blanco verticales

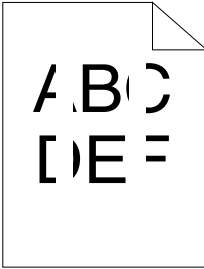

Acción	Sí	No
<p>1 Limpie el interior de la impresora y realice una prueba de impresión.</p> <p>1 Limpie el interior de la impresora con la varilla de limpieza. Consulte "Limpieza del Interior de la Impresora" en la página 284.</p> <p>2 Haga clic en Imprimir Página de Prueba en Propiedades del controlador de la impresora.</p> <p>¿Se ha solucionado el problema?</p>	La tarea habrá finalizado.	Póngase en contacto con Dell.

Motas

Acción	Sí	No
<p>1 Ajuste la polarización de transferencia.</p> <p>1 Inicie Herramientas y haga clic en Ajustar BTR en la ficha Mantenimiento de la Impresora.</p> <p>2 Ajuste la configuración para el tipo de material de impresión que utilice.</p> <p>¿Se ha solucionado el problema?</p>	La tarea habrá finalizado.	Vaya a la acción 2.
<p>2 Si utiliza material de impresión no recomendado, utilice el material de impresión recomendado para la impresora.</p> <p>¿Se ha solucionado el problema?</p>	La tarea habrá finalizado.	Póngase en contacto con Dell.

Fantasma

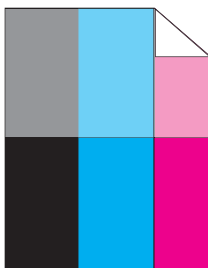

Acción	Sí	No
<p>1 Ajuste la polarización de transferencia.</p> <p>1 Inicie Herramientas y haga clic en Impresión de Cuadros en la ficha Diagnóstico.</p> <p>2 Haga clic en el botón Cuadro de Configuración Fantasma.</p> <p>Se imprimirá el Cuadro de Configuración Fantasma.</p> <p>3 Inicie Herramientas y haga clic en Modo Actualizar BTR en la ficha Mantenimiento de la Impresora.</p> <p>4 Marque la casilla de verificación situada junto a Habilitado y, después, haga clic en Aplicar Nuevas Configuraciones.</p> <p>5 Haga clic en Impresión de Cuadros en la ficha Diagnóstico.</p> <p>6 Haga clic en el botón Cuadro de Configuración Fantasma.</p> <p>Se imprimirá el Cuadro de Configuración Fantasma.</p>	<p>La tarea habrá finalizado.</p>	<p>Vaya a la acción 2.</p>
<p>¿Se ha solucionado el problema?</p>		

Acción	Sí	No
<p>2 Puede que la superficie del material de impresión sea irregular. Pruebe cambiando el ajuste de Tipo de Papel en el controlador de impresora. Por ejemplo, cambie el papel de normal a grueso.</p> <p>1 En la ficha Papel/Salida en Preferencias de Impresión del controlador de la impresora, cambie el ajuste de Tipo de Papel.</p> <p>¿Se ha solucionado el problema?</p>	La tarea habrá finalizado.	Vaya a la acción 3.
<p>3 Ajuste la temperatura del fusor.</p> <p>1 Inicie Herramientas y haga clic en Ajustar Fusor en la ficha Mantenimiento de la Impresora.</p> <p>2 Ajuste la temperatura de fijación elevando el valor para su material de impresión.</p> <p>3 Haga clic en Aplicar nuevas configuraciones.</p> <p>4 Haga clic en cerrar para salir de Herramientas.</p> <p>¿Se ha solucionado el problema?</p>	La tarea habrá finalizado.	Vaya a la acción 4.
<p>4 Si utiliza material de impresión no recomendado, utilice el material de impresión recomendado para la impresora.</p> <p>¿Se ha solucionado el problema?</p>	La tarea habrá finalizado.	Póngase en contacto con Dell.

Niebla



Acción	Sí	No
1 ¿Toda la página se imprime demasiado clara?	Póngase en contacto con Dell.	Vaya a la acción 2.
2 Inicie el Modo de Agitación del Revelador . 1 Inicie Herramientas y haga clic en Modo de Agitación del Revelador en la ficha Diagnóstico . 2 Haga clic en el botón Iniciar . ¿Se ha solucionado el problema?	La tarea habrá finalizado.	Póngase en contacto con Dell.

Bead-Carry-Out (BCO)

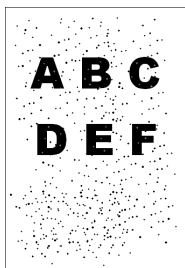

Acción	Sí	No
1 Si la impresora está instalada en un lugar a gran altura, ajuste la altitud del lugar. 1 Inicie Herramientas y haga clic en Ajustar Altitud en la ficha Mantenimiento de la Impresora . 2 Seleccione el valor próximo a la altitud del lugar donde está instalada la impresora. ¿Se ha solucionado el problema?	La tarea habrá finalizado.	Póngase en contacto con Dell.

Marca de perforación

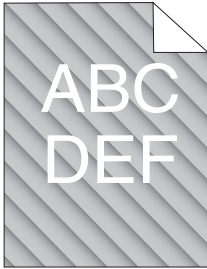

Acción	Sí	No
<p>1 Es posible que los cartuchos de tóner estén casi agotados o deban sustituirse. Compruebe la cantidad de tóner de cada cartucho.</p> <p>1 Compruebe el nivel de tóner en la ficha Estado del Monitor de Estado.</p> <p>2 Reemplace los cartuchos de tóner según sea necesario.</p> <p>¿Se ha solucionado el problema?</p>	<p>La tarea habrá finalizado.</p>	<p>Póngase en contacto con Dell.</p>
<p>2 Inicie el Modo de Agitación del Revelador.</p> <p>1 Inicie Herramientas y haga clic en Modo de Agitación del Revelador en la ficha Diagnóstico.</p> <p>2 Haga clic en el botón Iniciar.</p> <p>¿Se ha solucionado el problema?</p>	<p>La tarea habrá finalizado.</p>	<p>Póngase en contacto con Dell.</p>

Papel arrugado/sucio

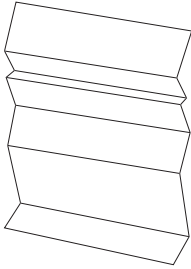

Acción	Sí	No
<p>1 Asegúrese de utilizar el material de impresión correcto. Consulte "Tamaños de papel compatibles" en la página 175 e "Instrucciones para el material de impresión" en la página 167. Si no es así, utilice el material de impresión recomendado para la impresora.</p> <p>¿Se ha solucionado el problema?</p>	<p>La tarea habrá finalizado.</p>	<p>Si imprime en un sobre, vaya a la acción 2.</p> <p>Si imprime en material de impresión que no sea sobres, póngase en contacto con Dell.</p>
<p>2 Compruebe la arruga. ¿Se encuentra la arruga a menos de 30 mm de los cuatro bordes del sobre?</p>	<p>Este tipo de arruga se considera normal. Su impresora no está defectuosa.</p>	<p>Si el sobre tiene 220 mm o más (C5 o Envelope#10), vaya a la acción 3a.</p> <p>Si el sobre tiene una longitud inferior a 220 mm (Monarch o DL), vaya a la acción 3b.</p>

Acción	Sí	No
3a ¿El sobre presenta una solapa en el borde largo?	El sobre es de tipo Envelope#10. Vaya a 4b.	El sobre es C5. Vaya a la acción 4a.
3b Cargue el sobre con el borde largo hacia delante en el MPF, con la solapa abierta y hacia arriba. Si desea más detalles, consulte "Cuando se cargue Sobre#10, DL o Monarch" en la página 184. ¿Se ha solucionado el problema?	La tarea habrá finalizado.	Vaya a la acción 4b.
4a Cargue el sobre en el MPF con la solapa abierta y hacia arriba. Si desea más detalles, consulte "Cuando se cargue C5" en la página 185. ¿Se ha solucionado el problema?	La tarea habrá finalizado.	Póngase en contacto con Dell.
4b Use un sobre de tamaño diferente. ¿Se ha solucionado el problema?	La tarea habrá finalizado.	Póngase en contacto con Dell.

El margen superior es incorrecto

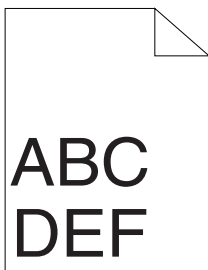

Acción	Sí	No
1 Asegúrese de que los márgenes se han definido correctamente en la aplicación utilizada. ¿Se ha solucionado el problema?	La tarea habrá finalizado.	Póngase en contacto con Dell.

El registro de color está desalineado

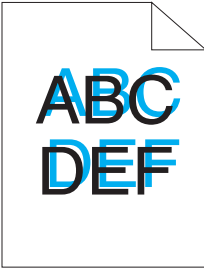

Acción	Sí	No
<p>1 Ejecute el ajuste de registro de color automático.</p> <p>1 Inicie Herramientas y haga clic en Ajuste de Registro de Color en la ficha Mantenimiento de la Impresora.</p> <p>2 Haga clic en el botón Iniciar junto a Corrección Auto.</p> <p>¿Se ha solucionado el problema?</p>	<p>La tarea habrá finalizado.</p>	<p>Vaya a la acción 2.</p>
<p>2 Limpie el sensor CTD.</p> <p>1 Limpie el sensor CTD. Consulte "Limpieza del sensor de densidad de color del tóner (CTD)" en la página 287.</p> <p>2 Inicie Herramientas y haga clic en Ajuste de Registro de Color en la ficha Mantenimiento de la Impresora.</p> <p>3 Haga clic en el botón Iniciar junto a Corrección Auto.</p> <p>¿Se ha solucionado el problema?</p>	<p>La tarea habrá finalizado.</p>	<p>Vaya a la acción 3.</p>

Acción	Sí	No
<p>3 Imprima el Cuadro de registro del color y corrija manualmente el registro de color.</p> <p>1 Haga clic en Ajuste de Registro de Color en la ficha Mantenimiento de la Impresora.</p> <p>2 Haga clic en el botón Iniciar, situado junto a Cdro Reg Color.</p> <p>Se imprimirá el cuadro de registro de color.</p> <p>3 Ajuste hasta que todas las líneas rectas estén en el valor de 0. Consulte "Ajuste del Registro de Color" en la página 289 para obtener más información.</p> <p>4 Haga clic en el botón Aplicar Nuevas Configuraciones.</p> <p>5 Haga clic en el botón Iniciar situado junto a Cdro Reg Color para imprimir de nuevo el Cuadro de Registro de Color.</p> <p>¿Se ha solucionado el problema?</p>	La tarea habrá finalizado.	Póngase en contacto con Dell.

Papel irregular/desigual

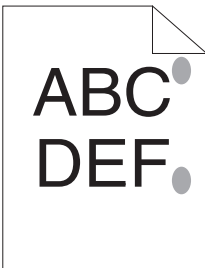

Acción	Sí	No
<p>1 Limpie la unidad del fusor.</p> <p>1 Cargue una hoja de papel en el MPF y, después, imprima una imagen sólida en todo el papel.</p> <p>2 Cargue la página impresa con el lado que va a imprimirse hacia abajo y, después, imprima una hoja de papel en blanco.</p> <p>¿Se ha solucionado el problema?</p>	La tarea habrá finalizado.	Póngase en contacto con Dell.

Ruido



NOTA: En este apartado, algunos de los siguientes procedimientos que emplean Herramientas también se pueden realizar a través del panel del operador o de la herramienta **Dell Printer Configuration Web Tool**. Para obtener información sobre cómo utilizar el panel del operador o la herramienta Dell Configuration Web Tool, consulte "Descripción de los menús de la impresora" en la página 231 y "Dell Printer Configuration Web Tool" en la página 113.

Acción	Sí	No
<p>1 Localice la causa del problema; para ello, retire los cartuchos de tóner.</p> <p>1 Retire los cartuchos de tóner. Consulte "Sustitución de los cartuchos de tóner" en la página 281.</p> <p>2 Inicie Herramientas y haga clic en Verificación de la Máquina en la ficha Diagnóstico.</p> <p>3 Seleccione Verificación de Funcionamiento del Motor Principal en el cuadro de lista desplegable y haga clic en el botón Iniciar.</p> <p>4 Haga clic en el botón Reproducir Sonido para comprobar el sonido del motor.</p> <p>¿Coincide el ruido procedente de la impresora con el ruido del botón Reproducir Sonido?</p>	Póngase en contacto con Dell.	Vaya a la acción 2.

Acción	Sí	No
<p>2 1 Haga clic en Verificación de la Máquina en la ficha Diagnóstico.</p> <p>2 Seleccione Verificación del Motor de Dosificación (amarillo), Verificación del Motor de Dosificación (magenta), Verificación del Motor de Dosificación (cián) o Verificación del Motor de Dosificación (negro) en la lista desplegable y haga clic en el botón Inicio.</p> <p>3 Haga clic en el botón Reproducir Sonido para comprobar el sonido del motor.</p> <p>4 Repita los pasos 1 y 2 para realizar la Verificación del Motor de Dosificación para el resto de los cartuchos de tóner.</p> <p>NOTA: Puede realizar la Verificación del Motor de Dosificación para CMYK en el orden que desee.</p> <p>NOTA: No compruebe el funcionamiento del motor de dosificación repetidamente.</p> <p>¿Coincide el ruido procedente de la impresora con el ruido del botón Reproducir Sonido?</p>	<p>Póngase en contacto con Dell.</p>	<p>Vaya a la acción 3.</p>
<p>3 1 Vuelva a instalar los cartuchos de tóner.</p> <p>2 Realice la acción 2 de nuevo.</p> <p>¿Coincide el ruido procedente de la impresora con el ruido del botón Reproducir Sonido?</p>	<p>Póngase en contacto con Dell.</p>	<p>La tarea habrá finalizado.</p>

Atasco



NOTA: En este apartado, algunos de los siguientes procedimientos que emplean Herramientas también se pueden realizar a través del panel del operador o de la herramienta Dell Printer Configuration Web Tool. Para obtener información sobre cómo utilizar el panel del operador o la herramienta **Dell Configuration Web Tool**, consulte "Descripción de los menús de la impresora" en la página 231 y "Dell Printer Configuration Web Tool" en la página 113.

Atasco por alimentación inadecuada

Acción	Sí	No
<p>1 Retire el papel del PSI y, a continuación, compruebe que las hojas estén correctamente insertadas en el MPF.</p> <p>¿Se ha solucionado el problema?</p>	<p>La tarea habrá finalizado.</p>	<p>Ejecute la acción correspondiente al tipo de material de impresión utilizado:</p> <ul style="list-style-type: none"> • Grueso – 2a • Fino – 2b • Sobre - 2c <p>Si se realiza impresión dúplex manual, vaya a la acción 2d.</p> <p>Si utiliza un papel distinto de los anteriores o si no realiza impresión dúplex, vaya a la acción 2e.</p>
<p>2a Utilice papel grueso de 216 gsm o menos.</p> <p>¿Se ha solucionado el problema?</p>	<p>La tarea habrá finalizado.</p>	<p>Vaya a la acción 3a.</p>
<p>2b Utilice papel fino de 60 gsm o más.</p> <p>¿Se ha solucionado el problema?</p>	<p>La tarea habrá finalizado.</p>	<p>Vaya a la acción 3a.</p>
<p>2c Compruebe que el sobre esté bien cargado en el MPF, como se indica en "Carga de sobres en el alimentador multiuso (MPF)" en la página 184.</p> <p>¿Se ha solucionado el problema?</p>	<p>La tarea habrá finalizado.</p>	<p>Vaya a la acción 3b.</p>

Acción	Sí	No
2d Compruebe que el material de impresión no está abarquillado. ¿Se ha solucionado el problema?	La tarea habrá finalizado.	Vaya a la acción 3a.
2e ¿Está el material de impresión húmedo?	Vaya a la acción 3c.	Vaya a la acción 3a.
3a Airee el material de impresión. ¿Se ha solucionado el problema?	La tarea habrá finalizado.	Vaya a la acción 3b.
3b Si el sobre está deformado, corríjalo o use otro sobre. ¿Se ha solucionado el problema?	La tarea habrá finalizado.	Vaya a la acción 3a.
3c Dé la vuelta al material de impresión. ¿Se ha solucionado el problema?	La tarea habrá finalizado.	Vaya a la acción 4.
4 Utilice material de impresión que no esté húmedo. ¿Se ha solucionado el problema?	La tarea habrá finalizado.	Póngase en contacto con Dell.

Atasco por alimentación múltiple

Acción	Sí	No
1 Retire el papel del PSI y, a continuación, compruebe que las hojas estén correctamente insertadas en el MPF. ¿Se ha solucionado el problema?	La tarea habrá finalizado.	Vaya a la acción 2.
2 ¿Está el material de impresión húmedo?	Vaya a la acción 3a.	Vaya a la acción 3b.
3a Utilice material de impresión que no esté húmedo. ¿Se ha solucionado el problema?	La tarea habrá finalizado.	Vaya a la acción 3b.
3b Airee el material de impresión. ¿Se ha solucionado el problema?	La tarea habrá finalizado.	Póngase en contacto con Dell.

Otros problemas

Problema	Acción
Se ha producido condensación en el interior de la impresora.	Esto normalmente sucede varias horas después de calentar una habitación en invierno. Esto también sucede cuando la impresora está funcionando en un lugar donde la humedad relativa alcanza el 85% o más. Regule la humedad o coloque la impresora en un entorno adecuado.

Cómo ponerse en contacto con el servicio de asistencia técnica

Cuando solicite asistencia técnica para la impresora, tenga preparada la descripción del problema que se ha producido o del mensaje de error de la pantalla.

Necesitará conocer el modelo de su tipo de impresora y el número de serie. Consulte la etiqueta situada en el interior de la puerta lateral de la impresora.

Apéndice

Apéndice

Política de asistencia técnica de Dell

La asistencia técnica dirigida por un técnico requiere la cooperación y participación del cliente en el proceso de solución de problemas y proporciona ayuda para restaurar el sistema operativo, el programa de software y los controladores de hardware a su configuración predeterminada original tal como los distribuyó Dell, así como para verificar la funcionalidad adecuada de la impresora y todo el hardware instalado por Dell. Además de esta asistencia técnica dirigida por un técnico, en el sitio Web de asistencia de Dell podrá disponer de asistencia técnica en línea. Se pueden adquirir opciones adicionales de asistencia técnica.

Dell ofrece asistencia técnica limitada para la impresora y cualquier software y periférico instalado por Dell. La asistencia para software y periféricos de terceros la proporciona el fabricante original, incluidos los adquiridos y/o instalados mediante Software & Peripherals (DellWare), ReadyWare y Custom Factory Integration (CFI/DellPlus).

Servicios en línea

Podrá obtener información sobre los productos y servicios de Dell en los sitios Web siguientes:

www.dell.com

www.dell.com/ap (sólo para países de Asia/Pacífico)

www.dell.com/jp (solo para Japón)

www.euro.dell.com (sólo para Europa)

www.dell.com/la (sólo para países de Latinoamérica y el Caribe)

www.dell.ca (sólo para Canadá)

Podrá acceder al Servicio de Asistencia de Dell a través de los sitios Web y direcciones de correo electrónico siguientes:

- Sitios Web de asistencia de Dell

support.dell.com

support.euro.dell.com (sólo para Europa)

- Direcciones de correo electrónico del Servicio de Asistencia de Dell

mobile_support@us.dell.com

support@us.dell.com

la-techsupport@dell.com (sólo para países de Latinoamérica y el Caribe)

apsupport@dell.com (sólo para países de Asia/Pacífico)

- Direcciones de correo electrónico de Marketing y Ventas de Dell

apmarketing@dell.com (sólo para países de Asia/Pacífico)

sales_canada@dell.com (sólo para Canadá)

- Protocolo de transferencia de archivos (FTP) anónimo

ftp.dell.com

Conéctese como usuario: `anonymous` y utilice su dirección de e-mail como contraseña.

Garantía y política de devolución

Dell Computer Corporation ("Dell") fabrica sus productos de hardware a partir de piezas y componentes que son nuevos o equivalentes a nuevos según las prácticas estándar de la industria. Para obtener información sobre la garantía de Dell para su impresora, consulte support.dell.com.

Información de reciclado

Se recomienda que los clientes se deshagan de sus impresoras, monitores, hardware informático y demás periféricos usados respetando el medioambiente. Entre los potenciales métodos se incluyen la reutilización de piezas o productos completos y el reciclaje de productos, componentes y/o materiales.

Para obtener información específica sobre los programas mundiales de reciclaje de Dell, consulte www.dell.com/recyclingworldwide.

Cómo ponerse en contacto con Dell

Para los clientes de los Estados Unidos, llame al 800-WWW-Dell (800-999-3355).



NOTA: Si no dispone de una conexión a Internet activa, podrá encontrar información de contacto en la factura de compra, en el recibo del embalaje, en la nota de entrega o en el catálogo de Dell.

Dell ofrece varias opciones de asistencia y servicio tanto online como por teléfono. La disponibilidad varía en función del país y el producto, por lo que algunos servicios podrían no encontrarse disponibles en su zona. Para ponerse en contacto con Dell por cuestiones relacionadas con ventas, asistencia técnica o servicio al cliente:

- 1 Visite support.dell.com.
- 2 Verifique su país o región en el menú desplegable **Choose A Country/Region** (Seleccione un país o una región) de la parte inferior de la página.
- 3 Haga clic en **Contact Us** (Contáctenos) en el lado izquierdo de la página.
- 4 Seleccione el vínculo de servicio o asistencia adecuado en función de sus necesidades.
- 5 Elija el método de contacto con Dell más apropiado para usted.

Index

Numeric

100Base-TX Full-Duplex, 151

100Base-TX Half-Duplex, 151

10Base-T Full-Duplex, 151

10Base-T Half-Duplex, 151

A

A4, 175

A5, 175

Acerca de la impresora, 25

Actualización de software, 256

Actualizar BTR, 133, 140, 248

Actualizar tóner, 247

Ad-Hoc, 162

Ahorro de suministros, 279

Ajust Reg Color, 246

Ajustar altitud, 133, 141, 222,
249

Ajustar bloqueo de panel, 132,
250

Ajustar BTR, 132, 137, 218, 244

Ajustar Fusor, 138

Ajustar fusor, 133, 219, 245

Ajustar registro automático, 133

Ajuste de Registro
Automático, 138

Ajuste de Registro de Color, 221

Ajuste del idioma, 207

Ajuste del registro de color, 289

Ajustes de registro de color, 139

Alimentación eléctrica, 273

Alimentador Multiuso
(MPF), 25, 297

Almacenamiento, 275

Almacenamiento de
consumibles, 281

Almacenamiento del material de
impresión, 175, 201, 280

Altitud, 275

Anfitrión I/F, 130

Apéndice, 333

Apuntar e imprimir, 98

Asignación de una dirección IP
(para el modo IPv4), 39

Asistencia

Cómo ponerse en contacto con
Dell, 335

Asistente de Configuración, 73

Atasco, 325

Autenticar Trap Error, 161

Aviso de e-mail, 116, 123, 151, 155, 238

Ayuda en línea, 116, 123

B

B5, 175

Bandeja de salida, 25, 128, 296

Bandejas de papel, 128

Bonjour (mDNS), 151, 158, 238

Botón Aplicar Nuevas Configuraciones, 124

Botón Cancelar, 197, 263

Botón Menú, 198, 263

Botón Refrescar, 124

Botón Restaurar Configuraciones, 124

Botón Set, 197, 263

Búsqueda de información, 19

C

C5, 175

Cable, 276

Cable USB, 34

Calidad de enlace, 162

Cambiar Contraseña, 250

Canal de enlace, 162

Cancelación de un trabajo de impresión, 202

Candado Kensington, 28

Capacidad de memoria, 129

Características del Producto, 23

Carga de material de impresión en el alimentador multiuso (MPF), 45, 180

Carga de material de impresión en la bandeja prioritaria de inserción de hojas (PSI), 50, 187

Carga de papel con membrete, 171, 187, 192

Carga de sobres, 184

Carga de un sobre, 189

Carga del material de impresión, 179

Carga del papel, 45

Carta, 176

CCP, 169

CD de Controladores y utilidades, 19

Cinta de transferencia, 26, 296

Código de Servicio, 21

Código de Servicio Express, 129

Código Express, 243

Cómo evitar atascos de papel, 201

Cómo evitar un atasco, 295

Cómo ponerse en contacto con el servicio de asistencia técnica, 328

- Compatibilidad con sistemas operativos, 273
- Compatibilidad MIB, 274
- Conector de la pared, 26
- Conexión a la red, 35
- Conexión de la impresora al ordenador o la red, 34
- Conexión de su impresora, 33
- Conexión directa, 34
- Configuración avanzada, 75
- Configuración de Aviso de e-mail, 149, 158
- Configuración de conexión en red, 59
- Configuración de la dirección IP, 39
- Configuración de la impresora, 115, 122, 131, 134, 231
- Configuración de puerto, 150
- Configuración del menú, 131, 212
- Configuración del servidor de impresión, 116, 122, 142, 149
- Configuración del Sistema, 150
- Configuración del sistema, 131, 134, 215, 240
- Configuración Inalámbrica, 233
- Configuración inalámbrica, 143, 162
- Configuración segura, 132, 136, 250
- Configuración USB, 132, 135, 239
- Configuraciones de Ethernet, 151
- Configuraciones de Red, 225
- Configuraciones de Seguridad, 162
- Configuraciones de servidor de e-mail, 148, 157
- Configuraciones del dispositivo, 134, 231
- Configuraciones EWS, 150
- Configuraciones TCP/IP, 144, 153, 215, 225
- Consola de Monitoreo de Estado, 255
- Contador de Páginas de la Impresora, 166
- Contraseña del Administrador, 164
- controlador de impresora basado en host, 55, 59
- Controlador de impresora XPS (especificación del papel en XML), 55, 60
- Copiar configuración de la impresora, 116, 123, 165
- Cuadro, 248
- Cuadro de mantenimiento, 140
- Cuadro de registro del color, 139

Cuadro del Registro de Color, 289
Cuadro derecho, 123
Cuadro izquierdo, 122
Cuadro superior, 120
Cubierta, 128
Cubierta de acceso al tóner, 25
Cubierta Frontal, 25, 297
Cubierta trasera, 26, 297

D

Dell, 117
Dell Printer Configuration Web Tool, 113, 115, 117
Formato de presentación de la página, 120
Densidad del Papel, 132, 137, 218, 243
DERECHOS RESTRINGIDOS DEL GOBIERNO DE ESTADOS UNIDOS, 16
Determinación de valores, 290
Diagrama de configuración, 20
Dimensiones, 274
Dirección IP, 39, 121, 160
Dirección MAC, 151, 162
Dispositivo prioritario de inserción de hojas (PSI), 25
DL, 176

DL BLP, 176
DNS, 145, 154

E

Ejecutivo, 176
Eliminación de atasco, 295
Eliminación de atascos de papel de la bandeja de salida, 300
Eliminar atascos de papel desde la parte delantera de la impresora, 297
Eliminar atascos de papel desde la parte trasera de la impresora, 298
Emulaciones, 274
Encapado, 132-133, 137-138, 219-220, 244-245
Encendido de la impresora, 36
Encriptado, 162-163
Entorno, 275
Entrada de papel, 26
Envelope #10, 176
Envío de un trabajo de impresión, 201
Error de Inicio de Sesión: Intentos, 132
Especificaciones de conexión, 33, 276
Especificaciones de la impresora, 273

Establecer contraseña, 116, 123, 164
Estado de la impresora, 115, 122, 127
Estado de los suministros, 279
Estado de trabajo, 130
Estado del puerto, 146, 151
Estado inalámbrico, 233
Estado previo de instalación del controlador de la impresora, 53
Ethernet, 143, 151, 276
Etiq. Servicio, 243
Etiqueta, 132-133, 137-138, 174, 219-220, 244-245
Etiqueta de Servicio, 21
EWS, 238
Extensión de la bandeja de salida, 25, 196
Extensión del MPF, 25

F

Filtro IP, 147
Folio, 176
Formato de presentación de la página, 120
Frecuencia, 273
Función Bloqueo del panel, 252
Funcionamiento, 275

G

Garantía, 334
Garantía de calidad de impresión, 275
Guía de Información del Producto, 20
Guía de longitud, 25
Guía Rápida de Uso, 20
Guías de anchura del papel, 25

H

Habitual, 133
Herramientas, 211
Historial de errores, 134, 232
Historial de trabajos, 134, 232
Hora de entrega del trabajo, 130
HTTP, 146, 155
Humedad relativa, 275

I

ID, 130
Identificación del material de impresión y de las especificaciones, 175
Idioma del Panel, 135
Idioma del panel, 132, 251
Impr Registro Automática, 135
Impresión, 201

- Impresión compartida, 95
 - Impresión con Web Services on Devices (WSD), 269
 - Impresión de Cuadros, 226
 - Impresión de registro automática, 131, 242
 - Impresión dúplex manual, 193
 - Impresión en papel con membrete, 171
 - Indicador Listo/Error, 197, 263
 - Información básica, 149
 - Información de garantía, 20
 - Información de la impresora, 116, 123, 129, 211
 - Información de reciclado, 334
 - Información de seguridad, 20
 - Información del sensor de entorno, 229
 - Informe de Configuraciones de Copia de la Impresora, 166
 - Informe de las Configuraciones de la Impresora, 131
 - Informes, 133, 214
 - Informes del servidor de impresión, 142
 - Infraestructura, 162
 - Inhabilitación del bloqueo de panel, 253
 - Inicialice la memoria NIC NVRAM y reinicie la impresora., 164
 - Instalación de los controladores de impresora, 53, 105
 - Instalación de un cartucho de tóner, 283
 - Instalar
 - Controladores de impresora, 53, 105
 - Intensidad, 273
 - Interfaces, 274
 - Interruptor principal, 25
 - Introducción de valores, 291
 - IPv4, 144-145, 147, 153-154, 160
 - IPv6, 144-145, 153-154, 160
- J**
- Just. autoreg., 246
- L**
- LAN Inalámbrica, 161-162, 239
 - LCD, 197
 - Legal, 176
 - Limpiar revelador, 139, 247
 - Limpieza del interior de la impresora, 284
 - Limpieza del Revelador, 140
 - Limpieza del sensor de densidad de color del tóner (CTD), 287

Lista de trabajos, 115, 129
Llave del Panel, 250
LLTD, 151, 161, 238
LPD, 145, 151, 154, 237

M

Mantenimiento, 243
Mantenimiento de la Impresora, 136
Mantenimiento de la impresora, 279
Mapa de bits de la Impresora, 121
Material de impresión, 167, 280
Dimensiones, 179
Memoria, 274
Memoria base, 274
Mensaje de Alerta de Tóner Bajo, 135
Mensaje de aviso de tóner bajo, 132
Mensaje de la impresora, 263
Mensaje de tóner bajo, 243
Menú Admin, 232
mm/inch, 131, 135, 241
Modificación de los valores de los elementos de menú, 125
Modo Actualizar BTR, 224
Modo de Actualización, 229

Modo de Agitación del Revelador, 229
Monarch, 175
Monarch BLP, 175
Motas, 315
Múltiples en 1, 280

N

NCR, 169
Niveles de revisión de la impresora, 129
No necesita carbón, 169
Nombre de host, 130, 146
Nombre de la comunidad, 159
Nombre de la Comunidad (Lectura/Escritura), 159
Nombre de la Comunidad (sólo Lectura), 159
Nombre de la Comunidad (Trap), 160
Nombre de la impresora, 146
Nombre de piezas, 25
Nombre de trabajo, 130
Normal, 132-133, 137-138, 219-220, 244-245
Normal Grueso, 133, 137-138, 220, 245
Normal grueso, 132, 219, 244
Notificación Trap 1-4, 160

Número de etiqueta de propiedad, 129
Número de etiqueta de servicio Dell, 129
Número de hojas, 130
Número de impresión, 130
Número de serie de la impresora, 129
Número máximo de dispositivos, 161

O

OCR, 169

P

Página de configuración de aviso de e-mail, 147
Página de Configuración del Servidor de Impresión, 142
Página de configuraciones del dispositivo, 198
Página de Informe, 203
Página de prueba del color, 134, 232
Palanca de liberación de la cubierta trasera, 26
Palanca de liberación del fusor, 26, 296
Panel de eventos, 121

Panel de LCD, 197, 263
Panel del operador, 25, 197
Botón, 197
Pantalla de cristal líquido, 197
Papel, 167
Características, 167
Contenido de fibra, 168
Contenido de humedad, 168
Curvatura, 168
Dirección de la fibra, 168
Grosor, 167
Suavidad, 168
Papel no recomendado, 169
Papel recomendado, 169
Papel sin copia carbón, 169
Papel Utilizado, 166
PDL, 274
Persona de Contacto, 121
Personalización de enlace web, 133, 141
Política de asistencia técnica de Dell, 333
Política de devolución, 334
Póngase en contacto con la asistencia Dell en, 117, 123
Port9100, 145, 151, 154, 237
Portadas, 132-133, 137-138, 219-220, 244-245
Preferente, 133

Problema básico de la impresora, 305
Problema de calidad de impresión, 309
Problemas de impresión, 307
Problemas en pantalla, 305
Propietario, 130
Puerto Ethernet, 26, 33
Puerto USB, 26, 33, 132, 135, 239
Punto a punto, 101

R

Rango de humedad de almacenamiento, 275
Ranura de seguridad, 26
Realice el pedido de suministros en, 117, 123
Reciclado, 132-133, 138, 219-220, 245
Red, 232
 Ethernet, 232
 Filtro IP, 238
 Protocolo, 237
 Rest. inalámbrica, 236
 Restablecer LAN, 239
 TCP/IP, 236
Reiniciar impresora, 164
Restablecer servidor de impresión, 163

Restaurar valores predeterminados, 140, 223, 248
Resultado de salida, 130
Retirada del cartucho de tóner, 281
Rodillo de alimentación de papel, 26
Rodillo de Transferencia, 26

S

Seguridad, 164
Selección de material preimpreso, 170
Selección de papel con membrete preimpreso, 170
Selección de papel con perforaciones, 172
Selección del papel, 170
Seleccionar URL de pedidos nuevos, 133
Servicios en línea, 333
Sistema de Administración de Suministros Dell, 255
Sitio web de suministros de impresora Dell, 17
SNMP, 146, 151, 159
SNMP UDP, 237
Sobre, 132-133, 137-138, 172, 219-220, 245

Software de la Impresora, 255
Solicitud de suministros, 28
Solución de Problemas, 305
SSID, 162
Sucesos de la impresora, 128

T

Tam. papel predeterminado, 131, 135
Tamaño de papel compatible, 175
TCP/IP, 152
Temperatura, 275
Tiempo de ahorro de energía: Suspensión, 131, 134
Tiempo de ahorro de energía: Suspensión completa, 131, 134
Tiempo de espera de error, 131, 241
Tiempo de Espera de Fallo, 134
Tiempo de Espera de Trabajo, 135
Tiempo de espera de trabajo, 131, 241
Tipo de conexión, 33, 276
Tipo de impresora, 128
Tipo de Papel, 177
Tipo de red, 162

Tmp Ahorr Energ, 240
Tóner no Dell, 133, 141, 223, 249
Trabajos completados, 115, 130
Trabajos de la impresora, 115, 122, 129

U

Ubicación, 121, 128
Ubicación de atasco de papel, 296
ug_feature, 23
USB, 276
User Setup Disk Creating Tool, 257
Utilidad de inicio rápido, 256

V

Varilla de limpieza del cabezal de impresión, 25
Velocidad de impresión, 128
Velocidad del procesador, 129
Ventana Estado de Impresión, 255
Verificación de Configuración IP, 43
Verificación de la Máquina, 227
Versión de firmware de red, 129
Versión del F/W, 243

Versión firmware, 129
Voltaje nominal, 273
Volumen de impresión, 116, 123,
166

W

WEP, 162-163
Widget de Monitoreo de
Estado, 258
WPA-PSK, 163
WPA-PSK TKIP, 162
WSD, 146, 151, 155, 237

